

Przekrój A-A
jezdnie o spadku jednostronnym o szer. 6,00m
z chodnikami po prawej stronie oraz ścieżką rowerową po lewej stronie

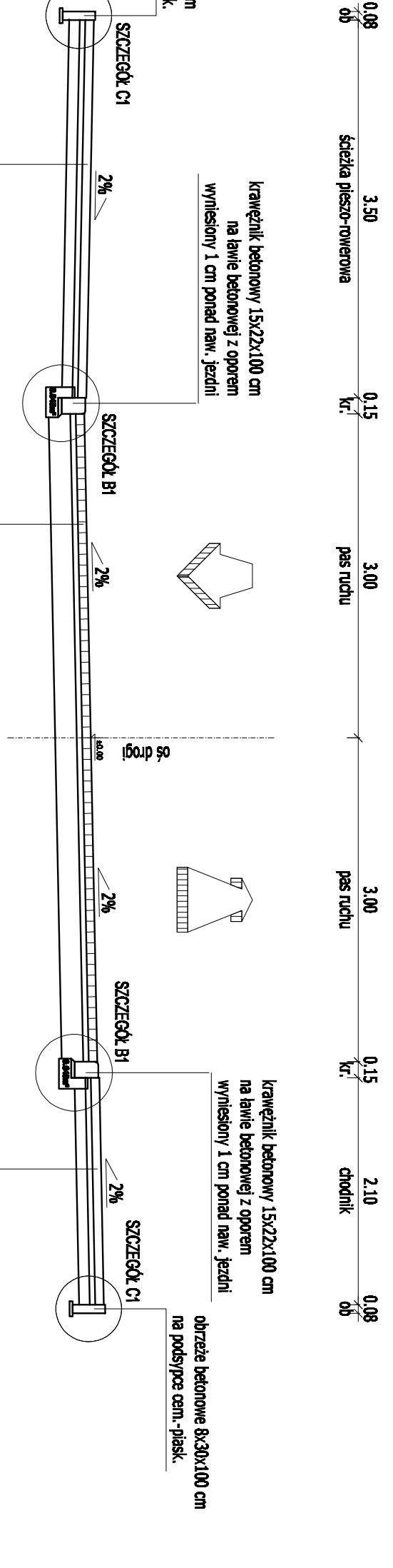

Przekrój B-B
jezdnie o spadku jednostronnym o szer. 6,00m
ze zjazdem po prawej stronie oraz ścieżką rowerową po lewej stronie

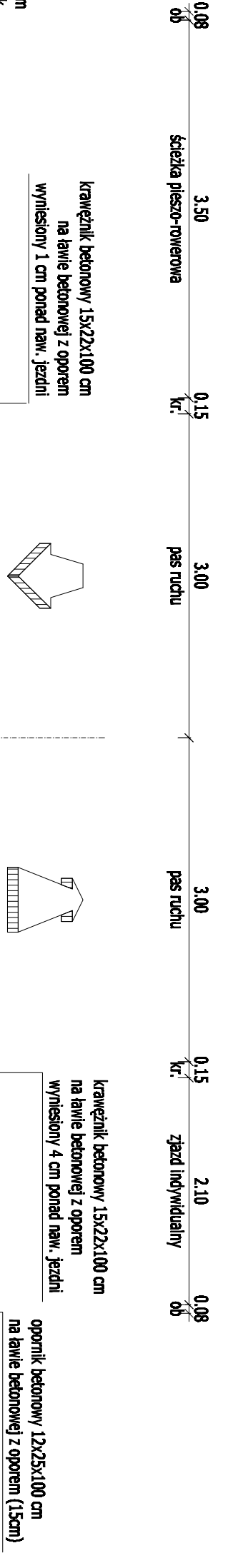

Przekrój C-C
jezdnie o spadku jednostronnym o szer. 5,00m
ze ścieżką rowerową i parkingiem po lewej stronie
00 - obrzeża betonowe 8x30x100 cm

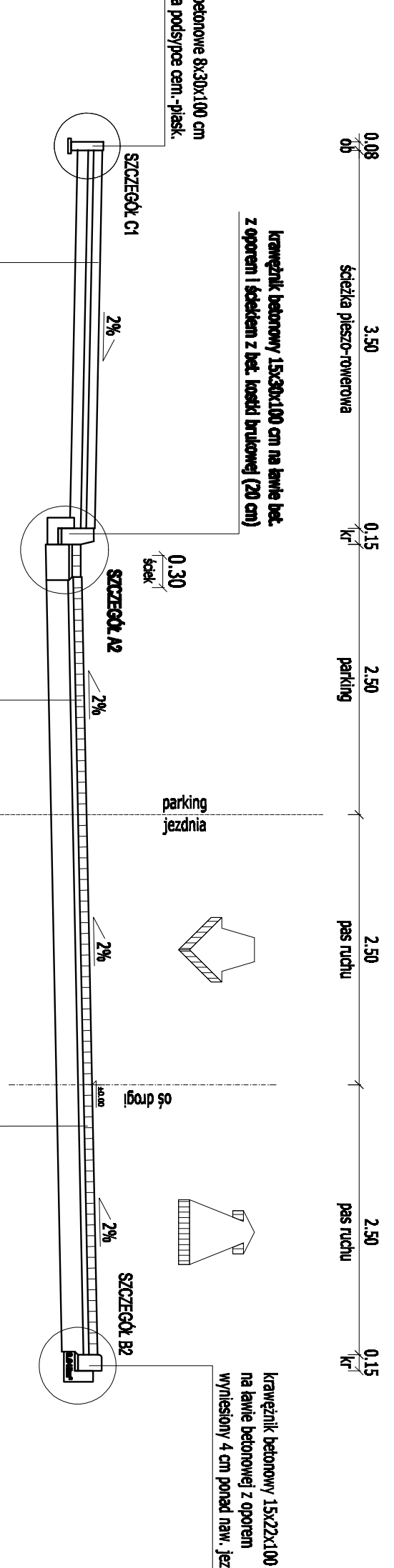

Przekrój D-D
jezdnie o spadku jednostronnym o szer. 5,00m
z chodnikami po lewej stronie

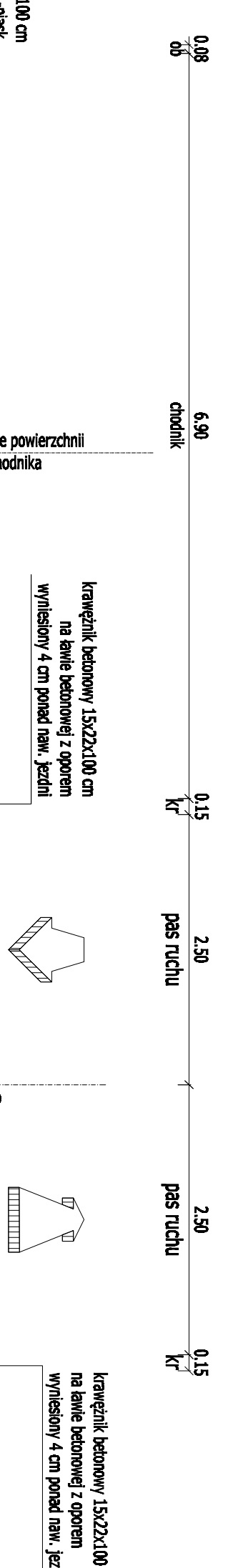

Przekrój E-E
jezdnie o spadku jednostronnym o szer. 5,00m
ze chodnikami i parkingiem po lewej stronie

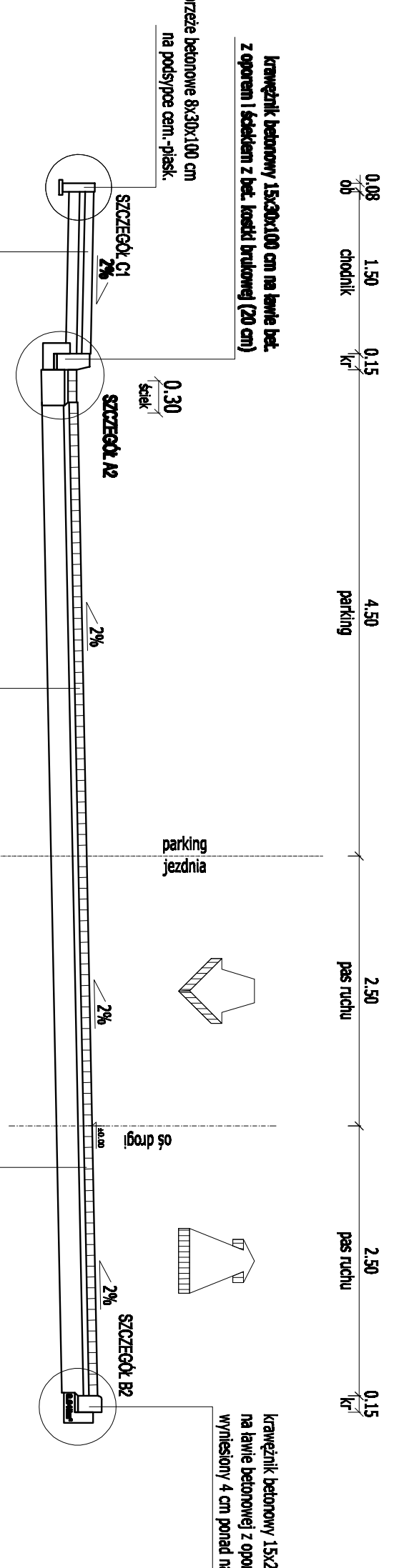

Przekrój F-F
jezdnie o spadku jednostronnym o szer. 5,00m
z pasem zieleni i chodnikiem po lewej stronie

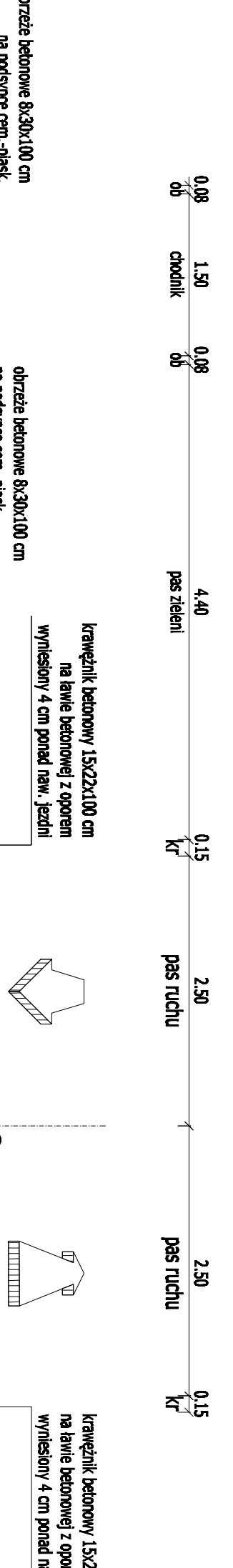

Przekrój G-G
jezdnie o spadku jednostronnym o szer. 5,50m

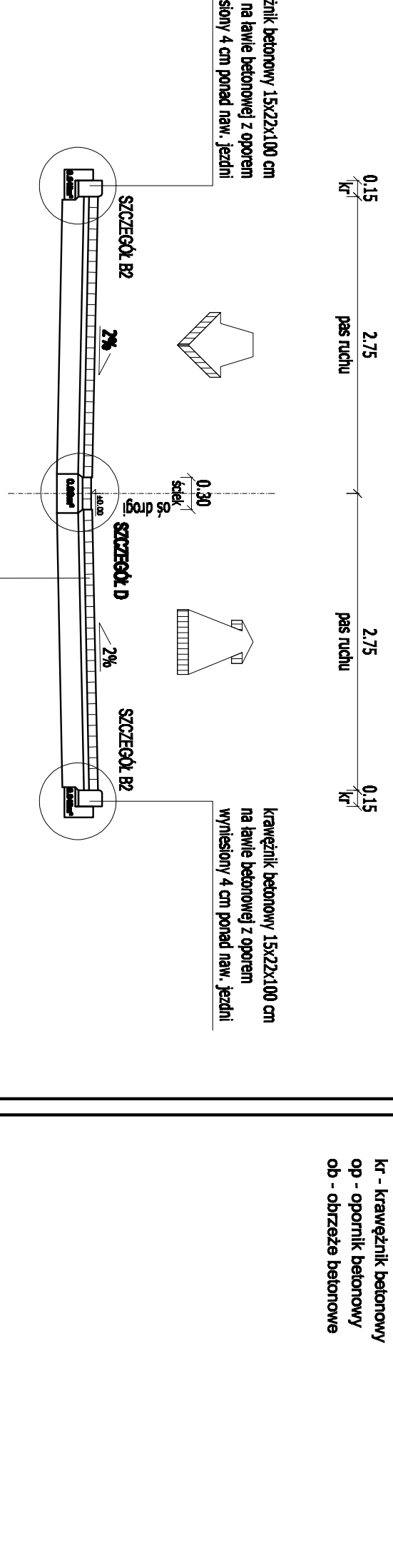

Przekrój H-H
jezdnie o spadku jednostronnym o szer. 5,50m

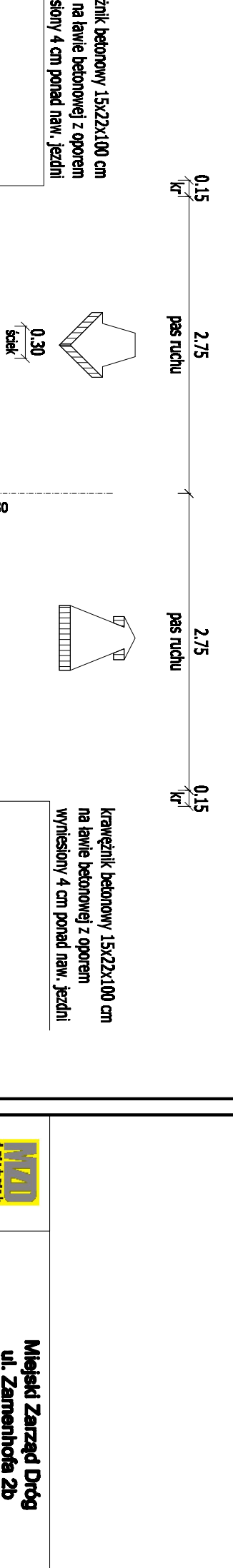

Legenda:
kr - krawężnik betonowy
op - opornik betonowy
ob - obrzeża betonowe

Projekt budowlany-wykonawczy

		Pracownia Projektowa Infrastruktury Drógowej i Komunikacji Włocławskiej	
Miejscowy Zarząd Dróg ul. Zamiatki 2B 63-400 Ostrow Wlkpolski		ul. Szarych Goleńców 61-501 Poznań tel. 61 752 537, 503 281 941 fax. 62 854 40 12	
Budowa krawężników na ul. Świdzińskiej w Odroźnie Wielkopolskiej		Skala: 1:30	
PRZEKROJE NORMALNE		6.0	
PROJEKTOWY		mgr inż. Marcin Koszałka	
PRZEGLĄDOWY		mgr inż. Wojciech Pająk	
AUTORYZACJA		mgr inż. Tomasz Dryjański	
DOKUMENTACJA		mgr inż. Tomasz Dryjański	