

# Szczegół „A”

konstrukcja krawężnika

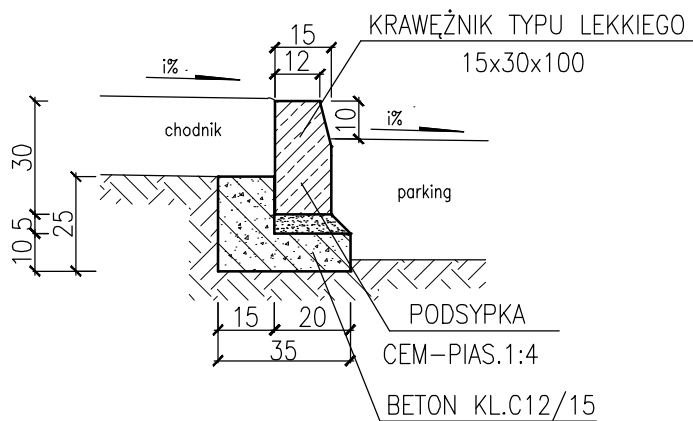

# Szczegół „B”

opornik betonowy

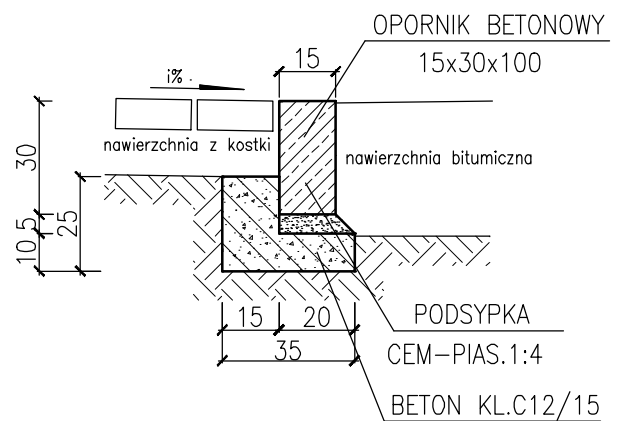

# Szczegół „C”

obrzeża betonowe

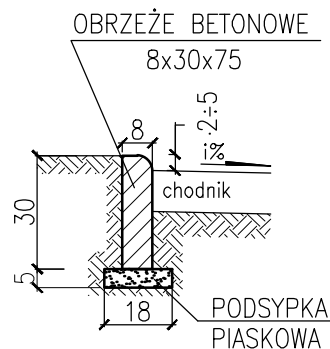

PROJEKT JEST CHRONIONY PRAWEM AUTORSKIM ZGODNIE Z USTAWĄ Z DNIA 4 LUTEGO 1994 O PRAWIE AUTORSKIM I PRAWACH SPOŁECZNYCH (DZ. U. 00.80.904 Z PÓŻ. ZM.), I NIE MOŻE BYĆ KOPLOWANY BEZ PISEMNEJ ZGODY AUTORÓW

NAZWA INWESTYCJI:			
PRZEBUDOWA ISTNIEJĄCEGO PARKINGU PRZY UL.ASNYKA W OSTROWIE WIELKOPOLSKIM			
INWESTOR :			
Miejski Zarząd Dróg w Ostrowie Wielkopolskim			
AUTOR:			
KOMPROJEKT Zenobiusz Lewandowski Nadzory Techniczne, Projektowanie			
ul.Tatrzańska 108, 62-800 Kalisz;			
tel./fax 62 766 06 47			
e-mail: biuro@komprojekt.pl			
BRANŻA:			
DROGOWA			
IMIĘ I NAZWISKO:		NR UPRAWNIENI:	PODPIS:
PROJEKTANT:			
mgr inż. Zenobiusz Lewandowski		UAN.7342-70/94	
NAZWA RYSUNKU:			
SZCZEGÓŁY KONSTRUKCYJNE			
SKALA:	NR RYSUNKU:	DATA:	
1:20	5	sierpień 2016	