

Projektowanie w zakresie dróg, ulic i obiektów mostowych

WEBA — Beata Rajch

NIP 784-105-31-39 Regon 302188062

Zadanie	Przebudowa ul. Śmigielskiego od ul. Paderewskiego do ul. Ledóchwskiego w Ostrowie Wielkopolskim
Rodzaj opracowania	DOKUMENTACJA PRZETARGOWA
Inwestor / Zamawiający	Miejski Zarząd Dróg w Ostrowie Wielkopolskim ul. Zamenhofska 2b 63-400 Ostrów Wielkopolski

Stanowisko	Imię i nazwisko	Nr uprawnień	Data	Podpis
OPRACOWANIE	Elżbieta Zbytniewska	139/81/PW	lipiec 2016	

Lusówko, lipiec 2016 r.

EGZ. NR

D.01.01.01 ODTWORZENIE TRASY I PUNKTÓW WYSOKOŚCIOWYCH

1. WSTĘP

1.1 Nazwa zadania

Przebudowa ul. Śmigielskiego od ul. Paderewskiego do ul. Ledóchowskiego w Ostrowie Wielkopolskim.

1.2 Przedmiot ST

Przedmiotem niniejszej Specyfikacji Technicznej są wymagania dotyczące wykonania i odbioru robót związanych z wytyczeniem drogi powiatowej nr 2413P i jej punktów wysokościowych.

1.3 Zakres robót objętych ST

Ustalenia zawarte w niniejszej specyfikacji obejmują wszystkie czynności związane z wyznaczeniem trasy w terenie równinnym oraz punktów wysokościowych dróg, i obejmują:

- roboty pomiarowe przy liniowych robotach ziemnych – niwelacja terenu,
- roboty pomiarowe przy liniowych robotach drogowych
- roboty pomiarowe – inwentaryzacja powykonawcza.

1.4 Określenia podstawowe

1.6.1. **Punkty główne trasy** – są to punkty załamania osi trasy, punkty kierunkowe oraz początkowy i końcowy punkt trasy.

1.6.2. Pozostałe określenia podane w niniejszej ST są zgodne z obowiązującymi normami oraz z definicjami podanymi w ST D.00.00.00 „Wymagania ogólne”.

1.5 Wymagania ogólne

Ogólne wymagania dotyczące robót podano w ST D.00.00.00 „Wymagania ogólne”.

Wykonawca robót jest odpowiedzialny za jakość wykonanych robót oraz za ich zgodność z dokumentacją projektową, ST oraz z poleceniem Kierownika Projektu.

2. Materiały

2.1. Warunki ogólne stosowania materiałów

Warunki ogólne stosowania materiałów, ich pozyskiwania i składowania podano w ST D.00.00.00 „Wymagania ogólne”, pkt. 2.

2.2. Materiały do wykonania robót

Do utrwalenia punktów głównych trasy należy stosować pale drewniane z gwoździem lub prętem stalowym. Pale drewniane umieszczone w sąsiedztwie punktów załamania trasy w czasie ich stabilizacji powinny mieć średnicę 0,15÷0,20 m i długość 1,5÷1,7 m. Do stabilizacji pozostałych punktów należy stosować paliki drewniane o długości ok. 0,30 m i średnicy 0,05÷0,08 m, a dla punktów utrwalanych w istniejącej nawierzchni bolce stalowe średnicy 5 mm i długości od 0,04 do 0,05 m. „Świadki” wbijane obok palików osiowych powinny mieć długość około 0,50 m i przekrój prostokątny.

Do wykonania robót konieczne są następujące materiały:

- słupki betonowe,
- rury stalowe,
- trzpienie stalowe,
- pale drewniane
- słupki do oznakowania pasa drogowego – betonowe .

3. Sprzęt

3.1. Ogólne wymagania dotyczące sprzętu

Ogólne wymagania dotyczące sprzętu podano w ST D.00.00.00 „Wymagania ogólne”, pkt 3.

3.2. Sprzęt do wykonania robót

Roboty związane ze stabilizacją i oznaczeniem głównych elementów trasy oraz roboczych punktów wysokościowych będą wykonane ręcznie. Roboty pomiarowe związane z wytyczeniem oraz określeniem wysokościowym powyższych elementów trasy wykonane będą specjalistycznym sprzętem geodezyjnym:

- teodolity lub tachimetry,
- niwelatory,
- dalmierze,
- tyczki,
- łąty,
- taśmy stalowe.

Sprzęt stosowany do odtworzenia trasy i punktów głównych powinien gwarantować uzyskanie wymaganej dokładności pomiaru.

4. Transport

4.1. Ogólne wymagania dotyczące transportu

Ogólne wymagania dotyczące transportu podano w ST D.00.00.00 „Wymagania ogólne”.

Dopuszczalny jest dowolny rodzaj środków transportowych zaakceptowany przez Kierownika Projektu służący do przewozu geodetów, sprzętu geodezyjnego oraz materiałów potrzebnych do stabilizacji osi trasy i zakresu robót.

5. Wykonanie robót

5.1. Ogólne zasady wykonywania robót

Ogólne zasady wykonywania robót podano w ST D.00.00.00 „Wymagania ogólne”, pkt. 5.

5.2. ZASADY WYKONYWANIA PRAC POMIAROWYCH

Zamawiający zobowiązany jest wytyczyć i zastabilizować w terenie punkty główne osi trasy oraz punkty wysokościowe (repery robocze) i dostarczyć Wykonawcy szkic wytyczenia trasy, wykaz punktów wysokościowych oraz wszelkie inne dane, niezbędne do zidentyfikowania tych punktów w terenie. W oparciu o materiały dostarczone przez Zamawiającego Wykonawca powinien przeprowadzić obliczenia i pomiary geodezyjne niezbędne do szczegółowego wytyczenia robót. Prace pomiarowe powinny być wykonane przez osoby posiadające odpowiednie kwalifikacje i uprawnienia. Wykonawca ponosi odpowiedzialność za następstwa niezgodności wykonanych robót z dokumentacją projektową, ST, oraz zmianami wprowadzonymi w nich zawczasu przez Kierownika Projektu. Wykonawca powinien natychmiast poinformować Kierownika Projektu o jakichkolwiek błędach wykrytych w wytyczeniu punktów głównych trasy i/lub reperów roboczych. Błędy te powinny być usunięte

na koszt Zamawiającego. Wykonawca powinien sprawdzać czy rzędne terenu określone w dokumentacji projektowej są zgodne z rzeczywistymi rzędnymi terenu. Jeżeli Wykonawca stwierdzi, że rzeczywiste rzędne terenu istotnie różnią się od rzędnych określonych w dokumentacji projektowej to powinien powiadomić o tym Kierownika Projektu. Ukształtowanie terenu w takim rejonie nie powinno być zmieniane przed podjęciem odpowiedniej decyzji przez Kierownika Projektu. Wszystkie roboty dodatkowe, wynikające z różnic rzędnych terenu podanych w dokumentacji projektowej i rzędnych rzeczywistych, akceptowane przez Kierownika Projektu, zostaną wykonane na koszt Zamawiającego. Zaniechanie powiadomienia Kierownika Projektu oznacza, że roboty dodatkowe w takim przypadku obciąża Wykonawcę. Wszystkie roboty, które bazują na pomiarach Wykonawcy nie mogą być rozpoczęte przed zaakceptowaniem wyników pomiarów przez Kierownika Projektu. Punkty wierzchołkowe, punkty główne trasy i punkty pośrednie osi trasy muszą być zaopatrzone w oznaczenia określające w sposób wyraźny i jednoznaczny charakterystykę i położenie tych punktów. Forma i wzór tych oznaczeń powinny być zaakceptowane przez Kierownika Projektu. Wykonawca jest odpowiedzialny za ochronę wszystkich punktów pomiarowych i ich oznaczeń w czasie trwania robót. Jeżeli znaki pomiarowe przekazane przez Zamawiającego zostaną zniszczone przez Wykonawcę świadomie lub wskutek zaniedbania, a ich odtworzenie jest konieczne do dalszego prowadzenia robót, to zostaną one odtworzone na koszt Wykonawcy. Wszystkie pozostałe prace pomiarowe konieczne dla prawidłowej realizacji robót należą do obowiązków Wykonawcy.

5.3. WYZNACZENIE PUNKTÓW GŁÓWNYCH OSI TRASY

Tyczenie osi trasy należy wykonać w oparciu o Dokumentację Projektową, przy wykorzystaniu sieci poligonizacji państwowej.

Wyznaczone punkty na osi budowli nie powinny być przesunięte więcej niż o 3 cm w stosunku do projektowanych, a rzędne punktów na osi należy wyznaczyć z dokładnością do 1 cm w stosunku do rzędnych projektu.

5.4. WYZNACZENIE PUNKTÓW WYSOKOŚCIOWYCH OSI TRASY

Oś trasy powinna być wyznaczona w punktach głównych i w punktach pośrednich w odległości zależnej od charakterystyki terenu i ukształtowania trasy, lecz nie rzadziej, niż co 50 m. Dopuszczalne odchylenie sytuacyjne wytyczonej osi trasy w stosunku do dokumentacji projektowej nie może być większe niż 5 cm. Rzędne punktów osi należy wyznaczyć z dokładnością do 1 cm w stosunku do rzędnych określonych w dokumentacji projektowej. Do utrwalenia osi trasy w terenie należy użyć odpowiednich pali drewnianych. Usunięcie pali z osi trasy jest dopuszczalne tylko wówczas, gdy Wykonawca robót zastąpi je odpowiednimi palami po obu stronach osi, umieszczonymi poza granicą robót.

5.5. WYZNACZENIE PRZEKROJÓW POPRZECZNYCH

Wyznaczenie przekrojów poprzecznych obejmuje:

- wyznaczenie krawędzi nasypów i wykopów na powierzchni terenu (określenie granicy robót ziemnych),
- wyznaczenie w czasie trwania robót ziemnych zarysu (konturów) nasypów i wykopów w przekrojach poprzecznych.

Do wyznaczania krawędzi nasypów i wykopów należy stosować dobrze widoczne paliki lub wiechy. Wiechy należy stosować w przypadku nasypów o wysokości przekraczającej 1 metr. Odległość między palikami lub wiechami należy dostosować do ukształtowania terenu oraz geometrii trasy drogowej. Odległość ta, co najmniej powinna odpowiadać odstępowi kolejnych przekrojów poprzecznych. Profilowanie przekrojów poprzecznych musi umożliwiać wykonanie nasypów i wykopów o kształcie zgodnym z dokumentacją projektową. Konieczne jest profilowanie przekrojów poprzecznych we wszystkich punktach, zgodnie z dokumentacją projektową oraz w innych dodatkowych punktach akceptowanych przez Kierownika Projektu.

6. Kontrola jakości robót

6.1. Ogólne zasady kontroli jakości robót

Ogólne zasady kontroli jakości robót podano w ST D.00.00.00 „Wymagania ogólne”, pkt. 6. Kontrolę jakości prac pomiarowych związanych z wyznaczeniem trasy i punktów wysokościowych należy prowadzić wg ogólnych zasad określonych w instrukcjach i wytycznych GUGiK.

6.2. Kontrola robót pomiarowych

Wymagania dla robót pomiarowych:

- wysokość reperów $\pm 0,5$ cm
- wysokości elementów projektowanych ± 1 cm,
- dokładności pomiarów poziomych ± 1 cm/50 m

Sprawdzenie robót pomiarowych powinno być przeprowadzone wg następujących zasad:

- a) oś drogi należy sprawdzić na wszystkich załamaniach pionowych i krzywiznach w poziomie oraz co najmniej co 200 m na prostych,
- b) robocze punkty wysokościowe należy sprawdzić niwelatorem na całej długości budowanego odcinka,
- c) wyznaczenie nasypów i wykopów należy sprawdzić taśmą i szablonem z poziomica, co najmniej w 5 miejscach na każdym kilometrze oraz w miejscach budzących wątpliwości.

7. Obmiar robót

7.1. Ogólne zasady obmiaru robót

Ogólne zasady obmiaru robót podano w ST D.00.00.00 „Wymagania ogólne”, pkt 7.

7.2. Jednostka obmiarowa

Jednostką obmiarową robót jest 1 km (kilometr) trasy drogowej zgodnie z Dokumentacją Projektową.

8. Odbiór robót

8.1. Ogólne zasady odbioru robót

Ogólne zasady odbioru robót podano w ST D.00.00.00 „Wymagania ogólne” pkt 8. Odbiór robót objętych wg ST D.01.01.01 polega na sprawdzeniu zgodności wyznaczonych elementów z Dokumentacją Projektową. Roboty uznaje się za wykonane zgodnie z Dokumentacją projektową, ST i wymaganiami Kierownika Projektu, jeżeli wszystkie pomiary, z zachowanymi tolerancjami wg pkt. 6, dały wyniki pozytywne. Odbiór robót związanych z wyznaczeniem trasy w terenie następuje na podstawie szkiców i dzienników pomiarów geodezyjnych lub protokołu z kontroli geodezyjnej, które Wykonawca przekłada Kierownikowi Projektu.

9. Podstawa płatności

9.1. Ogólne ustalenia dotyczące podstawy płatności

Ogólne ustalenia dotyczące podstawy płatności podano w ST D.00.00.00 „Wymagania ogólne”, pkt 9.

9.2. Cena jednostki obmiarowej

Płatność za 1 km należy przyjmować na podstawie szkiców i dzienników pomiarów geodezyjnych lub protokołu z kontroli geodezyjnej.

Cena wykonania robót obejmuje:

- sprawdzenie wyznaczenia punktów głównych osi trasy i punktów wysokościowych,
- uzupełnienie osi trasy dodatkowymi punktami,
- wyznaczenie przekrojów poprzecznych z ewentualnym wytyczeniem dodatkowych przekrojów,
- wykonywanie pomiarów bieżących w miarę postępu robót, zgodnie z Dokumentacją Projektową,
- zastabilizowanie punktów w sposób trwały, ochrona ich przed zniszczeniem i oznakowanie ułatwiające odszukanie i ewentualne odtworzenie,
- sporządzenie mapy powykonawczej w 2 egz.

10. Przepisy związane

1. Instrukcja techniczna 0-1. Ogólne zasady wykonywania prac geodezyjnych.
2. Instrukcja techniczna G-3. Geodezyjna obsługa inwestycji, Główny Urząd Geodezji i Kartografii,
3. Instrukcja techniczna G-1. Geodezyjna osnowa pozioma,
4. Instrukcja techniczna G-2. Wysokościowa osnowa geodezyjna,
5. Instrukcja techniczna G-4. Pomiary sytuacyjne i wysokościowe,
6. Wytyczne techniczne G-3.2. Pomiary realizacyjne,
7. Wytyczne techniczne G-3.1. Osnowy realizacyjne,

D.01.02.04 ROZBIÓRKA ELEMENTÓW DRÓG I ULIC**1. WSTĘP****1.1 Nazwa zadania**

Przebudowa ul. Śmigielskiego od ul. Paderewskiego do ul. Ledóchowskiego w Ostrowie Wielkopolskim.

1.2. Przedmiot ST

Przedmiotem niniejszej Specyfikacji Technicznej (ST) są wymagania dotyczące wykonania i odbioru robót związanych z rozbiórką elementów dróg w pasie drogowym.

1.3. Zakres robót objętych ST

Ustalenia zawarte w niniejszej ST mają zastosowanie przy wykonaniu rozbiórki elementów istniejącej nawierzchni, a w szczególności:

- Rozebranie nawierzchni bitumicznej
- Rozebranie nawierzchni z kostki betonowej
- Rozebranie podbudowy
- Rozbiórka krawężników betonowych
- Rozebranie barier łańcuchowych
- Rozebranie wszystkich elementów nie zainwentaryzowanych a kolidujących z prowadzona Inwestycją
- Regulacja wysokościowa wszystkich zaworów, studni w obszarze inwestycji.

Materiały użyteczny jest własnością Inwestora. Po oczyszczeniu należy je przetransportować w miejsca wskazane przez Inwestora. Pozostałe nieużyteczne są własnością Wykonawcy zostaną zutylizowane przez Wykonawcę przy zachowaniu przepisów odnośnie ochrony środowiska i ustawy z dnia 27.04.2001 r. o odpadach (tekstjednolity DZ.U.nr39 poz.251 z 2007 r.)

1.4. Określenia podstawowe

Określenia podstawowe podano w DM-00.00.00.

1.5. Wymagania ogólne

Informacje ogólne zwrócić w DM-00.00.00.

2. MATERIAŁY

Nie występują.

3. SPRZĘT

Ogólne wymagania dotyczące sprzętu podano w ST DM-00.00.00 „Wymagania ogólne” punkt 3.

Do wykonania robót rozbiórkowych nawierzchni można użyć:

- piły mechaniczne,
- spycharki,
- ładowarki,
- młoty pneumatyczne,
- żurawie samochodowe,
- samochody ciężarowe,
- koparki.

4. TRANSPORT

Ogólne wymagania dotyczące transportu podano w ST DM-00.00.00 „Wymagania ogólne” punkt 4.

Materiały pochodzące z rozbiórki powinny być przewożone w taki sposób, aby nie zanieczyszczać dróg, nie stwarzać niebezpieczeństwa dla ruchu.

5. WYKONANIE ROBÓT

Ogólne zasady dotyczące wykonania robót podano w ST D.00.00.00 „Wymagania ogólne”, punkt 5.

Rozbiórce podlegają wszystkie elementy dróg wykazane w Dokumentacji Projektowej i niniejszej ST (wg pkt 1.3.).

Jeśli dokumentacja projektowa nie zawiera dokumentacji inwentaryzacyjnej lub/i rozbiórkowej, Kierownik Projektu może polecić Wykonawcy sporządzenie takiej dokumentacji, w której zostanie określony przewidziany odzysk materiałów.

Roboty rozbiórkowe należy wykonywać mechanicznie oraz ręcznie w sposób określony w ST lub przez Kierownika Projektu.

Warstwy nawierzchni i podbudowy należy usuwać mechanicznie przy zastosowaniu sprzętu wymienionego w pkt. 3. Niewielkie powierzchnie robót rozbiórkowych można wykonywać ręcznie. Roboty rozbiórkowe nawierzchni i podbudowy należy prowadzić w taki sposób, aby krawędź rozbieganej warstwy na styku z istniejącą nawierzchnią była pionowa i prostopadła do osi drogi, nie może być postrzępiona. Wszystkie elementy możliwe do powtórnego wykorzystania powinny być usuwane bez powodowania zbędnych uszkodzeń. O ile uzyskane elementy nie stają się własnością Wykonawcy, powinien on przewieźć je na miejsce określone w ST lub wskazane przez Kierownika Projektu. Doły (wykopy) powstałe po rozbiórce elementów dróg, ogrodzeń sygnalizacji świetlnej znajdujące się w miejscach, gdzie zgodnie z dokumentacją projektową będą wykonane wykopy drogowe, powinny być tymczasowo zabezpieczone. W szczególności należy zapobiec gromadzeniu się w nich wody opadowej. Doły w miejscach, gdzie nie przewiduje się wykonania wykopów drogowych należy wypełnić, warstwami, odpowiednim gruntem do poziomu otaczającego terenu i zagęścić zgodnie z wymaganiami określonymi w ST D.02.00.00 „Roboty ziemne”.

6. KONTROLA JAKOŚCI ROBÓT

Ogólne wymagania dotyczące kontroli jakości robót podano w ST DM-00.00.00 „Wymagania ogólne” punkt 6.

Kontrola jakości robót rozbiórkowych polega na wizualnym sprawdzeniu ich zgodności z Dokumentacją Projektową, ST i poleceniami Inżyniera.

7. OBMIAR ROBÓT

Ogólne wymagania dotyczące obmiaru robót podano w ST DM-00.00.00 „Wymagania ogólne” punkt 7.

Jednostką obmiarową robót związanych z rozbiórką elementów dróg i ogrodzeń jest:

- dla nawierzchni - m² (metr kwadratowy),
- dla krawężników, bariery - m (metr),
- dla nie zainwentaryzowanych elementów do rozbiórki w obrębie inwestycji - ryczałt
- regulacja wysokościowa wszystkich studni zaworów w obrębie inwestycji, rozbiórka wszystkich elementów nie zainwentaryzowanych i nie wymienionych a kolidujących z inwestycją – ryczałt

8. ODBIÓR ROBÓT

Ogólne wymagania dotyczące odbioru robót podano w ST DM-00.00.00 „Wymagania ogólne” punkt 8.

9. PODSTAWA PŁATNOŚCI

Ogólne wymagania dotyczące podstawy płatności podano w ST DM-00.00.00 „Wymagania ogólne” punkt 9.

Cena jednostkowa wykonania robót związanych z rozbiórką obejmuje:

- prace pomiarowe i roboty przygotowawcze,
- oznakowanie robót i jego utrzymanie,
- koszty zapewnienia niezbędnych środków produkcji,
- wszelkie czynności związane z rozbiórką elementów
- załadunek i odwiezienie materiałów z Terenu Budowy wraz z kosztami składowania,
- koszt zapewnienia bezpieczeństwa podczas prowadzenia robót rozbiórkowych,
- koszty związane z utrzymaniem czystości na przylegających drogach,
- uporządkowanie miejsca prowadzonych robót,
- koszt zapewnienia bezpieczeństwa podczas prowadzenia robót rozbiórkowych,
- wykonanie innych Robót niezbędnych do zrealizowania zakresu objętego niniejszą STWiORB oraz zgodnie z Dokumentacją Projektową i STWiORB.

Ceny winny obejmować pozyskanie, utrzymanie i likwidację składowisk, koszty utylizacji zgodnie z prawem ochrony środowiska, o ile materiały nie będą się nadawały do ponownego wbudowania, oraz koszty zastosowania materiałów i sprzętu pomocniczego koniecznych do prawidłowego wykonania robót zgodnie z przyjętą technologią wykonania. Również przewiezienie w miejsce wskazane przez Inwestora płyt betonowych i ich wbudowanie .

Wykonawca uwzględni w pozycjach kosztorysowych koszt wykonania projektu roboczego technologii robót rozbiórkowych

Czynności związane z rozbiórką między innymi :

a) dla rozbiórki warstw nawierzchni:

- wyznaczenie powierzchni przeznaczonej do rozbiórki,
- rozkucie i zerwanie nawierzchni,
- przesortowanie materiału uzyskanego z rozbiórki, w celu ponownego jej użycia, z ułożeniem na poboczu,
- załadunek i wywiezienie materiałów z rozbiórki,
- wyrównanie podłoża i uporządkowanie terenu rozbiórki;

b) dla rozbiórki krawężników,

- odkopanie wraz z wyjęciem i oczyszczeniem,
- zerwanie podsypki cementowo-piaskowej , rur, elementów studni ,
- załadunek i wywiezienie materiału z rozbiórki,
- wyrównanie podłoża i uporządkowanie terenu rozbiórki;

c) dla rozbiórki barier,

- demontaż łańcucha,
- odkopanie słupków i ich wyciągnięcie
- załadunek i wywiezienie materiału z rozbiórki,

d) regulacja wysokościowa zaworów i studni w obrębie inwestycji

- demontaż zaworów , studni
- nadbudowa do wymaganej wysokości wg potrzeb (beton, płyty betonowe)
- osadzenie zaworów i studni

10. PRZEPISY ZWIĄZANE

Nie występują.

D.04.01.01 KORYTO WRAZ Z PROFILOWANIEM I ZAGĘSZCZENIEM PODŁOŻA**1. WSTĘP****1.1 Nazwa zadania**

Przebudowa ul. Śmigielskiego od ul. Paderewskiego do ul. Ledóchowskiego w Ostrowie Wielkopolskim.

1.2 Przedmiot ST

Przedmiotem niniejszej Specyfikacji Technicznej są wymagania dotyczące wykonania i odbioru robót związanych z wykonaniem koryta wraz z profilowaniem i zagęszczeniem podłoża gruntowego.

1.3 Zakres robót objętych ST

Ustalenia zawarte w niniejszej specyfikacji dotyczą zasad prowadzenia robót związanych z profilowaniem i zagęszczeniem podłoża gruntowego, i obejmują:

- Wykonanie koryta oraz mechaniczne profilowanie i zagęszczanie podłoża w gruncie kat. III-IV pod warstwy konstrukcyjne nawierzchni (ścieżka , chodnik, umocnienie powierzchni, ciąg pieszo-rowerowy).

1.4 Określenia podstawowe

Stosowane określenia podstawowe są zgodne z obowiązującymi, odpowiednimi polskimi normami oraz z definicjami podanymi w ST D-M.00.00.00 „Wymagania ogólne” punkt 1.4.

1.4.1 **Koryto ziemne** – wykonuje się w górnej części kD-M.00orpusu drogowego w celu umieszczenia w nim konstrukcji nawierzchni.

1.4.2 **Wskaźnik zagęszczenia gruntu** – wielkość charakteryzująca stan zagęszczenia gruntu, określona wg następującego wzoru:

$$I_s = \frac{\rho_d}{\rho_{ds}}$$

w którym;

ρ_d – gęstość objętościowa szkieletu zagęszczonego gruntu [Mg/m^3],

ρ_{ds} – maksymalna gęstość objętościowa szkieletu gruntowego przy wilgotności optymalnej, określona wg normalnej próby Proctora, zgodnie z PN-88/B-04481, służąca do oceny zagęszczania gruntu w robotach ziemnych, zgodnie z normą BN-77/8931-12 [Mg/m^3].

1.5 Wymagania ogólne

Wykonawca robót jest odpowiedzialny za jakość wykonanych robót oraz za ich zgodność z Dokumentacją Projektową, ST oraz poleceniami Kierownika Projektu.

2. Materiały

Nie występują.

3. Sprzęt

3.1. Ogólne wymagania dotyczące sprzętu

Ogólne wymagania dotyczące sprzętu podano w ST D.00.00.00 „Wymagania ogólne” pkt 3.

3.2. Sprzęt do wykonywania robót

Wykonawca przystępujący do wykonania koryta drogowego wraz z profilowaniem i zagęszczeniem podłoża powinien wykazać się możliwością korzystania ze sprzętu gwarantującego właściwą tj. spełniającą wymagania ST jakość robót. Do wykonania robót należy stosować następujący sprzęt mechaniczny dostosowany do szerokości wykonywanego koryta:

- równiarki samojezdne,
- spycharki uniwersalne z ukośnie ustawionym lemieszem,
- walce statyczne dostosowane do wielkości zagęszczanej powierzchni, ogumione, wibracyjne,
- ubijaki mechaniczne do zastosowania w miejscach trudno dostępnych dla innego sprzętu do zagęszczania,
- sprzęt do ręcznego prowadzenia robót ziemnych (łopaty, szpadle, kilofy, itp.).

Cały sprzęt budowlany, maszyny, urządzenia i narzędzia powinny być w dobrym stanie, zapewniającym uzyskanie odpowiedniej jakości robót, w szczególności stosowany sprzęt nie może wywoływać niekorzystnego wpływu na właściwości gruntu podłoża. Zastosowany sprzęt budowlany powinien odpowiadać pod względem typów i ilości wskazaniom zawartym w PZJ lub projekcie organizacji robót, zaakceptowanym przez Kierownika Projektu lub w przypadku braku takich dokumentów powinien być uzgodniony i zaakceptowany przez Kierownika Projektu. Sprzęt powinien być stale utrzymywany w dobrym stanie technicznym. Jakikolwiek sprzęt, maszyny, urządzenia i narzędzia nie gwarantujące zachowania wymagań jakościowych robót zostaną przez Kierownika Projektu zdyskwalifikowane i nie dopuszczone do robót.

4. Transport

4.1. Ogólne wymagania dotyczące transportu

Ogólne wymagania dotyczące transportu podano ST D-M.00.00.00 „Wymagania ogólne” pkt 4. Materiał z korytowania można przewozić dowolnymi środkami transportu zaakceptowanymi przez Kierownika Projektu.

5. Wykonanie robót

5.1. Ogólne zasady wykonania robót

Ogólne wymagania dotyczące wykonania robót podano w ST D-M.00.00.00 „Wymagania ogólne” punkt 5.

5.2. Warunki przystąpienia do robót

Wykonawca może przystąpić do wykonania koryta oraz profilowania i zagęszczenia podłoża dopiero po zakończeniu i odebraniu robót ziemnych oraz wszystkich robót związanych z wykonaniem elementów odwodnienia i instalacji urządzeń podziemnych w korpusie ziemnym. Wykonawca powinien przystąpić do wykonania koryta oraz profilowania i zagęszczenia podłoża bezpośrednio przed rozpoczęciem robót związanych z wykonaniem warstw nawierzchni. Wcześniejsze przystąpienie do wykonania koryta oraz profilowania i zagęszczenia podłoża i wykonywanie tych robót z wyprzedzeniem jest możliwe wyłącznie za zgodą Kierownika Projektu, w korzystnych warunkach atmosferycznych. W wykonanym korycie oraz po wyprofilowanym i zagęszczonym podłożu nie może odbywać się ruch budowlany, nie związany bezpośrednio z wykonaniem pierwszej warstwy nawierzchni.

5.3. Profilowanie i zagęszczenie podłoża w korycie

Przed wykonaniem profilowania podłoża w korycie drogowym należy uprzednio oczyścić je z wszelkich zanieczyszczeń. Należy usunąć błoto i grunt, który uległ nadmiernemu nawilgoceniu i odwieźć na miejsce wskazane przez Kierownika Projektu. Po oczyszczeniu powierzchni podłoża, które ma być profilowane należy sprawdzić, czy istniejące rzędne terenu umożliwiają uzyskanie po wykonaniu profilowania zaprojektowanych rzędnych podłoża. Rzędne terenu przed profilowaniem były o co najmniej 5 cm wyższe niż projektowane rzędne podłoża. Jeżeli powyższy warunek nie jest spełniony i występują zniżenia poziomu w podłożu przewidzianym do profilowania Wykonawca powinien spulchnić podłoże gruntowe na głębokość zaakceptowaną przez Kierownika Projektu, a następnie dowieźć dodatkowy grunt spełniający wymagania obowiązujące dla górnej strefy korpusu, w ilości koniecznej do uzyskania wymaganych rzędnych wysokościowych i zagęścić warstwę do uzyskania wartości wskaźnika zagęszczenia, określonego w tablicy nr 1. Do profilowania podłoża, tam gdzie jest to możliwe, należy stosować równiarki. Ścięty grunt powinien być wykorzystany w robotach ziemnych lub w inny sposób zaakceptowany przez Kierownika Projektu. Zagęszczenie podłoża w korycie należy wykonywać bezpośrednio po profilowaniu przez wałowanie walcami stalowymi, gładkimi lub ubijakami mechanicznymi w miejscach trudno dostępnych, zachowując optymalną wilgotność zagęszczanego gruntu z tolerancją od -20% do +10%. Zagęszczenie podłoża należy kontrolować wg normalnej próby Proctora, przeprowadzonej zgodnie z normą PN-88/B-04481 (metoda I lub II). Wskaźnik zagęszczenia należy określić zgodnie z normą BN-77/8931-12. Wartości wskaźnika zagęszczenia podano w tablicy 1.

Tablica 1. Wartości wskaźnika zagęszczenia podłoża I_s

Strefa korpusu	Minimalna wartość I_s dla:	
	KR-1/2	KR-3
Górna warstwa o grubości 20 cm	1,00	1,00
Na głębokości od 20 do 50 cm od powierzchni podłoża	0,97	1,00

5.5. Utrzymanie wyprofilowanego i zagęszczonego podłoża

Podłoże gruntowe (po wykonaniu profilowania i odpowiednim zagęszczeniu powinno być utrzymywane w dobrym stanie. Jeżeli po wykonaniu robót związanych z profilowaniem i zagęszczeniem podłoża nastąpi przerwa w robotach i Wykonawca nie przystąpi natychmiast do układania warstw nawierzchni, to powinien on zabezpieczyć podłoże przed nadmiernym zawilgoceniem, na przykład przez rozłożenie folii lub w inny sposób zaakceptowany przez Kierownika Projektu. Jeżeli wyprofilowane i zagęszczone podłoże uległo nadmiernemu zawilgoceniu, to do układania kolejnej warstwy można przystąpić dopiero po jego naturalnym osuszeniu. Po osuszeniu podłoża Kierownik Projektu oceni jego stan i ewentualnie zaleci wykonanie niezbędnych napraw. Jeżeli zawilgocenie nastąpiło wskutek zaniedbania Wykonawcy, to naprawę wykona on na własny koszt.

6. Kontrola jakości robót

6.1. Ogólne zasady kontroli jakości robót

Ogólne wymagania dotyczące kontroli jakości robót podano ST D-M.00.00.00 „Wymagania ogólne” punkt 6.

6.2. Badania w czasie robót

Tablica 2. Częstotliwość oraz zakres badań i pomiarów wykonanego koryta i wyprofilowanego podłoża

Lp.	Wyszczególnienie badań i pomiarów	Minimalna częstotliwość badań i pomiarów
1	Szerokość koryta	10 razy na 1 km

2	Równość podłużna	co 20 m na każdym pasie ruchu
3	Równość poprzeczna	co 10 m na każdym pasie ruchu
4	Spadki poprzeczne *)	10 razy na 1 km
5	Rzędne wysokościowe	co 100 m
6	Ukształtowanie osi w planie *)	co 100 m
7	Zagęszczenie, wilgotność gruntu podłoża	w 2 punktach na dziennej działce roboczej, lecz nie rzadziej niż raz na 600 m ²
*) Dodatkowe pomiary spadków poprzecznych i ukształtowania osi w planie należy wykonać w punktach głównych łuków poziomych		

6.2.1. Kontrola zagęszczenia podłoża

Wskaźnik zagęszczenia gruntu należy sprawdzać wg normy BN-77/8931-12, przynajmniej w dwóch punktach, wybranych losowo na każdej działce roboczej. Wilgotność optymalną i maksymalną gęstość objętościową gruntu należy kontrolować na podstawie normalnej próby Proctora, wg normy PN-88/B-04481 (metoda I lub II). Wilgotność gruntu podłoża powinna być równa wilgotności optymalnej z tolerancją od - 20% do + 10%. W przypadku, gdy przeprowadzenie badania zagęszczenia w oparciu o metodę Proctora jest niemożliwe ze względu na gruboziarniste uziarnienie materiału tworzącego podłoże, kontrolę zagęszczenia należy oprzeć na metodzie obciążeń płytowych. Należy określić pierwotny i wtórny moduł odkształcenia podłoża wg normy PN-S-02205. Stosunek wtórnego do pierwotnego modułu odkształcenia nie powinien przekraczać dla żwirów, pospółki i piasku wartości 2,2 przy $I_s \geq 1,0$ i 2,5 przy $I_s < 1,0$. Do odbioru zagęszczenia podłoża Wykonawca powinien przygotować i przedstawić w sposób tabelaryczny zestawienie wyników badań ■ wskaźnika zagęszczenia, wraz z wartościami średnimi dla całego odbieranego odcinka ■ otrzymane na podstawie bieżącej kontroli zagęszczenia.

6.2.2. Kontrola wykonanego profilu koryta drogowego

a) Sprawdzenie równości podłoża

Nierówności profilowanego i zagęszczonego podłoża należy mierzyć łątą o długości 4 m co 20 m w kierunku podłużnym. Nierówności poprzeczne należy mierzyć łątą dostosowaną do szerokości koryta co najmniej 10 razy na 1 km. Nierówności podłoża nie mogą przekraczać 20 mm.

Sprawdzenie spadków poprzecznych

Spadki poprzeczne należy mierzyć za pomocą 4 metrowej łąty i poziomicy co najmniej 10 razy na 1 km i dodatkowo we wszystkich punktach głównych łuków poziomych. Spadki poprzeczne podłoża powinny być zgodne z Dokumentacją Projektową z zachowaniem warunków tolerancji $\pm 0,5$ %.

- Sprawdzenie głębokości koryta i rzędnych dna

Głębokość koryta i rzędne dna należy sprawdzać, co 20 m w osi jezdni i na jej krawędziach. Na odcinkach krzywoliniowych co 10 m. Różnice pomiędzy rzędnymi wysokościowymi koryta i projektowanymi nie powinny przekraczać - 3 cm, + 1 cm. Wymaga się, aby 95% zmierzonych rzędnych podłoża nie przekraczało dopuszczalnych odchyień.

- Sprawdzenie ukształtowania osi koryta

Ukształtowanie osi koryta należy sprawdzać w punktach głównych trasy i w innych dodatkowych punktach, rozmieszczonych nie rzadziej, niż co 100 m. Oś drogi w planie nie może być przesunięta w stosunku do osi projektowanej o więcej niż ± 5 cm.

- Sprawdzenie szerokości koryta

Szerokość koryta należy sprawdzać co najmniej 10 razy na 1 km.
Szerokość koryta nie może różnić się od szerokości projektowanej o więcej niż + 10 cm i - 5 cm.

6.2.3. Ocena wykonanych pomiarów i badań

Poziom jakości wykonanego profilowania i zagęszczenia koryta należy uznać za zgodny z wymaganiami, jeżeli wszystkie wyniki pomiarów i badań spełniają wymagania podane w punkcie 6.2 niniejszej ST.

6.3. Zasady postępowania z wadliwie wykonanymi odcinkami koryta (profilowanego podłoża)

Wszystkie powierzchnie, które wykazują większe odchylenia cech geometrycznych od określonych w punkcie 6.2 powinny być naprawione przez spulchnienie do głębokości co najmniej 10 cm, wyrównanie i powtórne zagęszczenie. Dodanie nowego materiału bez spulchnienia wykonanej warstwy jest niedopuszczalne.

7. Obmiar robót

7.1. Ogólne zasady obmiaru robót

Ogólne wymagania dotyczące obmiaru robót podano ST D-M.00.00.00 „Wymagania ogólne” pkt 7.

Jednostką obmiarową jest [m²] – metr kwadratowy wykonanego profilowania i zagęszczenia .

8. Odbiór robót

8.1. Ogólne zasady odbioru robót

Ogólne wymagania dotyczące odbioru robót podano ST D-M.00.00.00 „Wymagania ogólne” punkt 8.

Roboty uznaje się za wykonane zgodnie z dokumentacją projektową, ST i wymaganiami Kierownika Projektu, jeżeli wszystkie pomiary i badania z zachowaniem tolerancji wg punktu 6 dały wyniki pozytywne.

8.2. Odbiór robót zanikających lub ulegających zakryciu

Odbiór koryta oraz wyprofilowanego i zagęszczonego podłoża dokonywany jest na zasadach odbioru robót zanikających i ulegających zakryciu. Odbiór robót powinien być przeprowadzony w czasie umożliwiającym wykonanie ewentualnych napraw bez hamowania postępu robót. Wykonawca powinien zgłosić Kierownikowi Projektu do odbioru zakończony odcinek koryta (wyprofilowanego i zagęszczonego podłoża). Do odbioru Wykonawca powinien przedstawić wszystkie wyniki badań z bieżącej kontroli robót. Odbioru robót dokonuje Kierownik Projektu na podstawie raportów Wykonawcy z bieżącej kontroli robót, ewentualnych uzupełniających badań i pomiarów oraz oględzin warstwy. Kierownik Projektu zleci Wykonawcy lub niezależnemu laboratorium przeprowadzenie uzupełniających badań i pomiarów w przypadku, gdy:

- zakres lub częstotliwość badań Wykonawcy są niezgodne z niniejszą ST – koszty tych badań w całości ponosi Wykonawca,
- istnieją jakiegokolwiek wątpliwości co do jakości robót lub rzetelności badań Wykonawcy – koszty tych badań ponosi Wykonawca tylko w razie stwierdzenia usterek.

W przypadku stwierdzenia usterek Kierownik Projektu ustali zakres wykonania robót poprawkowych albo poleci powtórzenie robót wg zasad określonych w niniejszej ST. Roboty poprawkowe Wykonawca wykona na własny koszt w terminie ustalonym z Kierownikiem Projektu. Odbiór końcowy dokonywany jest po całkowitym zakończeniu robót na podstawie wyników pomiarów i badań jakościowych.

9. Podstawa płatności

9.1. Ogólne zasady dotyczące podstawy płatności robót

Ogólne wymagania dotyczące podstawy płatności robót podano ST D-M.00.00.00 „Wymagania ogólne” punkt 9.

Cena wykonania 1 m² robót związanych z korytowaniem i profilowaniem podłoża obejmuje:

- prace pomiarowe i roboty przygotowawcze,
- zakup i dostarczenie materiałów i sprzętu niezbędnego do wykonania robót,
- wykonanie koryta
- profilowanie dna koryta lub podłoża,
- zagęszczenie,
- utrzymanie koryta lub podłoża,
- przeprowadzenie pomiarów i badań laboratoryjnych, wymaganych w specyfikacji technicznej.

10. Przepisy związane

1. PN-87/S-02201 Drogi samochodowe. Nawierzchnie drogowe. Podział, nazwy i określenia
2. PN-88/B-04481 Grunty budowlane. Badania próbek gruntu
3. PN-S-02205:1998 Drogi samochodowe. Roboty ziemne. Wymagania i badania. Zał. A i B.
4. PN-S-02205:1998 Drogi samochodowe. Roboty ziemne. Wymagania i badania.
5. BN-75/8931-03 Drogi samochodowe. Pobieranie próbek gruntów do celów drogowych i lotniskowych.
6. BN-68/8931-04 Drogi samochodowe. Pomiar równości nawierzchni planografem i łątą.
7. BN-77/8931-12 Drogi samochodowe. Oznaczanie wskaźnika zagęszczenia gruntu.
8. PN-B-06714-17 Kruszywa mineralne. Badania. Oznaczenie wilgotności.

D.04.03.01 OCZYSZCZENIE I SKROPIENIE WARSTW KONSTRUKCYJNYCH**1. WSTĘP****1.1 Nazwa zadania**

Przebudowa ul. Śmigielskiego od ul. Paderewskiego do ul. Ledóchowskiego w Ostrowie Wielkopolskim.

1.2. Zakres stosowania ST

Przedmiotem niniejszej Specyfikacji Technicznej są wymagania dotyczące wykonania i odbioru robót związanych z oczyszczeniem i skropieniem warstw konstrukcyjnych.

1.3. Zakres robót objętych ST

Ustalenia zawarte w niniejszej specyfikacji dotyczą prowadzenia robót przy oczyszczaniu i skrapianiu warstw konstrukcyjnych nawierzchni i obejmują oczyszczenie i skropienie niebitumicznych i bitumicznych warstw konstrukcyjnych nawierzchni.

1.4. Określenia podstawowe

Określenia podstawowe podane w niniejszej ST są zgodne z obowiązującymi odpowiednimi normami i ST D-M.00.00.00 'Wymagania ogólne.

1.5. Ogólne wymagania dotyczące robót

Wykonawca robót jest odpowiedzialny za jakość ich wykonania oraz za zgodność z Dokumentacją Projektową, ST i poleceniami Inżyniera.

Ogólne wymagania dotyczące jakości robót podano w ST D-M.00.00.00. „Wymagania Ogólne”.

2. MATERIAŁY

Materiałem stosowanym przy wykonaniu skropienia wg zasad niniejszej ST jest:

2.1. Rodzaj materiału

Do złączenia warstw konstrukcji nawierzchni należy stosować kationowe emulsje asfaltowe
Do złączania warstw konstrukcji nawierzchni należy stosować kationowe emulsje asfaltowe zgodne z Tablicą NA 1, zawartą w Załączniku krajowym NA (normatywnym) do normy PN-EN 13808:2013. Są to emulsje C60B3 ZM oraz C60BP3 ZM dla łączenia warstw z mieszanki mineralno-asfaltowej. Dla skropienia podbudowy z kruszywa łamanego stabilizowanego mechanicznie należy zastosować emulsję: C60B5 ZM

2.2. Składowanie emulsji

Maksymalny czas, temperaturę oraz sposób składowania emulsji, po którym nie traci ona swoich parametrów jakościowych powinny być zgodne z warunkami określonymi przez Producenta.

Zaleca się jednak, aby okres przechowywania emulsji nie przekraczał dwóch tygodni od daty produkcji.

Stosowana emulsja musi posiadać Aprobataę Techniczną.

3. SPRZĘT

Przy wykonywaniu robót, Wykonawca powinien dysponować następującym sprzętem:

- a) cysternami samochodowymi lub samochodami do przewozu emulsji w beczkach,
- b) rampa rozpryskowa emulsji do rozkładarki, zamontowana tuż przed ślimakiem rozkładarki,
- c) szczotkami mechanicznymi i kompresorem.

4. TRANSPORT

Emulsje na budowę należy przewozić w samochodach. Cysterny winny być podzielone przegrodami na komory o pojemności nie większej niż 1 m³, a każda przegroda powinna mieć

wykroje umożliwiające przepływ emulsji. Cysterna używana do transportu emulsji nie może być używana do przewozu innych lepiszczy.

Dopuszcza się stosowanie beczek lub innych pojemników stalowych, które na skrzyni ładunkowej powinny być ustawione, równomiernie na całej powierzchni i zabezpieczone przed możliwością przesuwania się podczas transportu.

5. WYKONANIE ROBÓT

5.1. Ogólne warunki wykonania robót

Ogólne warunki wykonania robót podano w ST D-M.00.00.00 „Wymagania ogólne”.

5.2. Zakres wykonywanych robót

5.2.1. Oczyszczenie powierzchni

Powierzchnie warstw konstrukcyjnych nawierzchni, przed ułożeniem następnej warstwy powinna zostać oczyszczona z luźnego kruszywa i pyłu. Operację tę należy wykonać przy użyciu szczotki mechanicznej lub kompresora. Powierzchnia przed skropieniem powinna być sucha i czysta.

5.2.2. Skropienie bądź zagruntowanie powierzchni

Do skropienia należy zastosować emulsję o temperaturze 20 – 40°C (w razie potrzeby emulsję należy podgrzać do temperatury zapewniającej wymaganą lepkość). Zalecana ilość asfaltu w kg/m² po odparowaniu wody z emulsji wynosi dla różnych rodzajów warstw:

- podbudowa z kruszywa łamanego -0,8
- warstwa wiążąca z betonu asfaltowego -0,5 .

Powierzchnia powinna być skropiona emulsją asfaltową z wyprzedzeniem w czasie na penetrację lepiszcza w warstwę i odparowanie wody. Orientacyjny czas powinien wynosić co najmniej;

- 0,5 godziny w przypadku stosowania 0,5 kg/m² emulsji.

Nie dotyczy to powierzchni skrapianej układarką wyposażoną w rampę skrapiającą.

6. KONTROLA JAKOŚCI ROBÓT

6.1. Ogólne zasady kontroli jakości robót

Ogólna zasada kontroli jakości robót podano w ST D-M.00.00.00. „Wymagania ogólne”

6.2. Kontrole i badania przed przystąpieniem do robót

Przed przystąpieniem do robót Wykonawca powinien przeprowadzać próbne skropienie w celu określenia optymalnych parametrów pracy skraparki i określenia wymaganej ilości lepiszcza w zależności od rodzaju i stanu warstwy przewidzianej do skropienia.

6.3. Kontrole i badania w trakcie wykonywania robót

6.3.1. Badanie dokładności skropienia podłoża

Jednorodność skropienia powinna być sprawdzana wizualnie.

6.4. Badania sprawdzające

Laboratorium Inżyniera będzie prowadziła badania sprawdzające z częstotliwością określoną przez Inżyniera.

7. OBMIAR ROBÓT

Jednostką obmiaru robót jest:

- m² (metr kwadratowy) powierzchni oczyszczonej,
- m² (metr kwadratowy) powierzchni skropionej.

Ogólne zasady obmiaru robót podano w ST D-M.00.00.00. „ Wymagania ogólne”.

8. ODBIÓR ROBÓT

Ogólne zasady dotyczące odbioru robót podano w ST D-M.00.00.00. „Wymagania ogólne”. Do odbioru Wykonawca przedstawia wszystkie wyniki pomiarów i bieżącej kontroli materiałów i Robót. Roboty uznaje się za wykonane zgodnie z dokumentacją projektową,

ST i wymaganiami Inżyniera, jeżeli wszystkie pomiary i badania z zachowaniem tolerancji wg punkt 6 dały wyniki pozytywne.

9. PODSTAWA PŁATNOŚCI

Ogólne wymagania dotyczące płatności podano w ST D-M.00.00.00 „Wymagania ogólne”.

Cena jednostkowa wykonywania 1 m² oczyszczenia obejmuje:

- prace pomiarowe i roboty przygotowawcze,
- oznakowanie robót i jego utrzymanie,
- dowóz sprzętu,
- mechaniczne oczyszczenie każdej niżej położonej warstwy konstrukcyjnej nawierzchni z ewentualnym polewaniem wodą lub użyciem sprężonego powietrza,
- ręczne odspojenie stwardniałych zanieczyszczeń.
- wywiezienie gruzu i zanieczyszczeń,
- koszty związane z utrzymaniem czystości na przylegających drogach,
- uporządkowanie miejsca prowadzonych robót,
- wykonanie innych czynności niezbędnych do realizacji Robót objętych niniejszą STWiORB i zgodnych z Dokumentacją Projektową i STWiORB.

Cena jednostkowa wykonywania 1 m² skropienia obejmuje:

- prace pomiarowe i roboty przygotowawcze,
- oznakowanie robót i jego utrzymanie,
- zabezpieczenie elementów w warstwie przeznaczonej do skropienia,
- zakup i transport materiałów,
- dowóz sprzętu,
- podgrzanie lepiszcza do wymaganej temperatury,
- mechaniczne i ręczne skropienie warstw niebitumicznych w ilości określonej w dokumentacji i uzgodnionej z Inżynierem,
- mechaniczne i ręczne skropienie warstw bitumicznych w ilości określonej w Specyfikacji Technicznej lub uzgodnionej z Inżynierem,
- przeprowadzenie niezbędnych badań laboratoryjnych i pomiarów wymaganych w specyfikacji w tym dodatkowo zleconych przez Inżyniera,
- uporządkowanie miejsca prowadzonych robót,
- wykonanie innych czynności niezbędnych do realizacji Robót objętych niniejszą STWiORB i zgodnych z Dokumentacją Projektową i STWiORB

10. PRZEPISY ZWIĄZANE

PN-EN 13808	Asfalty i lepiszcza asfaltowe - zasady kwalifikacji kationowy emulsji asfaltowych
PN-EN 1426	Asfalty i produkty asfaltowe – Oznaczenie penetracji igłą
PN-EN 1427	Asfalty i produkty asfaltowe – Oznaczenie temperatury mięknięcia – Metoda pierścieni i kula.
PN-EN 1428	Asfalty i produkty asfaltowe – Oznaczenie zawartości wody w emulsjach asfaltowych – Metoda destylacji azeotropowej.
PN-EN 1429	Asfalty i produkty asfaltowe – Oznaczenie pozostałości na sicie emulsji asfaltowych oraz trwałości podczas magazynowania metodą pozostałości na sicie.
PN-EN 12846	Asfalty i lepiszcza asfaltowe – Oznaczenie czasu wypływu emulsji asfaltowych lepkościomierzem wypływowym.
PN-EN 12847	Asfalty i lepiszcza asfaltowe – Oznaczenie sedymentacji emulsji asfaltowych.
PN-EN 13074	Asfalty i lepiszcza asfaltowe – Oznaczenie lepiszczy z emulsji asfaltowych przez odparowanie.
PN-EN 13075-1	Asfalty i lepiszcza asfaltowe – Badanie rozpadu – część 1: Oznaczenie indeksu rozpadu kationowych emulsji asfaltowych, metoda z wypełniaczem mineralnym.
PN-EN 13398	Asfalty i lepiszcza asfaltowe – Oznaczenie nawrotu sprężystego asfaltów modyfikowanych

PN-EN 13614 Asfalty i lepiszcza asfaltowe – Oznaczenie przyczepności emulsji bitumicznych przez zanurzenie w wodzie – Metoda z kruszywem.

D.04.04.02 POBUDOWA Z MIESZANKI NIEZWIĄZANEJ STABILIZOWANEJ MECHANICZNIE**1. WSTĘP****1.1 Nazwa zadania**

Przebudowa ul. Śmigielskiego od ul. Paderewskiego do ul. Ledóchowskiego w Ostrowie Wielkopolskim.

1.2 Przedmiot ST

Przedmiotem niniejszej Specyfikacji Technicznej są wymagania dotyczące wykonania i odbioru robót związanych z wykonaniem podbudowy z mieszanki niezwiązanej stabilizowanej mechanicznie .

1.3 Zakres stosowania ST

Niniejsza Specyfikacja Techniczna jest stosowana jako dokument przetargowy i kontraktowy przy zleceniu i realizacji Robót wymienionych w punkcie 1.1.

1.4 Zakres robót objętych ST

Ustalenia zawarte w niniejszej specyfikacji dotyczą zasad prowadzenia robót związanych z wykonaniem podbudowy z mieszanki niezwiązanej o uziarnieniu 0/45 mm stabilizowanej mechanicznie i obejmują:

- wykonanie podbudowy zasadniczej - warstwa grubości 10cm .

1.5 Określenia podstawowe

1.4.1. Stabilizacja mechaniczna - proces technologiczny, polegający na odpowiednim zagęszczeniu w optymalnej wilgotności kruszywa o właściwie dobranym uziarnieniu.

1.4.2. Podbudowa z mieszanki kruszyw niezwiązanych - jedna lub więcej warstw zagęszczonej mieszanki, która stanowi warstwę nośną nawierzchni drogowej.

1.4.3. Mieszanka niezwiązana - ziarnisty materiał, zazwyczaj o określonym składzie ziarnowym (od $d=0$ do D), który jest stosowany do wykonania ulepszanego podłoża gruntowego oraz warstw konstrukcji nawierzchni dróg.

1.4.4. Pozostałe określenia podstawowe są zgodne z obowiązującymi, odpowiednimi polskimi normami oraz z definicjami podanymi w ST D-M-00.00.00 „Wymagania ogólne”

1.5. Ogólne wymagania dotyczące robót

Ogólne wymagania dotyczące robót podano w ST D-M-00.00.00 „Wymagania ogólne”

Wykonawca robót jest odpowiedzialny za jakość ich wykonania oraz za zgodność z Dokumentacją Projektową, ST i poleceniami Inżyniera.

2. MATERIAŁY**2.1 Ogólne wymagania dotyczące materiałów**

Ogólne wymagania dotyczące materiałów, ich pozyskiwania i składowania, podano w ST D-M 00.00.00 „Wymagania ogólne”.

2.2 Właściwości kruszywa

Materiałem do wykonania warstwy z mieszanki niezwiązanej powinno być kruszywo łamane, uzyskane w wyniku przekruszenia surowca skalnego litego lub kruszywo naturalne kruszone, uzyskane w wyniku przekruszenia kamieni narzutowych i otoczków (o wielkości powyżej 63mm). Ostatecznym kryterium oceny kruszywa i mieszanki jest spełnienie wymagań Tablicy 1 i 2 niniejszej SST odpowiednio, zgodnie z przeznaczeniem Do wykonania warstwy z mieszanki niezwiązanej należy stosować kruszywa zgodnie z normą PN-EN 12522 oraz WT 4 Za kruszywo przydatne uznać należy kruszywo spełniające wymagania podane w tablicy 1.

Tablica 1. Wymagania dla kruszyw przeznaczonych do warstwy z mieszanki niezwiązanej

Rozdział w normie PN-EN 13242	Właściwość	Wymagania wobec kruszywa do mieszanek niezwiązanych przeznaczonych do zastosowania w warstwie		Odniesienie do PN-EN 13242:2004
		podbudowy zasadniczej nawierzchni drogi		
		KR1/2	KR3	
4.1 – 4.2	Fracje/zestaw sit #	0,063; 0,5; 1; 2; 4; 5,6; 8; 11,2; 16; 22,4; 31,5; 45; 63 i 90 (zestaw podstawowy plus zestaw 1)		Tabl. 1
		Wszystkie frakcje dozwolone		
4.3.1	Uziarnienie wg PN-EN 933-1	G _C 80/20, G _F 80, G _A 75		Tabl. 2
4.3.2	Ogólne granice i tolerancje uziarnienia kruszywa grubego na sitach pośrednich wg PN-EN 933-1	GT _C 20/15		Tabl. 3
4.3.3	Tolerancje typowego uziarnienia kruszywa drobnego i kruszywa o ciągłym uziarnieniu wg PN-EN 933-1	GT _F 10, GT _A 20		Tabl. 4
4.4	Kształt kruszywa grubego wg PN-EN 933-4 – maksymalne wartości wskaźnika płaskości	FI ₅₀		Tabl. 5
	lub – maksymalne wartości wskaźnika kształtu	SI ₅₅		Tabl. 6
4.5	Kategorie procentowych zawartości ziaren o powierz. przekrusz. lub łamanych oraz ziaren całkowicie zaokrąglonych w kruszywie grubym wg PN-EN 933-5	C _{NR}		Tabl. 7
4.6	Zawartość pyłów wg PN-EN 933-1 – w kruszywie grubym*)	f _{Deklarowane}		Tabl. 8
	– w kruszywie drobnym *)	f _{Deklarowane}		Tabl. 8
4.7	Jakość pyłów	Wartość niezbadana na pojedynczych frakcjach, a tylko w mieszankach wg wymagań p.2.2-2.4 – WT-4		
5.2	Odporność na rozdrabnianie kruszywa grubego wg PN-EN 1097-2, kategoria nie wyższa niż	LA ₅₀	LA ₅₀ ***)	Tabl. 9
5.3	Odporność na ścieranie wg PN-EN 1097-1	M _{DE} Deklarowana		Tabl. 11

5.4	Gęstość wg PN-EN 1097-6 rozdział 7,8 lub 9	Deklarowana	
5.5	Nasiąkliwość wg PN-EN 1097-6 rozdział 7,8 lub 9 (w zależności od frakcji)	$W_{cm NR}$ $WA_{24} 2^{****}$	
6.2	Siarczany rozpuszczalne w kwasie wg PN-EN 1744-1	AS_{NR}	Tabl. 12
6.3	Całkowita zawartość siarki wg PN-EN 1744-1	S_{NR}	Tabl. 13
6.4.2.1	Stalność objętościowa żużla stalowniczego wg PN-EN 1744-1 rozdział 19.3	V_5	Tabl. 14
6.4.2.2	Rozpad krzemianowy w żużlu wielkopieczowym kawałkowym wg PN-EN 1744-1 rozdział 19.1	Brak rozpadu	
6.4.2.3	Rozpad żelazowy w żużlu wielkopieczowym kawałkowym wg PN-EN 1744-1 rozdział 19.2	Brak rozpadu	
6.4.3	Składniki rozpuszczalne w wodzie wg PN-EN 1744-3	Brak substancji szkodliwych dla środowiska wg odrębnych przepisów	
6.4.4	Zanieczyszczenia	Brak ciał obcych takich jak; drewno, szkło i plastik mogących pogorszyć wyrób końcowy	
7.2	Zgorzel słoneczna bazaltu wg PN-EN 1367-3, wg PN-EN 1097-2	SB_{LA}	
7.3.3	Mrozoodporność na kruszywie frakcji 8/16 wg PN-EN 1367-1	- skały magmowe i przeobrażone: F4 - skały osadowe: F10 - kruszywa z recyklingu: F10 (F25**)	Tabl. 18
Załącznik C	Skład materiałowy	Deklarowany	
Załącznik C pkt. C.3.4	Istotne cechy środowiskowe	Większość substancji niebezpiecznych określonych w dyrektywie Rady 76/769/EWG zazwyczaj nie występuje w źródłach kruszywa pochodzenia mineralnego. Jednak w odniesieniu do kruszyw sztucznych i odpadowych należy badać czy zawartość substancji niebezpiecznych nie przekracza wartości dopuszczalnych wg odrębnych przepisów	
*) łączna zawartość pyłów w mieszance powinna się mieścić w polu wyznaczonym przez krzywe graniczne			
**) łączna pod warunkiem, gdy zawartość w mieszance nie przekracza 50% m/m			
****) w przypadku, gdy wymaganie nie jest spełnione należy sprawdzić mrozoodporność			

2.3 Uziarnienie kruszywa

Krzywa uziarnienia kruszywa powinna być ciągła i nie może przebiegać od dolnej krzywej granicznej uziarnienia do górnej krzywej granicznej uziarnienia na sąsiednich sitach.

Wymiar największego ziarna kruszywa nie może przekraczać 2/3 grubości warstwy układanej jednorazowo.

Krzywa uziarnienia kruszywa, określona według WT-4 powinna leżeć między krzywymi granicznymi pól dobrego uziarnienia podanymi na rysunku 9 z punktu 2.3.5 WT4 dla podbudowy pomocniczej i na rysunku 12 z punktu 2.4.5 WT 4 dla podbudowy zasadniczej.

Oprócz wymagań podanych na rysunku 1, wymaga się, aby 90% uziarnień mieszanek zbadanych w ramach ZKP w okresie 6 miesięcy spełniało wymagania kategorii podanych w tablicach 2 i 3, aby zapewnić jednorodność i ciągłość uziarnienia

Tablica 2. Wymagania wobec jednorodności uziarnienia na sitach kontrolnych – porównanie z deklarowaną przez producenta wartością (S). Wymagania dotyczą produkowanej i dostarczanej mieszanki. Jeśli mieszanka zawiera nadmierną zawartość ziaren słabych, wymaganie dotyczy deklarowanego przez producenta uziarnienia mieszanki po pięciokrotnym zagęszczeniu metodą Proctora.

Wymagania dla mieszanki do podbudowy zasadniczej:

Mieszanka niezwiązana	Porównanie z deklarowaną przez producenta wartością (S)									
	Tolerancje przesiewu przez sito (mm), %(m/m)									
	0,5	1	2	4	5,6	8	11,2	16	22,4	31,5
0/31,5	± 5	± 5	± 7	±8		±8		±8		

Tablica 3 Wymagania wobec ciągłości uziarnienia na sitach kontrolnych – różnice w przesiewach podczas badań kontrolnych produkowanych mieszanek

Mieszanka niezwiązana	Minimalna i maksymalna zawartość frakcji w mieszankach: [różnice przesiewów w %(m/m) przez sito (mm)]													
	1/2		2/4		2/5,6		4/8		5,6/11,2		8/16		11,2/22,4	
	mi n	ma x	mi n	ma x	mi n	ma x	mi n	ma x	mi n	ma x	mi n	ma x	min	
0/31,5	4	15	7	20			10	25			10	25		

2.4. Parametry mieszanek niezwiązanych

Mieszanki niezwiązane winny spełniać wymagania podane w tablicy 4

Tablica 4. Wymagania wobec mieszanek niezwiązanych do warstw podbudowy zasadniczej.

Rozdział w normie PN-EN 13285	Właściwość	Wymagania wobec mieszanek niezwiązanych przeznaczonych do zastosowania w warstwie podbudowy zasadniczej nawierzchni drogi		Odniesienie do PN-EN 13285
		KR1	KR3	
		4.3.1	Uziarnienie mieszanek	
4.3.2	Maksymalna zawartość pyłów:	UF ₉		Tabl. 2

	kategoria UF		
4.3.2	Minimalna zawartość pyłów: kategoria UF	LF _{NR}	Tabl. 3
4.3.3	Zawartość nadziarna: kategoria OC	OC ₉₀	Tabl. 4 i 6
4.4.1	Wymagania wobec uziarnienia	Krzywa uziarnienia wg rysunku 12 z punktu 2.4.5 WT 4	Tabl. 5 i 6
4.4.2	Wymagania wobec jednorodności uziarnienia poszczególnych partii – porównanie z deklarowana przez producenta wartością (S)	Wg tab. 2b	Tabl. 7
4.4.2	Wymagania wobec jednorodności uziarnienia na sitach kontrolnych – różnice w przesiewach	Wg tab. 3b	Tabl. 8
4.5	Wrażliwość na mróz: wskaźnik piaskowy SE*), co najmniej	45	-
	Odporność na rozdrabnianie (dotyczy fakcji 10/14 odsianej z mieszanki) wg PN-EN 1097-1, kategoria nie wyższa niż:	LA ₅₀	-
	Odporność na ścieranie (dotyczy fakcji 10/14 odsianej z mieszanki) wg PN-EN 1097-1, kategoria M _{DE}	Deklarowana	-
	Mrozoodporność (dotyczy fakcji 8/16 odsianej z mieszanki) wg PN-EN 1367-1	F4	-
	Wartość CBR po zagęszczeniu do wskaźnika zagęszczenia Is=1,0 i moczeniu w wodzie 96h, co najmniej	≥ 80	-
4.5	Zawartość wody w mieszance zagęszczanej, % (m/m) wilgotności optymalnej wg metody Proctora	80-100	-
*) Badanie wskaźnika piaskowego SE należy wykonać na mieszance po pięciokrotnym zagęszczeniu metodą Proctora wg PN-EN 13286-2			

2.5. Woda

Należy stosować wodę wg PN-EN 1008-1.

3. SPRZĘT

3.1. Ogólne wymagania dotyczące sprzętu

Ogólne wymagania dotyczące sprzętu podano w ST D-M-00.00.00 „Wymagania ogólne”.

3.2. Sprzęt do wykonania robót

Wykonawca przystępujący do wykonania warstw z mieszanek niezwiązanych stabilizowanych mechanicznie powinien wykazać się możliwością korzystania z następującego sprzętu:

- mieszarek do wytwarzania mieszanki, wyposażonych w urządzenia dozujące wodę. Mieszarki powinny zapewnić wytworzenie jednorodnej mieszanki o wilgotności optymalnej,
- równiarek albo układarek do rozkładania mieszanki,
- walców gumionych i stalowych wibracyjnych lub statycznych do zagęszczania. W miejscach trudno dostępnych powinny być stosowane zagęszczarki płytowe, ubijaki mechaniczne lub małe walce wibracyjne.

Stosowany przez Wykonawcę sprzęt powinien być sprawny technicznie i zaakceptowany przez Inżyniera.

4. TRANSPORT

4.1. Ogólne wymagania dotyczące transportu

Ogólne wymagania dotyczące transportu podano w ST D-M-00.00.00 „Wymagania ogólne”.

4.2. Transport materiałów

Kruszywa można przewozić dowolnymi środkami transportu w warunkach zabezpieczających je przed zanieczyszczeniem, zmieszaniem z innymi materiałami, nadmiernym wysuszeniem i zawilgoceniem.

Wskazany jest transport samowładowczy (samochody, ciągniki z przyczepami). Przy ruchu po drogach publicznych pojazd musi spełniać wymagania dotyczące przepisów ruchu drogowego w odniesieniu do dopuszczalnych obciążeń na osie i innych parametrów technicznych.

Transport pozostałych materiałów powinien odbywać się zgodnie z wymaganiami norm przedmiotowych.

5. WYKONANIE ROBÓT

5.1. Ogólne zasady wykonania robót

Ogólne zasady wykonania robót podano w ST D-M-00.00.00 „Wymagania ogólne”.

5.2. Przygotowanie podłoża

Podbudowa musi być wytyczona w sposób umożliwiający jej wykonanie zgodnie z Dokumentacją Projektową i według zaleceń Inżyniera.

Paliki lub szpilki do kontroli ukształtowania podbudowy muszą być wcześniej przygotowane, odpowiednio zamocowane i utrzymywane w czasie robót przez Wykonawcę.

Rozmieszczenie palików lub szpilek powinno umożliwiać naciągnięcie sznurków lub linek do wytyczenia robót w odstępach nie większych niż co 10 m.

5.3. Przygotowanie mieszanki

Wykonawca na podstawie badań laboratoryjnych przygotowuje recepturę na wytworzenie mieszanki. Receptura obejmować będzie ustalenie mieszanych frakcji kruszywa oraz wilgotność optymalną dla mieszanych składników. Sporządzona receptura musi uzyskać akceptację Inżyniera.

5.4. Przygotowanie mieszanki na warstwę podbudowy

Wytworzenie mieszanki polegać będzie na wymieszaniu odpowiednich frakcji kruszywa (przewidzianych recepturą) z dodaniem wody, celem uzyskania wilgotności optymalnej dla wytworzonej mieszanki.

Potrzebną ilość wody dla mieszanki ustala się laboratoryjnie z uwzględnieniem wilgotności naturalnej kruszywa. Nawilżanie mieszanki powinno następować stopniowo w ilości nie większej niż 10 l/m³ do czasu uzyskania w mieszance wilgotności optymalnej określonej laboratoryjnie.

Mieszanka po wyprodukowaniu powinna być od razu transportowana na miejsce wbudowania w taki sposób, aby nie uległa rozsegregowaniu i wysychaniu.

5.5. Wbudowywanie i zagęszczanie mieszanki

Mieszanka kruszywa powinna być rozkładana w warstwie o jednakowej grubości, takiej, aby jej ostateczna grubość po zagęszczeniu była zgodna z Dokumentacją Projektową.

Grubość pojedynczo układanej warstwy nie może przekraczać 20 cm po zagęszczeniu.

Warstwa podbudowy powinna być rozłożona w sposób zapewniający osiągnięcie wymaganych spadków i rzędnych wysokościowych.

Bezpośrednio po wyprofilowaniu warstwy kruszywa należy przystąpić do jej zagęszczenia przez wałowanie. Podbudowę należy zagęszczać walcami ogumionymi, walcami wibracyjnymi i gładkimi. Zagęszczanie powinno postępować stopniowo od krawędzi do środka podbudowy przy przekroju daszkowym jezdni oraz od dolnej do górnej krawędzi podbudowy przy przekroju o spadku jednostronnym. Jakiegokolwiek nierówności lub zagłębienia powstałe w czasie zagęszczania powinny być wyrównane przez spulchnianie warstwy kruszywa i dodanie lub usunięcie materiału aż do otrzymania równej powierzchni. W miejscach niedostępnych dla walców podbudowa powinna być zagęszczona zagęszczarkami płytowymi, małymi walcami wibracyjnymi lub ubijakami mechanicznymi. W pierwszej fazie zagęszczania należy stosować sprzęt lżejszy, a w końcowej sprzęt cięższy.

Zagęszczenie należy prowadzić do osiągnięcia wskaźnika zagęszczenia podbudowy nie mniejszego niż $I_s = 1,00$ według normalnej próby Proctora lub wskaźnika odkształcenia $I_o \leq 2,2$ wg metody VSS

Wilgotność mieszanki kruszywa podczas zagęszczania powinna odpowiadać wilgotności optymalnej, określonej według próby Proctora. Materiał nadmiernie nawilgocony, powinien zostać osuszony przez mieszanie i napowietrzanie. Jeżeli wilgotność mieszanki kruszywa jest niższa od optymalnej o 20% jej wartości, mieszanka powinna być zwilżona określoną ilością wody i równomiernie wymieszana. W przypadku, gdy wilgotność mieszanki kruszywa jest wyższa od optymalnej o 10% jej wartości, mieszankę należy osuszyć.

5.6. Utrzymanie podbudowy

Podbudowa po wykonaniu, a przed ułożeniem następnej warstwy, powinna być utrzymywana w dobrym stanie. Jeżeli Wykonawca będzie wykorzystywał, za zgodą Inżyniera, gotową podbudowę do ruchu budowlanego, to jest obowiązany naprawić wszelkie uszkodzenia podbudowy, spowodowane przez ten ruch. Koszt napraw wynikłych z niewłaściwego utrzymania podbudowy obciąża Wykonawcę robót.

6. KONTROLA JAKOŚCI ROBÓT

6.1. Ogólne zasady kontroli jakości robót

Ogólne zasady kontroli jakości robót podano w ST D-M-00.00.00 „Wymagania ogólne”

6.2. Badania przed przystąpieniem do robót

Przed przystąpieniem do robót Wykonawca powinien wykonać badania kruszyw przeznaczonych do wykonania robót i przedstawić wyniki tych badań Inżynierowi w celu akceptacji materiałów. Badania te powinny obejmować wszystkie właściwości określone w pkt 2 niniejszej ST.

6.3. Badania w czasie robót

6.3.1. Częstotliwość oraz zakres badań i pomiarów

Tablica 5. Częstotliwość oraz zakres badań przy budowie warstw z mieszanek niezwiązanych stabilizowanych mechanicznie

Lp.	Wyszczególnienie badań	Częstotliwość badań	
		Minimalna liczba badań na dziennej działce roboczej	Maksymalna powierzchnia podbudowy przypadająca na jedno badanie (m ²)
1	Uziarnienie mieszanki	2	1000 co 100 m jezdni
2	Wilgotność mieszanki		
3	Zagęszczenie warstwy	10 próbek	na 10000 m ²
4	Badanie właściwości kruszywa wg tab. 1	dla każdej partii kruszywa i przy każdej zmianie kruszywa	

6.3.2. Uziarnienie mieszanki

Uziarnienie mieszanki powinno być zgodne z wymaganiami podanymi w pkt 2.3. Próbkę należy pobierać w sposób losowy, z rozłożonej warstwy, przed jej zagęszczeniem. Wyniki badań powinny być na bieżąco przekazywane Inżynierowi.

6.3.3. Wilgotność mieszanki

Wilgotność mieszanki powinna odpowiadać wilgotności optymalnej, określonej według próby Proctora, zgodnie z PN-EN 13286-2 w granicach podanych w tablicy 4.

6.3.4. Zagęszczenie warstwy

Zagęszczenie każdej warstwy powinno odbywać się aż do osiągnięcia wymaganego wskaźnika odkształcenia.

Kontrolę zagęszczenia należy oprzeć na metodzie obciążeń płytowych stosując płytę Ø30cm. Wynik modułu należy obliczać w zakresie obciążeń jednostkowych 0,25 – 0,35MPa i przyrostu odkształcenia odpowiadającemu temu zakresowi obciążeń jednostkowych doprowadzając obciążenie końcowe do 0,45MPa. Badanie i obliczenia należy przeprowadzić według B-64 8931-02

Moduły odkształcenia oblicza się z następujących wzorów:

$$E_1 = \frac{\Delta p}{\Delta s} D \quad E_2 = \frac{\Delta p_2}{\Delta s_2} D$$

gdzie:

- E_1 - moduł pierwotny odkształcenia [MPa],
 E_2 - moduł wtórny odkształcenia [MPa],
 Δp - różnica nacisków w pierwszym cyklu obciążania [MPa],
 Δp_2 - różnica nacisków w drugim cyklu obciążania [MPa],
 Δs - przyrost osiadań odpowiadający różnicy nacisków Δp [mm],
 Δs_2 - przyrost osiadań odpowiadający różnicy nacisków Δp_2 [mm],
 D - średnica płyty [mm] ($D = 300$ mm).

Zagęszczenie mieszanki niezwiązanej stabilizowanej mechanicznie należy uznać za prawidłowe, gdy stosunek wtórnego modułu E_2 do pierwotnego modułu odkształcenia E_1 jest nie większy od 2,2 dla każdej warstwy.

6.3.5. Właściwości kruszywa

Badania kruszywa powinny obejmować ocenę wszystkich właściwości określonych w pkt 2.2 ÷ 2.4

Próbki do badań pełnych powinny być pobierane przez Wykonawcę w sposób losowy w obecności Inżyniera.

6.4. Wymagania dotyczące cech geometrycznych podbudowy

6.4.1. Częstotliwość oraz zakres pomiarów

Częstotliwość oraz zakres pomiarów dotyczących cech geometrycznych podbudowy podano w tablicy 6.

Tablica 6. Częstotliwość oraz zakres pomiarów wykonanej warstwy z mieszanki niezwiązanej

Lp.	Wyszczególnienie badań i pomiarów	Minimalna częstotliwość pomiarów
1	Szerokość podbudowy	10 razy na 1 km
2	Równość podłużna	w sposób ciągły planografem albo co 20 m łata na każdym
3	Równość poprzeczna	10 razy na 1 km
4	Spadki poprzeczne*)	10 razy na 1 km
5	Rzędne wysokościowe	co 20 m, a n odcinkach krzywoliniowych co 10m
6	Ukształtowanie osi w planie*)	co 100 m
7	Grubość podbudowy	Podczas budowy: w 3 punktach na każdej działce roboczej, lecz nie rzadziej Przed odbiorem: w 3 punktach, lecz nie rzadziej niż raz na 2000 m ²
8	Nośność i zagęszczenie podbudowy: - moduł odkształcenia - wskaźnik odkształcenia	co najmniej w dwóch przekrojach na każde 1000 m

*) Dodatkowe pomiary spadków poprzecznych i ukształtowania osi w planie należy wykonać w punktach głównych łuków poziomych.

6.4.2. Szerokość

Szerokość podbudowy nie może różnić się od szerokości projektowanej o więcej niż +10 cm, -5 cm.

Na jezdniach bez krawężników szerokość podbudowy powinna być większa od szerokości warstwy wyżej leżącej o wartość wskazaną w Dokumentacji Projektowej.

6.4.3. Równość

Do oceny równości podłużnej podbudowy należy stosować metodę równoważną użyciu łąty i klina z wykorzystaniem planografu. Stosowanie łąty i klina dopuszcza się do oceny równości podłużnej tam gdzie nie można wykorzystać metody z użyciem planografu.

Pomiar równości planografem wykonać zgodnie z BN-68/8931-04 .

Do oceny równości poprzecznej podbudowy należy stosować metodę równoważną użyciu łąty i klina. Stosowanie łąty i klina dopuszcza się do oceny równości poprzecznej tam gdzie nie można wykorzystać metody równoważnej.

Nierówności podbudowy zarówno podłużne jak i poprzeczne nie mogą przekraczać 10 mm.

6.4.4. Spadki poprzeczne

Spadki poprzeczne podbudowy na prostych i łukach powinny być zgodne z dokumentacją projektową, z tolerancją $\pm 0,5$ %.

6.4.5. Rzędne wysokościowe

Różnice pomiędzy rzędnymi wysokościowymi podbudowy i rzędnymi projektowanymi nie powinny przekraczać -1cm, +0cm.

6.4.6. Ukształtowanie osi warstwy

Oś w planie nie może być przesunięta w stosunku do osi projektowanej o więcej niż ± 5 cm.

6.4.7. Grubość warstwy

Grubość nie może się różnić od grubości projektowanej o więcej niż ± 10 %.

6.4.8. Nośność warstwy

Moduł odkształcenia wg PN-S-02205 powinien być zgodny z podanym w tablicy 7

Tablica 7. Cechy warstwy dotyczące zagęszczenia i nośności

Lp.	Podbudowa z kruszywa wskaźniku Wnoś nie mniejszym niż %	Wymagane cechy podbudowy		
		Wskaźnik zagęszczenia Is nie mniejszy niż;	Minimalny moduł odkształcenia mierzony płytą o średnicy 30 cm MPa	
			od pierwszego obciążenia E ₁	od drugiego obciążenia E ₂
2	80	1,00	80	140
3	60	1,00	60	120

6.5. Zasady postępowania z wadliwie wykonanymi odcinkami podbudowy**6.5.1. Niewłaściwe cechy geometryczne warstwy**

Wszystkie powierzchnie warstwy, które wykazują większe odchylenia od określonych w punkcie 6.4 powinny być naprawione przez spalchnienie lub zerwanie do głębokości co najmniej 10 cm, wyrównane i powtórnie zagęszczone. Dodanie nowego materiału bez spalchnienia wykonanej warstwy jest niedopuszczalne.

Jeżeli szerokość warstwy jest mniejsza od szerokości projektowanej o więcej niż 5 cm i nie zapewnia podparcia warstwom wyżej leżącym, to Wykonawca powinien na własny koszt poszerzyć podbudowę przez spalchnienie warstwy na pełną grubość do połowy szerokości pasa ruchu, dołożenie materiału i powtórne zagęszczenie.

6.5.2. Niewłaściwa grubość warstwy

Na wszystkich powierzchniach wadliwych pod względem grubości, Wykonawca wykona naprawę. Powierzchnie powinny być naprawione przez spalchnienie lub wybranie warstwy na odpowiednią głębokość, zgodnie z decyzją Inżyniera, uzupełnione nowym materiałem o odpowiednich właściwościach, wyrównane i ponownie zagęszczone.

Roboty te Wykonawca wykona na własny koszt. Po wykonaniu tych robót nastąpi ponowny pomiar i ocena grubości warstwy, według wyżej podanych zasad, na koszt Wykonawcy.

6.5.3. Niewłaściwa nośność

Jeżeli nośność warstwy będzie mniejsza od wymaganej, to Wykonawca wykona wszelkie roboty niezbędne do zapewnienia wymaganej nośności, zalecone przez Inżyniera.

Koszty tych dodatkowych robót poniesie Wykonawca tylko wtedy, gdy zniżenie nośności warstwy wynikało z niewłaściwego wykonania robót przez Wykonawcę.

7. OBMIAR ROBÓT

Ogólne zasady obmiaru robót podano w ST D-M-00.00.00 „Wymagania ogólne”.

Jednostką obmiarową jest m² (metr kwadratowy) wykonanej warstwy z mieszanki niezwiązanej stabilizowanej mechanicznie.

8. ODBIÓR ROBÓT

Ogólne zasady odbioru robót podano w ST D-M-00.00.00 „Wymagania ogólne”.

Do odbioru Wykonawca przedstawia wszystkie wyniki pomiarów i bieżącej kontroli materiałów i Robót.

Roboty uznaje się za zgodne z Dokumentacją Projektową, ST i wymaganiami Inżyniera, jeżeli wszystkie pomiary i badania z zachowaniem tolerancji wg pkt 6 dały wyniki pozytywne.

9. PODSTAWA PŁATNOŚCI

9.1. Ogólne ustalenia dotyczące podstawy płatności

Ogólne ustalenia dotyczące podstawy płatności podano w ST D-M-00.00.00 „Wymagania ogólne”.

9.2. Cena jednostki obmiarowej

Cena wykonania 1 m² wykonania podbudowy z mieszanki kruszyw niezwiązanych obejmuje:

- prace pomiarowe i roboty przygotowawcze,
- oznakowanie prowadzonych robót,
- zakup, dostarczenie i składowanie materiałów,
- dowóz sprzętu,
- sprawdzenie i ewentualną naprawę podłoża,
- koszty badań kruszywa i opracowania recepty na wykonanie mieszanki z kruszywa,
- przygotowanie mieszanki z kruszywa, zgodnie z receptą,
- dostarczenie mieszanki na miejsce wbudowania,
- wykonanie odcinka próbnego,
- rozłożenie mieszanki (jedna lub dwie warstwy), wyprofilowanie i zagęszczenie mieszanki,
- przeprowadzenie pomiarów i badań laboratoryjnych określonych w ST w tym dodatkowo zleconych przez Inżyniera,
- pielęgnacja i utrzymanie podbudowy w czasie robót,
- uporządkowanie miejsca prowadzonych robót,
- koszty związane z utrzymaniem czystości na przylegających drogach,
- odwóz sprzętu.
- wykonanie innych czynności niezbędnych do realizacji Robót objętych niniejszą STWiORB i zgodnych z Dokumentacją Projektową i STWiORB.

10. PRZEPISY ZWIĄZANE

- PN-B-04481 Grunty budowlane. Badania próbek gruntu
- PN-EN 933-1 Badania geometrycznych właściwości kruszyw - Część 1: Oznaczanie składu ziarnowego - Metoda przesiewania
- PN-EN 933-3 Badania geometrycznych właściwości kruszyw - Część 3: Oznaczanie kształtu ziarn za pomocą wskaźnika płaskości
- PN-EN 933-4 Badania geometrycznych właściwości kruszyw. Oznaczanie kształtu ziaren
- PN-EN 933-5 Badania geometrycznych właściwości kruszyw. Oznaczanie procentowej zawartości ziaren o powierzchniach powstałych w wyniku przekruszenia lub łamania kruszyw grubych
- PN-EN 933-9 Badania geometrycznych właściwości kruszyw. Ocena zawartości drobnych cząstek. Badania błękitem metylenowym
- PN-EN 1097-5 Badania mechanicznych i fizycznych właściwości kruszyw - Część 5: Oznaczanie zawartości wody przez suszenie w suszarce z wentylacją

- PN-EN 1097-6 Badania mechanicznych i fizycznych właściwości kruszyw - Część 6: Oznaczanie gęstości ziarn i nasiąkliwości
- PN-EN 1367-1 Badania właściwości cieplnych i odporności kruszyw na działanie czynników atmosferycznych - Część 1: Oznaczanie mrozoodporności
- PN-EN 1744-1 Badania chemicznych właściwości kruszyw - Część 1: Analiza Chemiczna
- PN-EN 1744-1 Kruszywa mineralne. Badania. Oznaczanie zawartości siarki metodą bromową
- PN-EN 1097-2 Badania mechanicznych i fizycznych właściwości kruszyw - Część 2: Metody oznaczania odporności na rozdrabnianie
- PN-EN 13242 Kruszywa do niezwiązanych i związanych hydraulicznie materiałów stosowanych w obiektach budowlanych i budownictwie drogowym
- PN-EN 13285 Mieszanki niezwiązane. Wymagania
- PN-EN 13286-2 Metody określania gęstości i zawartości wody. Zagęszczanie metodą Proctora.
- PN-EN 1008-1 Woda zarobowa do betonu. Specyfikacja pobierania próbek
- BN-68/8931-04 Drogi samochodowe. Pomiar równości nawierzchni planografem i łąką
- BN-68/8931-02 Drogi samochodowe. Oznaczenie modułu odkształcenia nawierzchni podatnych i podłoża przez obciążenie płytą.
- WT-4 2010 Mieszanki niezwiązane dla dróg krajowych. Wymagania techniczne

D.04.05.01 PODBUDOWA I ULEPSZONE PODŁOŻE Z MIESZANKI ZWIĄZANEJ CEMENTEM**1. WSTĘP****1.1 Nazwa zadania**

Przebudowa ul. Śmigielskiego od ul. Paderewskiego do ul. Ledóchowskiego w Ostrowie Wielkopolskim.

1.2 Przedmiot st

Przedmiotem niniejszej specyfikacji technicznej są wymagania dotyczące wykonania i odbioru robót związanych z wykonywaniem warstwy z mieszanki związanej cementem.

1.3 Zakres stosowania

Specyfikacja Techniczna Wykonania i Odbioru Robót Budowlanych (STWiORB) jest stosowana jako dokument przetargowy i kontraktowy przy zleceniu i realizacji Robót wymienionych w pkt. 1.1.

1.4 Zakres robót objętych

Ustalenia zawarte w niniejszej Specyfikacji Technicznej Wykonania i Odbioru Robót Budowlanych (STWiORB) dotyczą zasad prowadzone robót związanych z wykonaniem warstwy ulepszanego podłoża z mieszanki związanej cementem o klasie wytrzymałości C 3/4 grubości zgodnej z dokumentacją (z betoniarki), zgodnie z zakresem wg Dokumentacji Projektowej.

1.5 Określenia podstawowe

1.4.1. Mieszanka związana cementem (CBGM)- – mieszanka związana hydraulicznie, składająca się z kruszyw o kontrolowanym uziarnieniu i cementu; wymieszaną w sposób zapewniający uzyskanie jednorodnej mieszanki.

1.4.2. Ulepszone podłoże – górna warstwa podłoża nawierzchni wykonana w celu trwałego zwiększenia lub ujednoczenia jego nośności

1.4.3. Warstwa podłoża gruntowego ulepszanego cementem – jedna i dwie warstwy zagęszczonej mieszanki cementowo-gruntowej, na której układana jest warstwa podbudowy.

1.4.4. Pozostałe określenia są zgodne z obowiązującymi, odpowiednimi polskimi normami i z definicjami podanymi w STWiORB D-M-00.00.00. „Wymagania ogólne”.

1.5. Ogólne wymagania dotyczące robót

Ogólne wymagania dotyczące robót podano w D-M.00.00.00. „Wymagania ogólne” pkt 1.5.

2. MATERIAŁY**2.1 Ogólne wymagania dotyczące materiałów**

Ogólne wymagania dotyczące materiałów podano w STWiORB D-M-00.00.00. „Wymagania Ogólne” pkt 2.

2.2. Kruszywo

Do wykonania mieszanki ulepszanego podłoża z mieszanki związanej cementem należy stosować następujące rodzaje kruszyw: kruszywa naturalne lub sztuczne.

Kruszywa powinny pochodzić ze źródeł wcześniej akceptowanych przez Inżyniera. Materiały z zaproponowanego przez Wykonawcę źródła będą zaakceptowane przez Inżyniera, jeżeli wyniki badań laboratoryjnych wykażą zgodność z wymaganiami.

Materiały, które nie spełnią wymagań zostaną odrzucone. Kruszywa należy gromadzić w przyzmach, na utwardzonym i dobrze odwodnionym placu.

Wymagania wobec ulepszanego podłoża z kruszywa z mieszanek związanych cementem przedstawiono w tablicy 1.

Tablica 1 Wymagania wobec ulepszanego podłoża z kruszywa z mieszanek związanych cementem

Właściwość		Deklarowane kategorie lub wartości	Odniesienie do PN-EN 13242
Rozdział/punkt w normie PN-EN 13242		w odniesieniu do zastosowania kruszywa do warstwy: podłoża ulepszanego wszystkie kategorie ruchu (KR1-KR6)	
4.1	Fracje/zestaw sit #	1, 2, 4, 5,6; 8, 11,2; 16, 22,4; 31,5; 45; 63 i 90 (zestaw podstawowy plus zestaw 1) wszystkie frakcje dozwolone	Tabl. 1
4.3.1	Uziarnienie wg PN-EN 933-1	$G_{C80/20}$, G_{F80} , G_{A75}	Tabl. 2
4.3.2	Ogólne granice i tolerancje uziarnienia kruszywa grubego na sitach pośrednich wg PN-EN 933-1	GT_{CNR}	Tabl. 3
4.3.3	Tolerancje typowego uziarnienia kruszywa drobnego i kruszywa o ciągłym uziarnieniu wg PN-EN 933-1	GT_{FNR} GT_{ANR}	Tabl. 4
4.4	Kształt kruszywa grubego- maksymalne wartości wskaźnika płaskości wg PN-EN 933-3 *)	$FI_{Deklarowana}$	Tabl.5.
	Kształt kruszywa grubego- maksymalne wartości wskaźnika kształtu wg PN-EN 933-4 *)	$SI_{Deklarowana}$	Tabl. 6.
4.5	Kategorie procentowych zawartości ziaren o pow. przekrusz. Lub łamanych oraz ziaren całkowicie zaokrąglonych w kruszywie grubym wg PN-EN 933-5	C_{NR}	Tabl. 7.
4.6	Zawartość pyłów ^{**}) w kruszywie grubym wg PN-EN 933-1	$f_{Deklarowana}$	Tabl. 8
4.6	Zawartość pyłów ^{**}) w kruszywie drobnym wg PN-EN 933-1	$f_{Deklarowana}$	Tabl. 8
4.7	Jakość pyłów	Brak wymagań	
5.2	Odporność na rozdrabnianie kruszywa grubego wg PN-EN 1097-2	LA_{60}	Tabl. 9
5.3	Odporność na ścieranie wg PN-EN 1097-1	M_{DENR}	Tabl. 11
5.4	Gęstość wg PN-EN 1097-6, rozdział 7, 8 albo 9	Deklarowana	
5.5	Nasiąkliwość wg PN-EN 1097-6, rozdział 7, 8 albo 9	Deklarowana	
6.2	Siarczany rozpuszczalne w kwasie wg PN-EN 1744-1	- Kruszywo kam: AS0,2 - Żużel kawałkowy wielkopiecowy: AS1,0	Tabl. 12
6.3	Całkowita zawartość siarki wg PN-EN 1744-1	- Kruszywo kam.: SNR; - Żużel kawałkowy wielkopiecowy: S2	Tabl. 13
6.4.1	Składniki wpływające na szybkość wiązania i twardnienia mieszanek związanych hydraulicznie	Deklarowana	
6.4.2.1	Stałość objętości żużla stalowniczego wg	V_5	Tabl.

	PN-EN 1744-1, rozdział 19.3		14
6.4.2.2	Rozpad krzemianowy w żużlu wielkopieczowym kawałkowym wg PN-EN 1744-1, p.19.1	Brak rozpadu	
6.4.2.3	Rozpad żelazawy w żużlu wielkopieczowym kawałkowym wg PN-EN 1744-1, p.19.2	Brak rozpadu	
6.4.3	Składniki rozpuszczalne w wodzie wg PN-EN 1744-3	Brak substancji szkodliwych dla środowiska wg odrębnych przepisów	
6.4.4	Zanieczyszczenia	Brak ciał obcych takich jak drewno, szkło i plastik, mogących pogorszyć wyrób końcowy	
7.2	Zgorzel słoneczna bazaltu wg PN-EN 1367-3, wg PN-EN 1097-2	SB_{LA}	
7.3.2	Nasiąkliwość wg PN-EN 1097-6, rozdział 7 (Jeśli kruszywo nie spełni warunku WA_{242} , to należy zbadać jego mrozoodporność wg p.7.3.3. niniejszej tablicy)	WA_{242}	Tabl. 16.
7.3.3	Mrozoodporność na kruszywa frakcji 8/16 wg PN-EN 1367-1 (Badanie wykonywane tylko w przypadku, gdy nasiąkliwość kruszywa przekracza WA_{242})	- skały magmowe i przeobrażone: $F4$ - skały osadowe: $F10$ - kruszywa z recyklingu: $F10$ ($F25^{***}$)	Tabl. 18
Załącznik C, pkt. C.3.4	Skład mineralogiczny	Deklarowany	
Załącznik C, pkt. C.3.4	Istotne cechy środowiskowe	Większość substancji niebezpiecznych określonych w dyrektywie Rady 76/769/EWG zazwyczaj nie występuję w źródłach kruszywa pochodzenia mineralnego. Jednak w odniesieniu do kruszyw sztucznych i odpadowych należy badać czy zawartość substancji niebezpiecznych nie przekracza wartości dopuszczalnych wg odrębnych przepisów	

*) Badaniem wzorcowym oznaczania kształtu kruszywa grubego jest badanie wskaźnika płaskości

**) Łączna zawartość pyłów w mieszance powinna się mieścić w wybranych krzywych granicznych wg p. 5.2

***) Pod warunkiem, gdy zawartość w mieszance nie przekracza 50% m/m

2.3 Spoiwo

Jako spoiwo stosuje się cement wg PN-EN 197-1:2002 i wg zaleceń Inżyniera wydanych w oparciu o badania laboratoryjne.

2.4 Woda zarobowa

Woda zarobowa powinna być zgodna z PN-EN 1008. Bez badań laboratoryjnych można stosować wodociągową wodę pitną.

2.5 Dodatki

Zastosowanie wielkopieczowego mielonego żużla granulowanego jest możliwe pod warunkiem, że odpowiada on wymaganiom europejskiej lub krajowej Aprobataj Technicznej. Składnik ten powinien zostać uwzględniony w projekcie mieszanki. W przypadku stosowania wielkopieczowego mielonego żużla granulowanego jako główne

spoiwo, powinny być zgodne z Częścią 3 WT-5 2010 „Mieszanki związane spoiwem hydraulicznym do dróg krajowych”.

2.6 Domieszki

Domieszki powinny być zgodne z PN-EN 934-2.

Jeśli w mieszance mają być zastosowane środki przyspieszające lub opóźniające wiązanie, należy to uwzględnić przy projektowaniu składu mieszanki.

3. SPRZĘT

3.1. OGÓLNE WYMAGANIA DOTYCZĄCE SPRZĘTU

Ogólne wymagania dotyczące sprzętu podano w STWiORB D.00.00.00. „Wymagania Ogólne” pkt 3.

3.2. SPRZĘT DO WYKONANIA ROBÓT

Sprzęt budowlany powinien spełniać wymagania określone w STWiORB DM-00.00.00. „Wymagania ogólne”, STWiORB, PZJ oraz projekcie organizacji robót, zaakceptowanym przez Inżyniera.

Wykonawca przystępujący do wykonania ulepszonego podłoża z mieszanki związanej cementem powinien wykazać się możliwością korzystania z następującego sprzętu:

a) w przypadku wytwarzania mieszanek kruszywowo-spoiwowych w mieszarkach:

- mieszarek stacjonarnych, wyposażonych w urządzenia wagowe dla kruszywa i cementu,
- układarek lub równiarek do rozkładania mieszanki,
- walców ogumionych i stalowych wibracyjnych lub statycznych do zagęszczania,
- zagęszczarek płytowych, ubijaków mechanicznych lub małych walców wibracyjnych do zagęszczania w miejscach trudnodostępnych,

Jakikolwiek sprzęt, maszyny, urządzenia i narzędzia nie gwarantujące zachowania wymagań jakościowych zostaną przez Inżyniera zdyskwalifikowane i nie dopuszczone do robót.

Wydajność sprzętu powinna być taka, aby zapewnić zachowanie warunków technologicznych, dotyczących czasu wbudowania i zagęszczania mieszanki gruntu ulepszonego cementem.

Sprzęt powinien spełniać dodatkowe szczegółowe wymagania określone w pkt. 5.

4. TRANSPORT

4.1 Ogólne wymagania dotyczące transportu

Ogólne wymagania dotyczące transportu podano w D-M.00.00.00. „Wymagania Ogólne” pkt 4.

4.2 Transport materiałów

Transport cementu powinien odbywać się zgodnie z BN-88/6731-08.

Kruszywo może być przewożone dowolnymi środkami transportowymi gwarantującymi zabezpieczenie przed zanieczyszczeniem i zmianą wilgotności.

Jeżeli woda do wytwarzania mieszanki nie jest pobierana bezpośrednio z instalacji wodociągowej, to powinna być dowożona z uzgodnionego miejsca w czystych zbiornikach, w sposób zabezpieczający przed zanieczyszczeniem.

Transport mieszanki z wytwórni do miejsca wbudowania powinien odbywać się w sposób zapobiegający rozsegregowaniu mieszanki oraz utracie wilgotności. Do transportu mieszanki należy stosować samochody samowyładowcze.

Transport materiałów ma odbywać się samochodami o ładowności min. 20Mg. Wszystkie sposoby transportu powinny być zaakceptowane przez Inżyniera.

Wydajność środków transportowych musi być dostosowana do wydajności sprzętu stosowanego do mieszania oraz wbudowania mieszanki cementowo-gruntowej. Ruch pojazdów po wyprofilowanym podłożu warstwy podbudowy powinien być tak zorganizowany, aby nie dopuścić do jego uszkodzeń i tworzenia kolein.

5. WYKONANIE ROBÓT

5.1 Ogólne wymagania dotyczące wykonania robót

Ogólne wymagania dotyczące wykonania robót podano w D-M.00.00.00. „Wymagania Ogólne” pkt 5.

5.2 Projektowanie mieszanki

Wykonawca zobowiązany jest do przeprowadzenia badań konkretnych materiałów, oraz opracowania recepty i przedstawienia do akceptacji Inżyniera w terminie 30 dni przed rozpoczęciem robót.

Procedura projektowa powinna być oparta na próbkach laboratoryjnych i/lub polowych przeprowadzonych na tych samych składnikach, z tych samych źródeł i o takich samych właściwościach jak te, które będą zastosowane w określonej ilości wyrobu lub Kontrakcie.

Skład mieszanki projektuje się ze względu na wytrzymałość na ściskanie próbek (System I), zagęszczanych metodą Proctora wg PN-EN 13286-50 w formach walcowych $H/D=1$. Klasy wytrzymałości przyjmuje się wg tablicy 2.

Wytrzymałość na ściskanie R_c określonej mieszanki oznaczona zgodnie z PN-EN 13286-41 powinna być równa lub większa od wytrzymałości na ściskanie wymaganej dla danej klasy wytrzymałości podanej w tablicy 2.

Tablica 2 Klasy wytrzymałości wg normy PN-EN 14227-1.

Wiersz	Wytrzymałość na ściskanie po 28 dniach, Mpa		Klasa wytrzymałości
	Wytrzymałość charakterystyczna R_c		
	Próbki walcowe $H/D^a=2,0$	Próbki walcowe $H/D^a=1,0^b$	
1	3,0	4,0	C 3/4
^a H/D = stosunek wysokości do średnicy próbki			
^b H/D = 0,8 do 1,21			

Do celów Zakładowej Kontroli Produkcji oraz przy ustalaniu Planu Jakości dopuszcza się wykorzystanie wytrzymałości na ściskanie R_c z dodatkowym indeksem informującym o czasie pielęgnacji, np. R_{c7} ; R_{c14} . W takim przypadku wytrzymałość po 7 lub 14 dniach pielęgnacji powinny być ustalone na etapie badania typu związanego z opracowaniem recepty laboratoryjnej mieszanki.

Określone w badaniu progowe ilości wody powinny uwzględniać właściwe zagęszczenie i oczekiwane parametry mechaniczne mieszanki. Należy określić procentowy udział składników w stosunku do całkowitej masy mieszanki w stanie suchym oraz uziarnienie i gęstość objętościową. Proporcję należy określić laboratoryjnie lub/i na podstawie praktycznych doświadczeń z mieszankami wykonywanymi z tych samych składników i w tych samych warunkach.

Uziarnienie mieszanki mineralnej

Sprawdzenie uziarnienia mieszanki mineralnej należy wykonać zgodnie z metodą wg PN-EN 933-1. Do analizy stosuje się zestaw sit podstawowych +1, składający się z następujących sit o oczkach kwadratowych w mm: 0,063; 0,50; 1,0; 2,0; 4,0; 5,6; 8,0; 11,2; 16,0; 22,4; 31,5; 45,0.

Krzywa uziarnienia mieszanki powinna zawierać się w obszarze między krzywymi granicznymi uziarnienia przedstawionym na rys. 1.1` i 1.2.

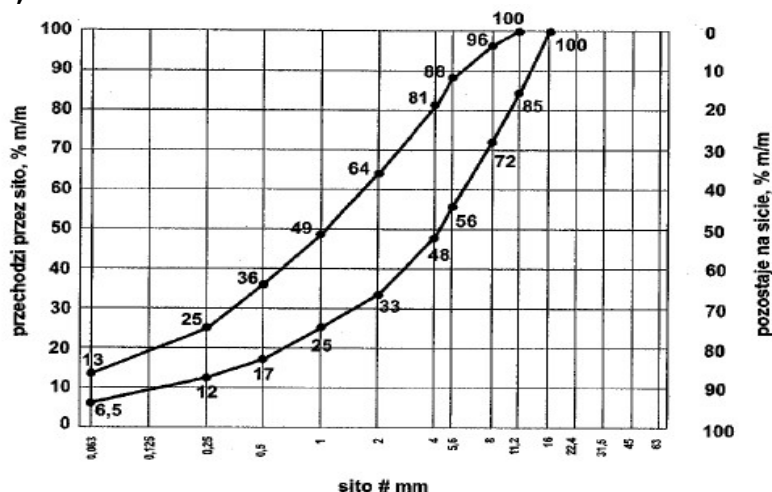
Mieszanka 0/11,2

Rys. .1.1 Uziarnienie mieszanki CBGM 0/11,2
Mieszanka 0/8

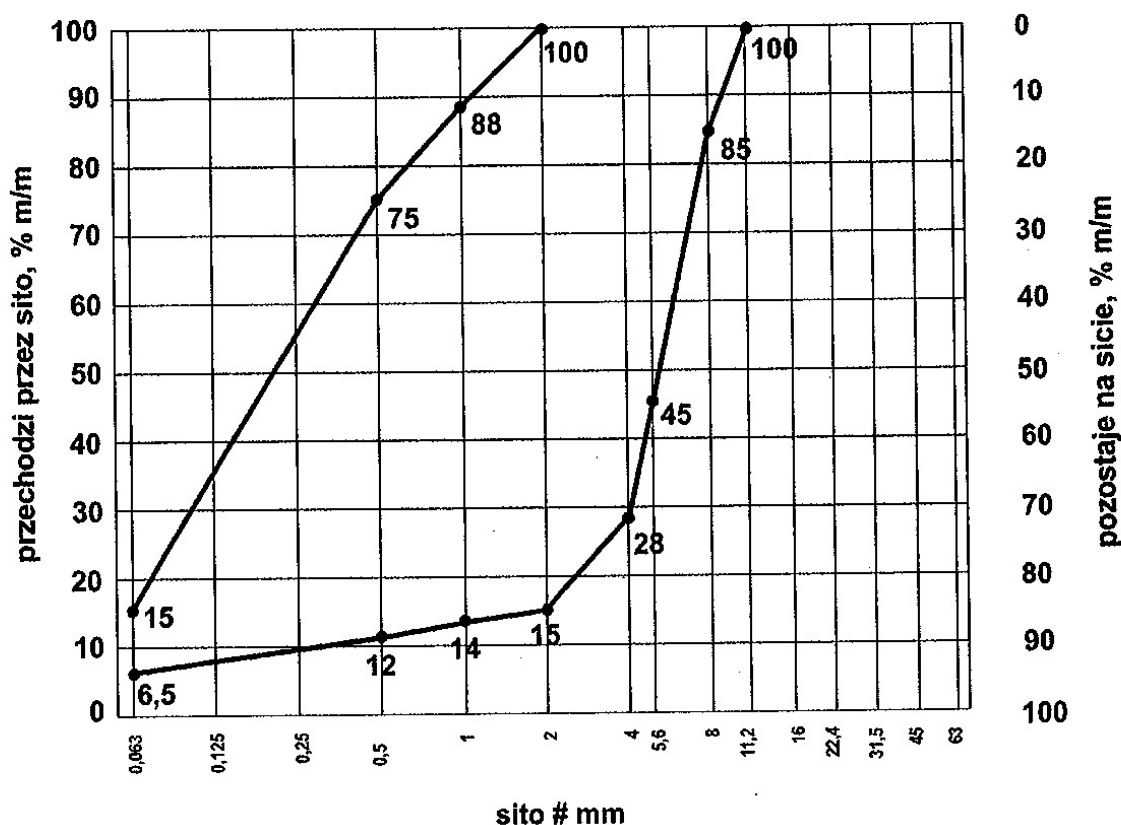

Rys. .1.2 Uziarnienie mieszanki CBGM 0/8

Uziarnienie kruszywa powinno być tak dobrane, aby mieszanka betonowa wykazywała maksymalną szczelność i urabialność przy minimalnym zużyciu cementu i wody.

Sprawdzenie uziarnienia mieszanki mineralnej należy wykonać zgodnie z metodą wg PN-EN 933-1.

Zawartość spoiwa

Zawartość spoiwa w mieszance powinna być określana na podstawie procedury projektowej i/lub doświadczenia z mieszankami wyprodukowanymi przy użyciu proponowanych składników.

Zawartość spoiwa nie powinna być mniejsza od 4% zgodnie z PN-EN 14227-1.

Dopuszczalne jest zastosowanie mniejszej ilości spoiwa niż podano wyżej, jeśli podczas procesu produkcyjnego stwierdzone zostanie, że zachowana jest zgodność z wymaganiami podanymi w tablicy 3.

Zawartość wody

Zawartość wody w mieszance powinna być określona na podstawie procedury projektowej wg metody Proctora i/lub doświadczenia z mieszankami wyprodukowanymi przy użyciu proponowanych składników.

Zawartość wody należy określić zgodnie z PN-EN 13286-2.

5.3 Wymagania wobec mieszank**a) Warunki przygotowania i pielęgnacji próbek**

Próbki walcowe, zagęszczane ubijakiem Proctora, powinny być przygotowane zgodnie z PN-EN 13286-50.

Próbki należy przechowywać przez 14 dni w temperaturze pokojowej z zabezpieczeniem przed wysychaniem (w komorze o wilgotności powyżej 95% - 100% lub w wilgotnym piasku) i następnie zanurzyć na 14 dni do wody o temperaturze pokojowej. Nasycanie próbek wodą odbywa się pod ciśnieniem normalnym i przy całkowitym ich zanurzeniu w wodzie.

b) Badanie wytrzymałości

Badanie wytrzymałości na ściskanie (System I) należy przeprowadzić na próbkach walcowych przygotowanych metodą Proctora zgodnie z PN-EN 13286-50, przy wykorzystaniu metody badawczej zgodnej z PN-EN 13286-41. Próbki powinny być pielęgnowane zgodnie z p 5.3.a.

Wytrzymałość na ściskanie określonej mieszanki powinna być oznaczana zgodnie z PN-EN 13286-41 po 28 dniach pielęgnacji.

Dopuszcza się w praktyce wykonawczej stosowanie dodatkowo wytrzymałości na ściskanie określonej po innym okresie pielęgnacji, np. po 7 lub 14 dniach. Wymagane właściwości po 28 dniach pielęgnacji pozostają bez zmian.

c) Badanie mrozoodporności

Wskaźnik mrozoodporności mieszanki związanej cementem określany jest stosunkiem wytrzymałości na ściskanie próbki po 28 dniach pielęgnacji i po 14 cyklach zamrażania i odmrażania do wytrzymałości na ściskanie R_c^{z-o} próbki po 28 dniach pielęgnacji i po 14 cyklach zamrażania i odmrażania do wytrzymałości na ściskanie R_c próbki po 28 dniach pielęgnacji wg 5.3a.

Wskaźnik mrozoodporności = R_c^{z-o} / R_c

Próbki do oznaczenia wskaźnika mrozoodporności należy przechowywać przez 28 dni w temperaturze pokojowej z zabezpieczeniem przed wysychaniem (w komorze o wilgotności 95% ÷ 100% lub w wilgotnym piasku). Następnie zanurzyć należy je całkowicie na 1 dobę w wodzie, a następnie w ciągu kolejnych 14 dni poddać cyklom zamrażania i odmrażania.

Jeden cykl zamrażania i odmrażania polega na zamrażaniu próbki w temp -23 ± 2^0 C przez 8 godz. i odmrażania w wodzie o temp. $+18 \pm 2^0$ C przez 16 godz.

Oznaczenie wskaźnika mrozoodporności należy przeprowadzać na 3 próbkach i do obliczeń przyjmować średnią. Wynik badania różniący się od średniej o więcej niż 20% należy odrzucić a jako miarodajną wartość wytrzymałości na ściskanie R_c^{z-o} , R_c należy przyjąć średnią obliczoną z pozostałych dwóch wyników, z dokładnością 0,1.

5.3.1. MIESZANKI DO WARSTWY ULEPSZONEGO PODŁOŻA

Mieszanki związane cementem klasyfikuje się pod względem właściwości wytrzymałościowych mieszanki przez wytrzymałość charakterystyczną na ściskanie R_c próbek zgodnie z przyjętym Systemem I.

Wymagania wobec mieszank związanych cementem do warstwy ulepszanego podłoża z mieszanki związanej cementem przedstawiono w tab. 3.

Tablica 3

Lp.	Właściwość	WYMAGANIA	Uwagi
1.0	Składniki		
1.1	Cement	wg PN-EN 197-1	
1.2	Kruszywo	Tablica 1	
1.3	Woda zarobowa	p. 2.4	

2.0	Mieszanka		
2.1.	Uziarnienie:	krzywe graniczne uziarnienia:	
	- mieszanka 0/11,2 mm - mieszanka 0/8mm	rys. 1.1 i 1.2	
2.2	Minimalna zawartość cementu	wg p. 5.2.	
2.3	Zawartość wody	wg projektu	Ustalenie na podstawie PN-EN 13286-2
2.4	Wytrzymałość na ściskanie (system I) - klasa wytrzymałości R_c wg tablicy 2	klasa C 3/4 (nie więcej niż 6,0 MPa)	Badanie wg PN-EN 13286-41 po 28 dniach pielęgnacji
2.5	Mrozoodporność	$\geq 0,6$	wg p. 5.3.

5.4 Warunki przystąpienia do robót

Warstwa z ulepszanego podłoża nie może być wykonywana wtedy, gdy temperatura powietrza spadła poniżej 5°C oraz wtedy, gdy podłoże jest zamrożone i podczas opadów deszczu. Nie należy rozpoczynać ulepszania podłoża, jeżeli prognozy meteorologiczne wskazują na możliwy spadek temperatury poniżej 5°C w czasie najbliższych 7 dni.

5.5 Przygotowanie podłoża

Jeżeli podłoże ulepszone, wykonane z materiałów związanych cementem wykazuje jakiegokolwiek wady, to powinny być one usunięte wg zasad akceptowanych przez Inżyniera.

Ulepszone podłoże powinno być wytyczone w sposób umożliwiający jej wykonanie zgodnie z Dokumentacją Projektową lub wg zaleceń Inżyniera z tolerancjami określonymi w niniejszej STWiORB.

5.6 Ulepszanie podłoża metodą mieszania w mieszarkach stacjonarnych

Przygotowanie mieszanki powinno się odbywać zgodnie z zatwierdzoną przez Inżyniera receptą laboratoryjną.

Składniki mieszanki powinny być dozowane w ilości określonej w receptce laboratoryjnej z uwzględnieniem naturalnej wilgotności kruszywa. Mieszarka stacjonarna powinna być wyposażona w urządzenia do wagowego dozowania kruszywa i cementu oraz objętościowego dozowania wody.

Czas mieszania w mieszarkach cyklicznych nie powinien być krótszy od 1 minuty, o ile krótszy czas mieszania nie zostanie dozwolony przez Inżyniera po wstępnych próbach. W mieszarkach typu ciągłego prędkość podawania materiałów powinna być ustalona i na bieżąco kontrolowana w taki sposób, aby zapewnić jednorodność mieszanki.

Wilgotność mieszanki powinna odpowiadać wilgotności optymalnej z tolerancją +10% i -20% jej wartości.

Przed ułożeniem mieszanki należy ustawić prowadnice i podłoże zwilżyć wodą. Transport mieszanki z wytwórni w miejsce wbudowania powinien się odbywać przy pomocy środków transportowych samowładowczych w sposób zabezpieczający przed segregacją i wysychaniem.

Mieszanka dowieziona z wytwórni powinna być układana przy pomocy układarek lub równiarek. Grubość układania mieszanki powinna być taka, aby zapewnić uzyskanie wymaganej grubości warstwy po zagęszczeniu.

Przed zagęszczeniem warstwa powinna być wyprofilowana do wymaganych rzędnych, spadków podłużnych i poprzecznych. Przy użyciu równiarek do rozkładania mieszanki należy wykorzystać prowadnice, w celu uzyskania odpowiedniej równości profilu warstwy. Od użycia prowadnic można odstąpić przy zastosowaniu technologii gwarantującej odpowiednią równość warstwy, po uzyskaniu zgody Inżyniera. Po wyprofilowaniu należy natychmiast przystąpić do zagęszczania warstwy.

5.7 Grubość warstwy

Grubość warstw ulepszanego podłoża z mieszanki związanej cementem - 15 lub 25 cm.

5.8 Zagęszczanie

Do zagęszczenia warstwy należy przystąpić natychmiast po jej rozłożeniu i wyprofilowaniu.

Zagęszczanie warstwy ulepszonego podłoża z mieszanki związanej cementem należy prowadzić przy użyciu walców gładkich, wibracyjnych lub ogumionych.

Zagęszczanie ulepszonego podłoża o przekroju daszkowym powinno rozpocząć się od krawędzi i przesuwac pasami podłużnymi, częściowo nakładającymi się w stronę osi jezdni. Zagęszczenie warstwy o jednostronnym spadku poprzecznym powinno rozpocząć się od niżej położonej krawędzi i przesuwac pasami podłużnymi, częściowo nakładającymi się, w stronę wyżej położonej krawędzi. Pojawiające się w czasie zagęszczania zaniżenia, ubytki, rozwarstwienia i podobne wady, muszą być natychmiast naprawiane przez wymianę mieszanki na pełną głębokość, wyrównanie i ponowne zagęszczenie. Powierzchnia zagęszczonej warstwy powinna mieć prawidłowy przekrój poprzeczny i jednolity wygląd.

W przypadku technologii mieszania w mieszarkach stacjonarnych operacje zagęszczania i obróbki powierzchniowej muszą być zakończone przed upływem dwóch godzin od chwili dodania wody do mieszanki.

Na górnej powierzchni warstwy ulepszonego podłoża z mieszanki związanej cementem o klasie wytrzymałości $C_{3/4}$ (na drogach o kategorii ruchu KR6; rondach, wypachach na skrzyżowaniach i wjazdach na posesje) należy uzyskać moduł wtórny ≥ 120 MPa.

Specjalną uwagę należy poświęcić zagęszczaniu mieszanki w sąsiedztwie spoin roboczych podłużnych i poprzecznych, oraz wszelkich urządzeń obcych. Wszelkie miejsca luźne, rozsegregowane, spękane podczas zagęszczania lub w inny sposób wadliwe, powinny być naprawione przez zerwanie warstwy na pełną grubość, wbudowanie nowej mieszanki o odpowiednim składzie i ponowne jej zagęszczenie. Roboty te zostaną wykonane na koszt Wykonawcy.

5.9 Pielęgnacja wykonanej warstwy

Pielęgnacja powinna być przeprowadzona według jednego z następujących sposobów:

- skropienie warstwy emulsją asfaltową, albo asfaltem 160/220 w ilości od 0,5 do 1,0 kg/m²,
- skropienie specjalnymi preparatami powłokotwórczymi posiadającymi aprobatę techniczną wydaną przez uprawnioną jednostkę, po uprzednim zaakceptowaniu ich użycia przez Inżyniera,
- utrzymanie w stanie wilgotnym poprzez kilkakrotne skrapianie wodą w ciągu dnia, w czasie co najmniej 7 dni,
- przykrycie na okres 7 dni nieprzepuszczalną folią z tworzywa sztucznego, ułożoną na zakład o szerokości co najmniej 30 cm i zabezpieczoną przed zerwaniem z powierzchni warstwy przez wiatr,
- przykrycie warstwą piasku lub grubej włókniny technicznej i utrzymywanie jej w stanie wilgotnym w czasie co najmniej 7 dni.

Inne sposoby pielęgnacji i inne materiały przeznaczone do pielęgnacji mogą być zastosowane przez Wykonawcę po uzyskaniu akceptacji Inżyniera.

Nie należy dopuszczać żadnego ruchu pojazdów i maszyn po podbudowie w okresie 7 dni po wykonaniu. Po tym czasie ewentualny ruch technologiczny może odbywać się wyłącznie za zgodą Inżyniera.

5.10 Utrzymanie ulepszonego podłoża

Ulepszone podłożo po wykonaniu, a przed ułożeniem następnej warstwy, powinny być utrzymywane w dobrym stanie. Jeżeli Wykonawca będzie wykorzystywał, za zgodą Inżyniera, ulepszone podłożo do ruchu budowlanego, to jest obowiązany naprawić wszelkie jego uszkodzenia, spowodowane przez ten ruch. Wykonawca jest zobowiązany do przeprowadzenia bieżących napraw ulepszonego podłoża uszkodzonego wskutek oddziaływania czynników atmosferycznych, takich jak opady deszczu i śniegu oraz mróz.

Wykonawca jest zobowiązany wstrzymać ruch budowlany po okresie intensywnych opadów deszczu, jeżeli wystąpi możliwość uszkodzenia ulepszanego podłoża.

Warstwa ulepszanego podłoża z mieszanki związanej cementem powinna być przykryta przed zimą warstwą nawierzchni lub zabezpieczona przed niszczącym działaniem czynników atmosferycznych w inny sposób zaakceptowany przez Inżyniera.

6. KONTROLA JAKOŚCI ROBÓT

6.1 Ogólne zasady kontroli jakości robót

Ogólne wymagania dotyczące wykonania robót podano w D-M.00.00.00. "Wymagania Ogólne" pkt 6.

6.2 Badania przed przystąpieniem do robót

Przed przystąpieniem do robót Wykonawca powinien przeprowadzić badania stosowanych materiałów (zgodnie z pkt. 2) lub przedstawić deklaracje zgodności z obowiązującymi normami (cement), niezbędnych do opracowania projektu składu mieszanki. Produkcja może być rozpoczęta po uzyskaniu od Inżyniera akceptacji materiałów i proponowanego składu mieszanki.

6.3 Badania w czasie robót

W czasie budowy Wykonawca powinien prowadzić systematyczne pomiary i badania kontrolne i dostarczać ich wyniki Inżynierowi. Pomiary i badania kontrolne Wykonawca powinien wykonywać w zakresie i z częstotliwością gwarantującą zachowanie wymagań jakości robót, lecz nie rzadziej niż wskazano w odpowiednich punktach niniejszej Specyfikacji.

Częstotliwość i zakres badań kontrolnych w czasie robót przy budowie warstwy ulepszanego podłoża z mieszanki związanej cementem podano w tablicy 4.

Tablica 4 Częstotliwość i zakres badań kontrolnych w czasie robót przy budowie warstwy ulepszanego podłoża

L.p.	Wyszczególnienie badań	Częstotliwość badań	
		Minimalna ilość badań na dziennej działce roboczej	Maksymalna powierzchnia ulepszanego podłoża przypadająca na jedno badanie
1.	Uziarnienie mieszanki kruszywa	2	1000 m ² (tj. 100mb) lub na dziennej działce roboczej
2.	Wilgotność mieszanki kruszywa z cementem		
4.	Zagęszczenie warstwy		
5	Grubość warstwy	3	400m ²
5a.	Wytrzymałość na ściskanie (system I) – klasa wytrzymałości Rc wg tablicy 2	6 próbek	2000m ²
6.	Mrozoodporność	Przy projektowaniu i w przypadkach wątpliwych	
7.	Badania cementu	Dla każdej dostawy deklaracja zgodności producenta	
8.	Badania wody	Dla każdego wątpliwego źródła	
9.	Badania właściwości kruszywa	Dla każdej partii i przy każdej zmianie rodzaju kruszywa	

6.3.1. UZIARNIENIE KRUSZYWA

Próbki do badań należy pobierać z mieszarek przed podaniem spoiwa. Uziarnienie kruszywa powinno być zgodne z wymaganiami podanymi w STWiORB.

6.3.2. WILGOTNOŚĆ MIESZANKI CEMENTOWO - GRUNTOWEJ

Wilgotność mieszanki cementowo - gruntowej powinna być równa wilgotności optymalnej, określonej w projekcie składu tej mieszanki, z tolerancją +10%, -20%.

6.3.3. ZAGĘSZCZENIE MIESZANKI

Mieszanka powinna być zagęszczana do osiągnięcia wskaźnika zagęszczenia zgodnie z p. 5.8. Zagęszczenie należy sprawdzać z częstotliwością podaną w tablicy 4.

6.3.4. GRUBOŚĆ ULEPSZONEGO PODŁOŻA

Grubość warstwy należy mierzyć bezpośrednio po jej zagęszczeniu w odległości, co najmniej 0,5 m od krawędzi. Grubość warstwy nie może różnić się od projektowanej o więcej niż ± 1 cm.

6.3.5. WYTRZYMAŁOŚĆ NA ŚCISKANIE I MROZODPORNOŚĆ

Badanie wytrzymałości na ściskanie zgodnie z p. 5.3 z częstotliwością podaną w tablicy 4.

W przypadkach wątpliwych lub na polecenie Inżyniera należy pobrać dodatkowe próbki w celu zbadania mrozoodporności. Mrozoodporność powinna być zgodna z wymaganiami określonymi w tablicy 3.

6.3.6. BADANIE SPOIWA

Dla każdej dostawy cementu, Wykonawca powinien określić właściwości podane w STWiORB dotyczących ulepszonych podłoża.

6.3.7. BADANIA WODY

W przypadkach wątpliwych należy przeprowadzić badania wody według PN-EN 1008.

6.3.8. BADANIA WŁAŚCIWOŚCI KRUSZYWA

Właściwości kruszywa należy badać przy każdej zmianie rodzaju kruszywa. Właściwości powinny być zgodne z wymaganiami podanymi w ST.

6.4 Badania i pomiary wykonanej warstwy ulepszonych podłoża z kruszywa z mieszanki związanej cementem

Częstotliwość i zakres badań i pomiarów wykonanej warstwy ulepszonych podłoża podano w tablicy 5.

TABLICA 5 Częstość, zakres badań i pomiarów oraz dopuszczalne odchyłki wykonanej warstwy ulepszonych podłoża z mieszanki związanej cementem

Lp.	Badania	Częstość badań	Dopuszczalne odchyłki
1.	Grubość warstwy	w trzech punktach na każdej działce roboczej lecz nie rzadziej niż raz na 2000 m ²	+10%, -15%
2.	Szerokość warstwy	10 razy na 1km	+10 cm, -5cm
3.	Równość podłużna	w sposób ciągły planografem albo, co 20 m łata (zgodnie z normą BN-68/8931-04) na każdym pasie ruchu lub inną metodą	< 15mm
4.	Równość poprzeczna	10 razy na 1km	< 15mm
5.	Spadki poprzeczne *	10 razy na 1km	$\pm 0,5$ %

6.	Rzędne wysokościowe	co 25 m	+0 cm i -2 cm
7.	Ukształtowanie osi w planie *	co 100 m.	± 3 cm

* - *dotatkowe pomiary spadków poprzecznych i ukształtowania osi w planie należy wykonać w punktach głównych łuków poziomych: na początku i końcu każdej krzywej przejściowej oraz na początku, w środku i na końcu każdego łuku poziomego.*

6.5 Zasady postępowania z wadliwie wykonanymi odcinkami ulepszanego podłoża

6.5.1. NIEWŁĄSCIWE CECHY GEOMETRYCZNE ULEPSZONEGO PODŁOŻA

Jeżeli po wykonaniu badań na stwardniałym ulepszonym podłożu stwierdzi się, że odchylenia cech geometrycznych przekraczają wielkości określone w p. 6.4, to warstwa zostanie zerwana na całą grubość i ponownie wykonana na koszt Wykonawcy. Dopuszcza się inny rodzaj naprawy wykonany na koszt Wykonawcy, o ile zostanie on zaakceptowany przez Inżyniera.

Jeżeli szerokość ulepszanego podłoża jest mniejsza od szerokości projektowanej o więcej niż 5 cm i nie zapewnia podparcia warstwom wyżej leżącym, to Wykonawca powinien poszerzyć ulepszone podłoże przez zerwanie warstwy na pełną grubość do połowy szerokości pasa ruchu i wbudowanie nowej mieszanki.

Nie dopuszcza się mieszania składników mieszanki na miejscu. Roboty te Wykonawca wykona na własny koszt.

6.5.2. NIEWŁĄSCIWA GRUBOŚĆ ULEPSZONEGO PODŁOŻA

Na wszystkich powierzchniach wadliwych pod względem grubości Wykonawca wykona naprawę ulepszanego podłoża przez zerwanie wykonanej warstwy, usunięcie zerwanego materiału i ponowne wykonanie warstwy o odpowiednich właściwościach i o wymaganej grubości. Roboty te Wykonawca wykona na własny koszt. Po wykonaniu tych robót nastąpi ponowny pomiar i ocena grubości warstwy, na koszt Wykonawcy.

6.5.3. NIEWŁĄSCIWA WYTRZYMAŁOŚĆ ULEPSZONEGO PODŁOŻA

Jeżeli wytrzymałość średnia próbek będzie mniejsza od dolnej granicy określonej w tabelicy 6 dla ulepszanego podłoża, to warstwa wadliwie wykonana zostanie zerwana i wymieniona na nową o odpowiednich właściwościach na koszt Wykonawcy.

7. OBMIAR ROBÓT

7.1 Ogólne zasady obmiaru robót

Ogólne zasady obmiaru robót podano w D-M.00.00.00 „Wymagania ogólne” pkt 7.

7.2 Jednostka obmiarowa

Jednostką obmiarową jest:

- m² (metr kwadratowy) podbudowy lub ulepszanego podłoża z mieszanki związanej cementem o klasie wytrzymałości **C 34** grubości zgodnej z dokumentacją.

8. ODBIÓR ROBÓT

8.1 Ogólne wymagania odbioru robót

Ogólne wymagania odbioru robót podano w D-M-00.00.00. pkt 8.

8.2 Odbiór robót

Odbiór warstwy ulepszanego podłoża jest dokonywany na zasadach odbioru robót zanikających i ulegających zakryciu. Odbiór powinien być przeprowadzony w czasie umożliwiającym wykonanie ewentualnych napraw wadliwie wykonanej warstwy podbudowy bez hamowania postępu Robót. Do odbioru Wykonawca przedstawia wszystkie wyniki pomiarów i badań z bieżącej kontroli materiałów i Robót. Inżynier zleci Wykonawcy lub niezależnemu laboratorium przeprowadzenie uzupełniających badań i pomiarów wtedy, gdy:

- a) zakres lub częstotliwość badań Wykonawcy są niezgodne ze Specyfikacjami
 b) istnieją jakiegokolwiek wątpliwości co do jakości robót lub rzetelności badań Wykonawcy

W przypadku stwierdzenia wad Inżynier ustali zakres wykonania robót poprawkowych lub poleci zerwanie i wymianę na nową wadliwie wykonanej warstwy. Roboty poprawkowe lub zerwanie i wymianę na nową wadliwie wykonanej warstwy Wykonawca wykona w terminie ustalonym z Inżynierem.

9. PODSTAWA PŁATNOŚCI

9.1 Ogólne ustalenia dotyczące podstawy płatności

Ogólne ustalenia dotyczące podstawy płatności podano w D-M.00.00.00 „Wymagania ogólne” pkt 9.

9.2 Cena jednostki obmiarowej

Cena wykonania 1 m² ulepszonych podłoża z mieszanki związanej cementem obejmuje w szczególności:

- prace pomiarowe i roboty przygotowawcze,
- oznakowanie Robót i jego utrzymanie,
- koszt zapewnienia niezbędnych środków produkcji,
- zakup, dostarczenie i składowanie materiałów,
- koszty badań kruszywa i opracowania recepty oraz przeprowadzenia niezbędnych badań,
- wyprodukowanie mieszanki, transport na miejsce wbudowania oraz jej rozłożenie (stabilizacja w mieszarkach)
- dostarczenie, ustawienie, rozebranie i odwiezienie prowadnic oraz innych materiałów i urządzeń pomocniczych,
- zagęszczenie mieszanki,
- pielęgnacja i utrzymanie warstw w czasie trwania robót,
- przeprowadzenie pomiarów i badań laboratoryjnych, określonych w Specyfikacji Technicznej, w tym dodatkowo zleconych przez Inżyniera,
- koszty związane z utrzymaniem czystości na przylegających drogach,
- uporządkowanie miejsca prowadzonych robót,
- wykonanie innych czynności niezbędnych do realizacji Robót objętych niniejszą STWiORB i zgodnych z Dokumentacją Projektową i STWiORB.

10. PRZEPISY ZWIĄZANE

10.1. NORMY

- | | | |
|----|--------------|---|
| 1. | WT-5 2010 | Wymagania techniczne; Mieszanki związane spoiwem hydraulicznym do dróg krajowych |
| 2. | PN-EN 2:1996 | 196- Metody badania cementu. Analiza chemiczna cementu |
| 3. | PN-EN 6:1996 | 196- Metody badania cementu. Oznaczanie stopnia zmielenia |
| 4. | PN-EN 1:2002 | 197- Cement. Część 1: Skład, wymagania i kryteria zgodności dotyczące cementu powszechnego użytku |
| 5. | PN-EN 932-3 | Badania podstawowych właściwości kruszyw- Procedura i terminologia uproszczonego opisu petrograficznego |
| 6. | PN-EN 932-5 | Badania podstawowych właściwości kruszyw- Część 5: Wyposażenie podstawowe i wzorcowanie |
| 7. | PN-EN 933-1 | Badania geometrycznych właściwości kruszyw. Oznaczenie składu ziarnowego. Metoda przesiewania. |
| 8. | PN-EN 933-3 | Badania geometrycznych właściwości kruszyw. Oznaczenie kształtu ziarn za pomocą wskaźnika płaskości. |
| 9. | PN-EN 933-4 | Badania geometrycznych właściwości kruszyw. Część 4: |

		Oznaczenie kształtu ziarn. Wskaźnik kształtu
10.	PN-EN 933-5	Badania geometrycznych właściwości kruszyw. Oznaczenie procentowej zawartości ziarn o powierzchniach powstałych w wyniku przekruszenia lub łamania kruszyw grubych.
11.	PN-EN 933-8	Badania geometrycznych właściwości kruszyw. Część 8: Ocena zawartości drobnych cząstek – Badania wskaźnika piaskowego
12.	PN-EN 933-9	Badania geometrycznych właściwości kruszyw- Ocena zawartości drobnych cząstek. Badania błękitem metylenowym
13.	PN-EN 934-2:1999	Domieszki do betonu, zaprawy i zaczynu. Domieszki do betonu. Definicje i wymagania
14.	PN-EN 1008:2004	Woda zarobowa do betonu. Specyfikacja pobierania próbek, badanie i ocena przydatności wody zarobowej do betonu, w tym wody odzyskanej z procesów produkcji betonu.
15.	PN-EN 1097-1	Badania mechanicznych i fizycznych właściwości kruszyw. Oznaczenie odporności na ścieranie (mikro-Deval)
16.	PN-EN 1097-2	Badania mechanicznych i fizycznych właściwości kruszyw. Metoda oznaczania odporności na rozdrabnianie
17.	PN-EN 1097-5	Badania mechanicznych i fizycznych właściwości kruszyw. Metoda oznaczania wilgotności
18.	PN-EN 1097-6	Badania mechanicznych i fizycznych właściwości kruszyw. Oznaczenie gęstości ziarn i nasiąkliwości
19.	PN-EN 1367-1	Badania właściwości cieplnych i odporności kruszyw na działanie czynników atmosferycznych. Część 1: Oznaczenie mrozoodporności
20.	PN-EN 1367-2	Badania właściwości cieplnych i odporności kruszyw na działanie czynników atmosferycznych. Badanie w siarczanie magnezu
21.	PN-EN 1367-3	Badania właściwości cieplnych i odporności kruszyw na działanie czynników atmosferycznych. Część 3: Badanie bazaltowej zgorzeli słonecznej metodą gotowania
22.	PN-EN 1744-1	Badania chemicznych właściwości kruszyw. Analiza chemiczna
23.	PN-EN 1744-3	Badania chemicznych właściwości kruszyw. Przygotowanie wyciągów przez wymywanie kruszyw
24.	PN-ISO 565	Sita kontrolne- Tkanina z drutu, blacha perforowana i blach cienka perforowana elektrolizacyjnie- Wymiary nominalne oczek
25.	PN-EN 13242:2004	Kruszywa do niezwiązanych i związanych hydraulicznie materiałów stosowanych w obiektach budowlanych i budownictwie drogowym
26.	PN-EN 13286-1	Mieszanki związane i niezwiązane spoiwem hydraulicznym.- Część 1: Laboratoryjne metody oznaczania referencyjnej gęstości i wilgotności.- Wprowadzenie, wymagania ogólne i pobieranie próbek
27.	PN-EN 13286-2	Mieszanki związane i niezwiązane spoiwem hydraulicznym. Część 2: Metody określania gęstości i zawartości wody. Zagęszczanie metodą Proctora
28.	PN-EN 13286-41	Mieszanki związane i niezwiązane spoiwem hydraulicznym. Część 41: Metoda oznaczania wytrzymałości na ściskanie mieszanek związanych spoiwem hydraulicznym.
29.	PN-EN 13286-50	Mieszanki związane i niezwiązane spoiwem hydraulicznym. Metoda sporządzania próbek związanych hydraulicznie za pomocą aparatu Proctora lub zagęszczania na stole wibracyjnym.

-
30. BN-68/8931-04 Drogi samochodowe. Pomiar równości nawierzchni planografem i łata.
- 31 BN-77/8931-12 Oznaczanie wskaźnika zagęszczenia gruntu.

D-05.03.05 NAWIERZCHNIA Z BETONU ASFALTOWEGO. WARSTWA ŚCIERALNA

1. WSTĘP

1.1. PRZEDMIOT STWiORB

Przebudowa ul. Śmigielskiego od ul. Paderewskiego do ul. Ledóchowskiego w Ostrowie Wielkopolskim.

1.2. ZAKRES STOSOWANIA STWiORB

Specyfikacja Techniczna Wykonania i Odbioru Robót Budowlanych (STWiORB) jest stosowana jako dokument przetargowy i kontraktowy przy zlecaniu i realizacji robót wymienionych w pkt. 1.1.

1.3. ZAKRES ROBÓT OBJĘTYCH STWiORB

Ustalenia zawarte w niniejszej Specyfikacji Technicznej Wykonania i Odbioru Robót Budowlanych (STWiORB) dotyczą zasad związanych z wykonaniem i odbiorem warstwy ścieralnej wykonanej z betonu asfaltowego wg:

- PN-EN 13108-1 i „Nawierzchnie asfaltowe na drogach krajowych” WT-2 2010 Mieszanki mineralno-asfaltowe, w zakresie projektowania składu mieszanki i produkcji;
- „Nawierzchnie asfaltowe na drogach publicznych WT-2 2014” w zakresie wykonania i odbioru.

Wykonawca zobowiązany jest prowadzić Zakładową kontrolę produkcji (ZKP) zgodnie z WT-2 punkt 8.4.1.5.

Wyżej wymienione ustalenia mają zastosowanie przy wykonywaniu warstwy ścieralnej z betonu asfaltowego AC11 S 50/70 grub.5cm dla dróg -KR2 zgodnych z Dokumentacją Projektową.(z uwagi na małą ilość warstwę wiążącą układamy z tego samego betonu asfaltowego)

1.4. OKREŚLENIA PODSTAWOWE

1.4.1. Mieszanka mineralna (MM) - mieszanka kruszywa i wypełniacza mineralnego o określonym składzie i uziarnieniu.

1.4.2. Mieszanka mineralno-asfaltowa (MMA) - mieszanka mineralna z odpowiednią ilością asfaltu lub polimeroasfaltu, wytworzona na gorąco, w określony sposób, spełniająca określone wymagania.

1.4.3. Beton asfaltowy - mieszanka mineralno-asfaltowa ułożona i zagęszczona.

1.4.4. Środek adhezyjny - substancja powierzchniowo czynna, która poprawia adhezję asfaltu do materiałów mineralnych oraz zwiększa odporność błonki asfaltu na powierzchni kruszywa na odmywanie wodą; może być dodawany do asfaltu lub do kruszywa.

1.4.5. Podłoże pod warstwę asfaltową - powierzchnia przygotowana do ułożenia warstwy z mieszanki mineralno-asfaltowej.

1.4.6. Emulsja asfaltowa kationowa - asfalt drogowy w postaci zawiesiny rozproszonego asfaltu w wodzie.

1.4.7. Próba technologiczna - wytwarzanie mieszanki mineralno-asfaltowej w celu sprawdzenia, czy jej właściwości są zgodne z receptą laboratoryjną.

1.4.8. Odcinek próbny - odcinek warstwy nawierzchni (o długości, co najmniej 50 m) wykonany w warunkach zbliżonych do warunków budowy, w celu sprawdzenia pracy sprzętu i uzyskiwanych parametrów technicznych robót.

1.4.9. Kategoria ruchu (KR) - obciążenie drogi ruchem samochodowym, wyrażone w osiach obliczeniowych (100 kN) na obliczeniowy pas ruchu na dobę.

1.4.10. Moduł sztywności - jest to stosunek naprężenia ściskającego przy pełzaniu do odkształcenia jednostkowego wywołanego przez to naprężenie w określonych warunkach badania (obciążenia, temperatury i czasu), wyrażony w MPa.

1.4.11. Pełzanie - jest to wolno postępujące trwałe odkształcenie o charakterze lepko-plastycznym ciała stałego, gdy działa na nie stałe i ograniczone w wielkości obciążenie bez względu na czas jego trwania.

1.4.12. Odkształcenie jednostkowe przy pełzaniu - jest to stosunek zmniejszenia wymiaru próbki materiału wzdłuż osi działania siły ściskającej do jej pierwotnego wymiaru w określonych warunkach badania (obciążenia, temperatury i czasu) wyrażone w procentach.

1.4.13. Określenia podane w niniejszej STWiORB są zgodne z obowiązującymi Polskimi normami i określeniami podanymi w STWiORB D-M-00.00.00. „Wymagania Ogólne” pkt.1.4.

1.5. OGÓLNE WYMAGANIA DOTYCZĄCE ROBÓT

Wykonawca jest odpowiedzialny za jakość wykonania Robót oraz za ich zgodność z Dokumentacją Projektową, STWiORB i poleceniami Inżyniera.

2. MATERIAŁY

2.1. OGÓLNE WYMAGANIA DOTYCZĄCE MATERIAŁÓW

Ogólne wymagania dotyczące materiałów, ich pozyskiwania i składowania, podano w STWiORB D.00.00.00. „Wymagania ogólne” pkt.2.

Poszczególne rodzaje materiałów powinny pochodzić ze źródeł zatwierdzonych przez Inżyniera. Należy dążyć do zaopatrzenia się w materiały z jednego źródła. W przypadku zmiany pochodzenia materiału należy, po wykonaniu odpowiednich badań, opracować skorygowaną receptę.

2.2. RODZAJE MATERIAŁÓW

2.2.1. Kruszywa

Do wytworzenia mieszanki na warstwy nawierzchni z betonu asfaltowego, należy stosować kruszywa mineralne zgodne z wymaganiami PN-EN 13043 i „WT-1 2010”.

W tablicach 1, 2, 3 podano wymagane właściwości kruszywa naturalnego lub sztucznego stosowanego do warstwy ścieralnej z betonu asfaltowego.

Tablica 1. Wymagane właściwości kruszywa grubego do warstwy ścieralnej z betonu asfaltowego

Właściwości kruszywa	Wymagania w zależności od kategorii ruchu
	KR2
Uziarnienie według PN-EN 933-1; kategoria nie niższa niż:	$G_{C85/20}$
Tolerancja uziarnienia, odchylenia nie większe niż według kategorii:	$G_{20/15}$ lub $G_{25/15}^a)$
Zawartość pyłu według PN-EN 933-1; kategoria nie wyższa niż	f_2
Kształt kruszywa według PN-EN 933-3 lub według PN-EN 933-4; kategoria nie wyższa niż:	FI_{25} lub SI_{25}
Procentowa zawartość ziaren o powierzchni przekruszonej i łamanej w kruszywie grubym według PN-EN 933-5; kategoria nie niższa niż:	$C_{Deklarowana}$

Odporność kruszywa na rozdrabnianie według normy PN-EN 1097-2, rozdział 5; kategoria nie wyższa niż:	LA_{30}
Odporność na polerowanie kruszywa według PN-EN 1097-8, kategoria nie niższa niż:	PSV_{44}
Gęstość ziaren według PN-EN 1097-6, rozdz. 7, 8 lub 9:	deklarowana przez producenta
Gęstość nasypowa według normy PN-EN 1097-3:	deklarowana przez producenta
Nasiąkliwość według PN-EN 1097-6, rozdz.7,8 lub 9	deklarowana przez producenta
Mrozoodporność według PN-EN 1367-6, w 1% NaCl, kategoria nie wyższa niż:	$F_{NaCl} 7$
„Zgorzel słoneczna” bazaltu według PN-EN 1367-3, wymagana kategoria:	SB_{LA}
Skład chemiczny – uproszczony opis petrograficzny według PN-EN 932-3:	deklarowany przez producenta
Grube zanieczyszczenia lekkie, według PN-EN 1744-1 p.14.2; kategoria nie wyższa niż:	$m_{LPC0,1}$
Rozpad krzemianowy żużla wielkopieczowego chłodzonego powietrzem według PN-EN 1744-1 p.19.1:	wymagana odporność
Rozpad żelazowy żużla wielkopieczowego chłodzonego powietrzem według PN-EN 1744-1 p.19.2	wymagana odporność
Stalność objętości kruszywa z żużla stalowniczego według PN-EN 1744-1, p. 19.3; kategoria nie wyższa niż:	$V_{3,5}$

a) $D/d < 4$

Tablica 2. Wymagane właściwości kruszywa drobnego łamanego do warstwy ścieralnej z betonu asfaltowego

Właściwości kruszywa	Wymagania w zależności od kategorii ruchu
	KR2
Uziarnienie według PN-EN 933-1, wymagana kategoria:	G_{A85} lub G_{F85}
Tolerancja uziarnienia; odchylenie nie większe niż według kategorii:	G_{TCNR}
Zawartość pyłu według PN-EN 933-1; kategoria nie wyższa niż:	f_{16}
Jakość pyłu według PN-EN 933-9, kategoria nie wyższa niż:	MB_F10
Kanciastość kruszywa drobnego według	E_{cs} Deklarowana

PN-EN 933-6, rozdz. 8, kategoria nie niższa niż:	
Gęstość ziaren według PN-EN 1097-6, rozdz. 7, 8 lub 9	deklarowana przez producenta
Grube zanieczyszczenia lekkie, według PN-EN 1744-1 p. 14.2, kategoria nie wyższa niż:	$m_{LPC0,1}$

Tablica 3..Wymagane właściwości kruszywa niełamanego drobnego do warstwy ścieralnej z betonu asfaltowego (dopuszcza się udział do 50 % kruszywa niełamanego dla ruchu KR2)

Właściwości kruszywa	Wymagania w zależności od kategorii ruchu
	KR2
Uziarnienie według PN-EN 933-1, wymagana kategoria:	G_{F85} lub G_{A85}
Tolerancja uziarnienia; odchylenie nie większe niż według kategorii:	G_{TCNR}
Zawartość pyłu według PN-EN 933-1; kategoria nie wyższa niż:	f_3
Jakość pyłu według PN-EN 933-9, kategoria nie wyższa niż:	MB_{F10}
Kanciastość kruszywa drobnego według PN-EN 933-6, rozdz. 8, kategoria nie niższa niż:	E_{CS} Deklarowana
Gęstość ziaren według PN-EN 1097-6, rozdz. 7, 8 lub 9	deklarowana przez producenta
Nasiąkliwość ziaren według PN-EN 1097-6, rozdz. 7, 8 lub 9	deklarowana przez producenta
Grube zanieczyszczenia lekkie, według PN-EN 1744-1 p. 14.2, kategoria nie wyższa niż:	$m_{LPC0,1}$

2.2.2..Wypełniacz

Tablica 4. Wymagane właściwości wypełniacza do warstwy ścieralnej z betonu asfaltowego

Właściwości wypełniacza	Wymagania w zależności od kategorii ruchu
	KR1
Uziarnienie według PN-EN 933-10;	zgodne z tablicą 24 w PN-EN 13043
Jakość pyłu według PN-EN 933-9, kategoria nie wyższa niż:	MB_{F10}
Zawartość wody według PN-EN 1097-5, nie wyższa niż:	1 %(m/m)
Gęstość ziaren według PN-EN 1097-7:	deklarowana przez producenta
Wolne przestrzenie w suchym zagęszczonym wypełniaczu według PN-EN 1097-4,	$V_{28/45}$

wymagana kategoria:	
Przyrost temperatury mięknięcia według PN-EN 13179-1, wymagana kategoria:	$\Delta_{R\&B}8/25$
Rozpuszczalność w wodzie według PN-EN 1744-1, kategoria nie wyższa niż:	WS_{10}
Zawartość $CaCO_3$ w wypełniaczu wapiennym według PN-EN 196-21, kategoria nie niższa niż:	CC_{70}
Zawartość wodorotlenku wapnia w wypełniaczu mieszanym, wymagana kategoria:	K_a20
„Liczba asfaltowa” według PN-EN 13179-2, wymagana kategoria:	$BN_{Deklarowana}$

*) Można stosować pyły z odpylania pod warunkiem spełnienia wymagań jak dla wypełniacza. Proporcja pyłów i wypełniacza wapiennego powinna być tak dobrana, aby kategoria zawartości $CaCO_3$ w mieszance pyłów i wypełniacza wapiennego była nie niższa niż CC_{70}

2.2.3..Asfalt

Tablica 5.Wymagania dla asfaltu drogowego 50/70

Lp.	Parametr	Metoda badania	Wymaganie
1	Penetracja w temperaturze 25 ^o C, x 0,1mm	PN-EN 1426	50 – 70
2	Temperatura mięknięcia, ^o C	PN-EN 1427	46 – 54
3	Temperatura zapłonu wg Clevelenda, min ^o C	PN-EN 22592	230
4	Rozpuszczalność, min % (mm)	PN-EN 12592	99
5	Zawartość parafiny, max % (mm)	PN-EN 12606-1	2,2
6	Temperatura łamliwości Fraassa, max ^o C	PN-EN 12593	-8
Odporność na starzenie w temperaturze 163 ^o C wg PN-EN 12607-1			
7	- zmiana masy, max \pm %	PN-EN 12607-1	0,5
8	- pozostała penetracja, min %	PN-EN 1426	50
9	- temperatura mięknięcia po starzeniu, min ^o C	PN-EN 1427	48
10	- wzrost temperatury mięknięcia, max ^o C	PN-EN 1427	9

2.2.4. Środek adhezyjny

W celu poprawy powinowactwa fizykochemicznego lepiszcza asfaltowego do kruszywa, należy stosować środki poprawiające adhezję. Środek adhezyjny i jego ilość powinny być dostosowane do konkretnego zestawu kruszywo-lepiszcze. Środek adhezyjny i jego ilość powinny być dostosowane do konkretnego kruszywa i lepiszcza. Ocenę przyczepności można określić na podstawie badania według PN-EN 12697-11, metoda A po 6h obracania, stosując kruszywo 8/11 jako podstawowe (dopuszcza się inne wymiary w wypadku braku wymiaru podstawowego do tego badania. Wymagana przyczepność co najmniej 80%.

Należy stosować jedynie te środki adhezyjne, które posiadają aprobatę techniczną (świadczenie dopuszczenia do stosowania w budownictwie drogowym) wydaną przez

Instytut Badawczy Dróg i Mostów. Pochodzenie, rodzaj i cechy deklarowane przez producenta.

Środek adhezyjny powinien odpowiadać wymaganiom określonym przez producenta.

Składowanie środka adhezyjnego jest dozwolone tylko w oryginalnych opakowaniach producenta, w warunkach określonych przez producenta.

2.2.5. Materiały do uszczelnienia krawędzi i połączeń

Do uszczelnienia połączeń technologicznych (tj. złączy podłużnych i poprzecznych z tego samego materiału wykonywanego w różnym czasie oraz spoin stanowiących połączenia różnych materiałów lub połączenie warstwy asfaltowej z urządzeniami obcymi w nawierzchni lub ją ograniczającymi, należy stosować:

a) materiały termoplastyczne, jak taśmy asfaltowe, pasty itp. według norm lub aprobat technicznych,

b) asfaltową zalewę drogową według norm lub aprobat technicznych

Grubość materiału termoplastycznego do spoiny powinna wynosić:

– nie mniej niż 15 mm przy grubości warstwy technologicznej większej niż 2,5 cm.

Składowanie materiałów termoplastycznych jest dozwolone tylko w oryginalnych opakowaniach producenta, w warunkach określonych w aprobacie technicznej.

Do uszczelnienia krawędzi należy stosować asfalt drogowy wg PN-EN 12591, asfalt modyfikowany polimerami wg PN-EN 14023 „metodą na gorąco”. Dopuszcza się inne rodzaje lepiszcza wg norm lub aprobat technicznych.

2.3. DOSTAWY MATERIAŁÓW

Za dostawy materiałów odpowiedzialny jest Wykonawca robót zgodnie z ustaleniami określonymi

w STWiORB D-M-00.00.00 „Wymagania ogólne”.

Do obowiązku Wykonawcy należy takie zorganizowanie dostaw materiałów do wytwarzania mieszanki, aby zapewnić nieprzerwaną pracę otaczarki w trakcie wykonywania dziennej działki roboczej.

Każda dostawa asfaltu, kruszywa i wypełniacza musi być zaopatrzona przez dostawcę w dokumenty, wymagane ustawą o wyrobach budowlanych [z dnia 16.04.2004 r. - Dz. U. Nr 92, poz. 881], związane z dopuszczeniem danego wyrobu budowlanego do obrotu (odpowiednio: oznakowanie znakiem CE lub B, albo dopuszczone do jednostkowego zastosowania wg dokumentacji indywidualnej).

W wypadku zmiany rodzaju i właściwości materiałów budowlanych należy ponownie wykazać ich przydatność do przewidywanego celu.

2.4. SKŁADOWANIE MATERIAŁÓW

2.4.1. Składowanie kruszywa

Składowanie kruszywa powinno odbywać się w warunkach zabezpieczających je przed zanieczyszczeniem i zmieszaniem z innymi rodzajami lub frakcjami kruszywa.

2.4.2. Składowanie wypełniacza

Wypełniacz należy składować w silosach wyposażonych w urządzenia do aeracji.

2.4.3. Składowanie asfaltu

Asfalt powinien być składowany w zbiornikach, których konstrukcja i użyte do ich wykonania materiały wykluczają możliwość zanieczyszczenia asfaltu. Zbiorniki powinny być wyposażone w automatycznie sterowane urządzenia grzewcze pośrednie (tj. uniemożliwiający bezpośredni kontakt asfaltu z przewodami grzewczymi).

Nie dopuszcza się ogrzewania asfaltu otwartym ogniem. Zbiornik roboczy otaczarki powinien być izolowany termicznie, posiadać automatyczny system grzewczy zdolny do utrzymania zadanej temperatury z tolerancją $\pm 5^{\circ}\text{C}$ oraz posiadać układ cyrkulacji asfaltu. Wylot rury powrotnej powinien znajdować się w zbiorniku poniżej zwierciadła gorącego asfaltu.

W zbiorniku magazynowym temperatura asfaltu nie może przekroczyć:

- dla asfaltu 50/70 – 180°C .

3. SPRZĘT

3.1. OGÓLNE WYMAGANIA DOTYCZĄCE SPRZĘTU

Ogólne wymagania dotyczące sprzętu podano w STWiORB D.00.00.00. „Wymagania ogólne” p.3.

3.2. SPRZĘT DO WYKONANIA NAWIERZCHNI Z BETONU ASFALTOWEGO

Używany sprzęt powinien być zgodny z ofertą Wykonawcy, PZJ i warunkami określonymi w STWiORB D-M-00.00.00. „Wymagania Ogólne”, p. 3.

Przed przystąpieniem do wykonania robót Inżynier sprawdzi zgodność przedstawionej przez Wykonawcę propozycji sprzętowej z wymaganiami STWiORB.

3.2.1. Sprzęt do wyprodukowania mieszanki mineralno-asfaltowej

Mieszanka mineralno-asfaltowa powinna być produkowana w wytwórni (otaczarnie) o mieszanii cyklicznym, sterowanej komputerem, wyposażonej w izolowany termicznie silos gotowej mieszanki o pojemności nie mniejszej niż połowa wydajności godzinowej.

Wydajność otaczarni powinna być dostosowana do wielkości robót. Na WMA musi być wdrożony certyfikowany system ZKP, zgodnie z wymaganiami PN-EN 13108-21.

Dozowanie składników mieszanki mineralno-asfaltowej powinno być wagowe. Odchyłki masy dozowanych składników (w stosunku do masy poszczególnych składników zarobu) nie powinny być większe od $\pm 2\%$.

Wytwórnia Mas Asphaltowych powinna być odebrana przez Inżyniera.

3.2.2. Sprzęt do układania mieszanki mineralno-asfaltowej

Układanie mieszanki powinno odbywać się możliwie całą szerokością, przy użyciu mechanicznej układarki do układania mieszanki mineralno-asfaltowej typu zagęszczanego lub zespołem układarek pracujących równolegle z przesunięciem roboczym umożliwiającym ułożenie stykających się warstw asfaltowych na gorąco, posiadającej następujące urządzenia:

- automatyczne sterowanie pozwalające na ułożenie warstwy zgodnie z założoną niweletą i grubością,
- płytę wibracyjną do wstępnego zagęszczenia mieszanki,
- urządzenia do podgrzewania płyty wibracyjnej.

3.2.3. Sprzęt do zagęszczania mieszanki mineralno-asfaltowej

Należy stosować, właściwe do rodzaju mieszanki mineralno-asfaltowej, walce stalowe wibracyjne gładkie średnie i ciężkie, ogumione ciężkie o regulowanym ciśnieniu w oponach. Walec ciężki powinien być wyposażony w dodatkowe urządzenie z boczną stożkową rolką dociskającą, aby zagęścić i ukształtować boczną płaszczyznę wbudowywanej warstwy ze skosem tworzącym z dolną płaszczyzną warstwy kąt nie większy niż 60° .

Wykonawca zaproponuje ilość i rodzaj sprzętu zagęszczającego, a jego skuteczność zostanie potwierdzona na odcinku próbnym. Każda zmiana ilości bądź rodzaju sprzętu zagęszczającego wymaga odcinka próbnego.

4. TRANSPORT

4.1. OGÓLNE WYMAGANIA DOTYCZĄCE TRANSPORTU

Ogólne wymagania dotyczące transportu podano w STWiORB D-M-00.00.00. „Wymagania ogólne” p.4.

4.2. TRANSPORT MATERIAŁÓW

4.2.1. Transport kruszywa

Kruszywo można przewozić dowolnymi środkami transportu, w warunkach zabezpieczających je przed zanieczyszczeniem i zmieszaniem z innymi rodzajami lub frakcjami kruszywa.

4.2.2. Transport wypełniacza

Wypełniacz luzem należy przewozić w cysternach przystosowanych do przewozu materiałów sypkich, umożliwiających rozładunek pneumatyczny. W czasie transportu oraz przeładunku wypełniacz należy chronić przed zawilgoceniem, zbryleniem i zanieczyszczeniem.

4.2.3. Transport asfaltu

Asfalt należy przewozić izolowanymi termicznie cysternami, wyposażonymi w instalacje umożliwiające podłączenie cystern do urządzeń grzewczych lub wyposażonymi we własne urządzenia grzewcze.

4.2.4. Transport mieszanki mineralno-asfaltowej

Mieszankę mineralno-asfaltową należy przewozić pojazdami samowładowymi o dużej ładowności, wyposażonymi w plandeki do przykrywania mieszanki podczas transportu. Zaleca się stosowanie samochodów termosów. Powierzchnie skrzyń ładunkowych stosowanych do transportu mieszanki powinny być czyste, a do zwilżenia tych powierzchni można użyć tylko środki niewpływające szkodliwie na mieszanki mineralno-asfaltowe.

Czas i warunki transportu powinny być takie, aby mieszanka wyładowywana do kosza układarki posiadała temperaturę nie niższą niż minimalna temperatura wbudowywania. Czas transportu mieszanki, liczony od załadunku do rozładunku, powinien zagwarantować spełnienie warunku zachowania temperatury wbudowania podanej w pkt. 5.3 oraz nie przekraczać 2 godzin z zachowaniem min. temperatury wbudowania i zagęszczenia. W wyładowywanej do kosza układarki mieszance nie powinny znajdować się grubsze zbrylenia (nadmiernie wystudzonej) mieszanki.

5. WYKONANIE ROBÓT

5.1. OGÓLNE ZASADY WYKONANIA ROBÓT

Ogólne zasady wykonania Robót podano w STWiORB D-M-00.00.00. „Wymagania ogólne” p.5.

5.2. PROJEKTOWANIE MIESZANKI I OPRACOWANIE RECEPTY

Co najmniej miesiąc przed przystąpieniem do produkcji mieszanki mineralno-asfaltowej Wykonawca opracuje receptę dla mieszanki mineralno-asfaltowej i przedstawi ją Inżynierowi do akceptacji.

Projektowanie składu mieszanki mineralno-asfaltowej polega na:

- doborze składników mieszanki,
- doborze optymalnej ilości asfaltu,
- określeniu właściwości mieszanki i porównaniu uzyskanych wyników z wymaganiami podanymi w niniejszej STWiORB.

Receptę MMA należy wykonać przed rozpoczęciem produkcji mieszanki oraz przy każdej zmianie dostawcy lub złoża materiału jak również po stwierdzeniu w trakcie badań kontrolnych zmiany cech produkowanej mieszanki. Inżynier może również zażądać ponownego zaprojektowania składu mieszanki w wypadku wątpliwości, co do prawidłowości sposobu jej ustalenia.

Krzywa uziarnienia mieszanki mineralnej powinna mieścić się w obszarze wyznaczonym przez krzywe graniczne.

Projektowanie składu betonu asfaltowego i właściwości zaprojektowanej mieszanki mineralno- asfaltowej należy wykonać zgodnie z „WT-2 2010”:

warstwa ścieralna KR1-KR4

Rzędne krzywych granicznych uziarnienia mieszanki mineralnej do wykonania warstwy ścieralnej z betonu asfaltowego oraz minimalną zawartość asfaltu podano w tablicy 6.

Tablica 6 Rzędne krzywych granicznych uziarnienia mieszanki mineralnej oraz minimalna zawartość asfaltu- warstwa ścieralna,

Właściwość	Przesiew, [% (m/m)]	
	AC 11 S KR2	
Wymiar sita #, [mm]:	od	do
16	100	-
11,2	90	100
8	70	90
5,6	-	-
2	30	55
0,125	8	20
0,063	5,0	12,0
Zawartość asfaltu* w mieszance mineralno-asfaltowej, %, m/m	$B_{\min 5,6}$	

* minimalna zawartość lepiszcza (kategoria B_{\min}) jest to najmniejsza ilość lepiszcza rozpuszczalnego i nierozpuszczalnego, określona dla danego typu mieszanki mineralno-asfaltowej, przy założonej gęstości mieszanki mineralnej $2,650 \text{ Mg/m}^3$. W przypadku, gdy stosowana mieszanka mineralna ma inną gęstość (ρ_a), to do wyznaczenia minimalnej zawartości lepiszcza podaną wartość należy pomnożyć przez współczynnik α według równania:

$$\alpha = 2,650 / \rho_a$$

Gęstość mieszanki kruszyw wyznaczamy ze wzoru:

$$\rho_{\alpha} = \frac{P_1 + P_2 + \dots + P_n}{\frac{P_1}{\rho_1} + \frac{P_2}{\rho_2} + \dots + \frac{P_n}{\rho_n}}$$

gdzie:

$P_1 + P_2 + \dots + P_n$ = procentowa zawartość poszczególnych frakcji kruszyw (składniki mieszanki mineralnej)

$\rho_1 + \rho_2 + \dots + \rho_n$ = gęstość poszczególnych frakcji kruszywa (składniki mieszanki mineralnej)

Minimalna zawartość lepiszcza w zaprojektowanej mieszance (receptie) powinna być wyższa od podanego B_{\min} o wielkość dopuszczalnej odchyłki 0,3 zawierającej błąd dozowania składników i błąd badania.

Minimalna zawartość lepiszcza asfaltowego odzyskanego w ekstrakcji – jest to lepiszcze rozpuszczalne (tworzące błonkę lepiszcza na ziarnach kruszywa) w projektowanej mieszance mineralno-asfaltowej (receptie), nie uwzględniająca lepiszcza zaabsorbowanego przez kruszywo.

W badaniu typu należy określić w ekstrakcji lepiszcza z mieszanki mineralno-asfaltowej procentową ilość lepiszcza rozpuszczalnego i nierozpuszczalnego (absorbowanego przez poru kruszywa mieszanki mineralnej) i podać w sprawozdaniu typu. W receptie roboczej mieszanki mineralno-asfaltowej należy podawać zawartość lepiszcza jako sumę lepiszcza rozpuszczalnego i nierozpuszczalnego (lepiszcze dodane).

W zagęszczaniu próbek laboratoryjnych mieszanek mineralno-asfaltowych należy stosować następujące temperatury mieszanki w zależności od stosowanego asfaltu:

- 50/70 $140^{\circ}\text{C} \pm 5^{\circ}\text{C}$.

Skład mieszanki mineralno-asfaltowej powinien być ustalony na podstawie badań próbek wykonanych wg metody Marshalla. Zaprojektowana mieszanka AC powinna spełniać

wymagania podane w tablicy 7 lp. 1÷4 I, natomiast wykonana warstwa ścieralna z betonu asfaltowego powinny spełniać wymagania podane w tablicy 7 lp. 5÷6

Tablica 7. Wymagania wobec mieszanki AC 11S i wykonanej z niej warstwy ścieralnej dla dróg o kategorii ruchu KR2

Lp	Właściwości	Wymagania	Metoda i warunki badania
		AC 11S	
1.	Zawartość wolnych przestrzeni w mieszance; warunki zagęszczania wg PN-EN 13108-20 – C.1.2, ubijanie, 2x50 uderzeń	$V_{\min 1,0}$; $V_{\max 3,0}$	PN-EN 12697-8, p. 4
2.	Wolne przestrzenie wypełnione lepiszczem; warunki zagęszczania wg PN-EN 13108-20 – C.1.2, ubijanie 2x50 uderzeń	$VFB_{\min 75}$ $VFB_{\max 93}$	PN-EN 12697-8, p. 5
3.	Zawartość wolnych przestrzeni w mieszance mineralnej; warunki zagęszczenia wg PN-EN 13108-20 – C.1.2, ubijanie, 2x50 uderzeń	$VMA_{\min 14}$	PN-EN 12697-8, p. 5
4.	Odporność na działanie wody, warunki zagęszczania wg PN-EN 13108-20 – C1.1, ubijanie, 2x35 uderzeń,	ITSR ₉₀	PN-EN 12697-12, przechowywanie w 40°C z jednym cyklem zamrażania ^{a)} , badanie w 25°C
5.	Wskaźnik zagęszczenia, %	≥ 98	pkt. 6.3.3.6 niniejszej STWiORB
6.	Zawartość wolnych przestrzeni w warstwie, %, v/v	$V_{\min 1,0}$; $V_{\max 4,0}$	pkt. 6.3.3.7 niniejszej STWiORB

^{a)} Ujednoliconą procedurę badania odporności na działanie wody z jednym cyklem zamrażania podano w załączniku 1 WT-2 2010

5.3. WYTWARZANIE MIESZANEK MINERALNO – ASFALTOWYCH

Wymagania wobec wytwórni i produkcji mieszanki mineralno- asfaltowej zgodnie z „WT-2 2010”.

Wytwarzanie mieszanki mineralno-asfaltowej powinno odbywać się w oparciu o receptę zatwierdzoną przez Inżyniera. Mieszanke mineralno-asfaltową należy produkować w otaczarce, zapewniającej prawidłowe dozowanie składników, ich wysuszenie i wymieszanie oraz zachowanie temperatury składników i gotowej mieszanki mineralno-asfaltowej. Sposób i czas mieszania składników mieszanki mineralno-asfaltowej powinny zapewnić równomierne otoczenie kruszywa lepiszczem.

Dozowanie składników mieszanki mineralno-asfaltowej w otaczarkach, w tym także wstępne, powinno być zautomatyzowane i zgodne z receptą roboczą, a urządzenia do dozowania składników oraz pomiaru temperatury powinny być okresowo sprawdzane. Kruszywo o różnym uziarnieniu lub pochodzeniu należy dodawać oddzielnie.

Sposób dozowania środka adhezyjnego powinien być zaakceptowany przez Inżyniera. System dozowania środków adhezyjnych powinien zapewnić jednorodność dozowania. Warunki wytwarzania i przechowywania mieszanki mineralno-asfaltowej na gorąco nie powinny istotnie wpływać na skuteczność działania tych środków.

Kruszywo (ewentualnie z wypełniaczem) powinno być wysuszone i tak podgrzane, aby mieszanka mineralna po dodaniu wypełniacza uzyskała właściwą temperaturę. Maksymalna temperatura gorącego kruszywa nie powinna być wyższa o więcej niż 30°C od maksymalnej temperatury mieszanki mineralno-asfaltowej.

Temperatura mieszanki powinna wynosić z asfaltem 50/70 140÷180°C. Najwyższa temperatura dotyczy mieszanki mineralno-asfaltowej bezpośrednio po wytworzeniu. Najniższa temperatura dotyczy mieszanki mineralno-asfaltowej dostarczonej na miejsce wbudowania.

Mieszanka mineralno-asfaltowa przegrzana (z oznakami niebieskiego dymu w czasie wytwarzania) oraz o temperaturze niższej od wymaganej powinna być potraktowana jako odpad produkcyjny.

5.4. PRÓBA TECHNOLOGICZNA

Wykonawca przed przystąpieniem do produkcji mieszanki jest zobowiązany do przeprowadzenia w obecności Inżyniera próby technologicznej, która ma na celu sprawdzenie zgodności właściwości wyprodukowanej mieszanki z receptą. W tym celu należy zaprogramować otaczarkę zgodnie z receptą roboczą i w cyklu automatycznym produkować mieszankę. Do badań należy pobrać mieszankę wyprodukowaną po ustabilizowaniu się pracy otaczarki.

Nie dopuszcza się oceniania dokładności pracy otaczarki oraz prawidłowości składu mieszanki mineralnej na podstawie tzw. suchego zarobu, z uwagi na możliwą segregację kruszywa.

Mieszankę wyprodukowaną po ustabilizowaniu się pracy otaczarki należy zgromadzić w silosie lub załadować na samochód. Próbkę do badań należy pobierać ze skrzyni samochodu zgodnie z metodą określoną w PN-EN 12697-27.

Na podstawie uzyskanych wyników Inżynier podejmuje decyzję o wykonaniu odcinka próbnego.

5.5. WARUNKI PRZYSTĄPIENIA DO ROBÓT

Warstwa nawierzchni z mieszanki betonu asfaltowego może być układana, gdy temperatura otoczenia jest nie niższa niż $+10^{\circ}\text{C}$ dla wykonywanej warstwy grubości $\leq 8\text{cm}$. Temperatura powietrza powinna być mierzona co najmniej 3 razy dziennie w okresach równomiernie rozłożonych w planowanym czasie realizacji dziennej działki roboczej. Nie dopuszcza się układania z mieszanki mineralno-asfaltowej podczas opadów atmosferycznych oraz silnego wiatru ($V \geq 16\text{m/s}$).

5.6. PRZYGOTOWANIE PODŁOŻA

Rzędne wysokościowe podłoża oraz urządzeń usytuowanych w nawierzchni lub ją ograniczających powinny być zgodne z dokumentacją projektową i Dz.U. Nr. 43. Z podłoża powinien być zapewniony odpływ wody.

Podłoże pod warstwę z betonu asfaltowego powinno być oczyszczone. Na podłożu nie może być śniegu lub lodu. Nie wolno wbudowywać betonu asfaltowego, gdy na podłożu tworzy się zamknięty film wodny.

Skropienie warstwy może rozpocząć się po akceptacji przez Inżyniera jej oczyszczenia.

Skropienie podłoża powinno być wykonane w ilości podanej w STWiORB D-04.03.01.

Skropienie należy wykonać z wyprzedzeniem w czasie na odparowanie wody. W przypadku stosowania rozkładarki wyposażonej w rampę skrapiającą dopuszcza się skropienie emulsją asfaltową bezpośrednio przed wykonaniem warstwy ścieralnej z betonu asfaltowego.

Skropiona emulsją asfaltową warstwa powinna być pozostawiona bez jakiegokolwiek ruchu na okres niezbędny do całkowitego rozpadu emulsji i odparowania wody z emulsji.

Przed ułożeniem warstwy z mieszanki mineralno-bitumicznej Wykonawca powinien zabezpieczyć skropioną warstwę nawierzchni przed uszkodzeniem dopuszczając tylko niezbędny ruch budowlany.

Jakiegokolwiek uszkodzenia powierzchni powinny być przez Wykonawcę naprawione.

Powierzchnie krawężników, włazów, wpustów i tym podobnych urządzeń, przylegające do układanej mieszanki mineralno-asfaltowej powinny być pokryte taśmą asfaltową.

5.7. WBUDOWANIE I ZAGĘSZCZENIE WARSTW Z BETONU ASFALTOWEGO

Mieszanka mineralno-asfaltowa powinna być dowożona na budowę w zależności od postępu robót. Podczas transportu i postoju przed wbudowaniem mieszanka powinna być zabezpieczona przed ostygnięciem.

Mieszanka mineralno-asfaltowa powinna być wbudowywana zgodnie z przyjętą technologią.

Mieszanka mineralno-asfaltowa powinna być wbudowywana układarką wyposażoną w układ

z automatycznym sterowaniem grubości warstwy i utrzymaniem niwelety zgodnie z dokumentacją projektową. Układarka powinna poruszać się ze stałą prędkością i bez zbędnych zatrzymywań (np. w oczekiwaniu na kolejny samochód z gorącą mieszanką). W miejscach niedostępnych dla sprzętu dopuszcza się wbudowywanie ręczne.

Temperatura wbudowywanej mieszanki nie powinna być niższa od temperatury minimalnej podanej w pkt. 5.3. Zagęszczanie mieszanki powinno odbywać się zgodnie ze schematem przejść walca ustalonym na odcinku próbnym.

Zagęszczanie mieszanki należy rozpocząć od krawędzi nawierzchni ku środkowi. Wyniki badań zagęszczenia wykonanej warstwy oraz wolnej przestrzeni, powinny być zgodne z wymaganiami podanymi w tabelicy 7 punkt 5÷6 lub 7a punkt 4÷5 w zależności od kategorii ruchu i uziarnienia mieszanki.

Złącza w warstwie ścieralnej powinny być wykonane w linii prostej, równolegle lub prostopadle do osi drogi.

W przypadku rozkładania mieszanki całą szerokością warstwy, złącza poprzeczne, wynikające z dziennej działki roboczej powinny być równo obcięte, pokryte materiałem wg pkt. 2.2.5 i zabezpieczone listwą przed uszkodzeniem.

W przypadku rozkładania mieszanki połową warstwy, występujące dodatkowo złącza podłużne należy zabezpieczyć w sposób podany dla złącza poprzecznego.

Zakończenie działki roboczej dotyczy wystąpienia przerw w rozkładaniu pasa warstwy na czas, po którym temperatura mieszanki mineralno-asfaltowej obniży się poza dopuszczalną granicę. Przed przystąpieniem do wykonywania kolejnej działki roboczej należy usunąć ułożony poprzednio odcinek na długości do 3m i pełnej grubości. Na tak powstałą krawędź nanieść lepiszcze lub inny materiał do złącza, w ilości co najmniej 50g na 1cm grubości warstwy na 1m krawędzi (w ilości zapewniającej szczelne połączenie).

Boczne powierzchnie warstwy, które nie są obramowane krawężnikiem, powinny być odpowiednio zagęszczone walcem z boczną rolką dociskającą i wykonane ze skosem tworzącym z dolną płaszczyzną warstwy kąt nie większy niż 60°. Należy zastosować odpowiednie urządzenia techniczne, takie jak np. formująca prowadnica skośnych krawędzi układarki oraz krawędziowe wałki dociskowe zamontowane na walcu dopasowane do grubości wbudowywanej warstwy.

5.8. UTRZYMANIE WYKONANYCH WARSTW

Warstwy z mieszanek mineralno-asfaltowych należy utrzymywać w czystości. Po warstwie bitumicznej, na której przewiduje się ułożenie następnej warstwy, dopuszcza się jedynie ruch pojazdów i maszyn pracujących przy układaniu i zagęszczaniu następnej warstwy.

W przypadku jakiegokolwiek zanieczyszczenia warstwy bitumicznej, Wykonawca powinien podjąć starania w celu jej oczyszczenia, a jeżeli okaże się to niemożliwe, Inżynier podejmie decyzję o rozbiórce warstwy.

6. KONTROLA JAKOŚCI ROBÓT

6.1. OGÓLNE ZASADY KONTROLI JAKOŚCI ROBÓT

Ogólne zasady kontroli jakości robót podano w STWiORB D.00.00.00. „Wymagania ogólne” p.6.

6.2. BADANIA PRZED PRYZYSTĄPIENIEM DO ROBÓT

Przed przystąpieniem do robót Wykonawca powinien:

- uzyskać wymagane dokumenty, dopuszczające wyroby budowlane do obrotu i powszechnego stosowania (np. stwierdzenie o oznakowaniu materiału znakiem CE lub znakiem budowlanym B, certyfikat zgodności, deklarację zgodności, aprobatę techniczną, ew. badania materiałów wykonane przez dostawców itp.),
- wykonać własne badania właściwości materiałów przeznaczonych do wykonania robót, określone przez Inżyniera,
- sprawdzić cechy zewnętrzne gotowych materiałów z tworzyw.

Wszystkie dokumenty oraz wyniki badań Wykonawca przedstawia Inżynierowi do akceptacji.

6.3. BADANIA W CZASIE ROBÓT

Badania dzielą się na:

- badania Wykonawcy (w ramach własnego nadzoru)
- badania kontrolne (w ramach nadzoru zleceniodawcy-Inżyniera)

6.3.1. Badania Wykonawcy

Badania wykonawcy są wykonywane przez Wykonawcę lub jego zleceniobiorców celem sprawdzenia, czy jakość materiałów budowlanych (mieszanek mineralno-asfaltowych i ich składników, lepiszczy i materiałów do uszczelnień itp.) oraz gotowej usługi (wbudowane warstwy asfaltowe, połączenia itp.) spełniają wymagania określone w kontrakcie.

Wykonawca musi wykonywać te badania podczas realizacji kontraktu z niezbędną starannością i w wymaganym zakresie. Wyniki należy zapisywać w protokołach. W razie stwierdzenia uchybień w stosunku do wymagań z kontraktu, ich przyczyny należy niezwłocznie usunąć.

Wyniki badań Wykonawcy należy przekazywać zleceniodawcy na jego żądanie. W razie zastrzeżeń Inżynier może przeprowadzić badania kontrolne według pkt-u 6.3.2.

Rodzaj badań kontrolnych Wykonawcy oraz częstotliwość ich przeprowadzania podano w tabelicy 8

Tablica 8. Rodzaj badań kontrolnych Wykonawcy oraz częstotliwość

Lp.	Wyszczególnienie badań	Częstotliwość badań
MIESZANKA MINERALNO-ASFALTOWA		
1.	Uziarnienie mieszanki i zawartość lepiszcza	jeden razy dziennie przy produkcji do 800 t lub dwa razy dziennie przy produkcji powyżej 800.
2.	Temperatura mięknięcia lepiszcza odzyskanego	jeden raz na dwa tygodnie produkcji mieszanki
3.	Gęstość i zawartość wolnych przestrzeni próbki	jeden raz dziennie
4.	Wygląd mieszanki mineralno-asfaltowej	każdy samochodów przy załadunku
WARSTWA ASFALTOWA		
5.	Temperatura powietrza w czasie wbudowywania mieszanki	co najmniej 3 razy dziennie: przed przystąpieniem do robót oraz podczas ich wykonywania w okresach równomiernie rozłożonych w planowanym czasie realizacji dziennej działki roboczej
6.	Temperatura mieszanki mineralno-bitumicznej podczas wykonywania nawierzchni	Każdy samochód przy załadunku i w czasie wbudowywania
7.	Grubość i wskaźnik zagęszczenia warstwy, wolna przestrzeń w warstwie	2 próbki z każdego pasa ruchu o powierzchni do 6000 m ²
8.	Spadki poprzeczne	nie rzadziej niż co 20m i w punktach głównych łuków poziomych
9.	Równość podłużna warstwy asfaltowej	nie rzadziej niż co 10m
10.	Równość poprzeczna warstwy asfaltowej	nie rzadziej niż co 5m
11.	Geometria poboczy	nie rzadziej niż co 100m
12.	Jednorodność powierzchni warstwy asfaltowej, jakość wykonania połączeń	ocena wizualna

6.3.2. Badania kontrolne Inżyniera

Badania kontrolne są badaniami Inżyniera, których celem jest sprawdzenie, czy jakość materiałów budowlanych (mieszanek mineralno-asfaltowych i ich składników, lepiszczy i materiałów do uszczelnień itp.) oraz gotowej warstwy (wbudowane warstwy asfaltowe, połączenia itp.) spełniają wymagania określone w kontrakcie. Wyniki tych badań są podstawą odbioru. Pobieraniem próbek i wykonaniem badań na miejscu budowy zajmuje się Inżynier w obecności Wykonawcy. Badania odbywają się również wtedy, gdy Wykonawca zostanie w porę powiadomiony o ich terminie, jednak nie będzie przy nich obecny.

Rodzaj badań kontrolnych mieszanki mineralno-asfaltowej i wykonanej z niej warstwy podano w tablicy 9.

Tablica 9. Rodzaj badań kontrolnych

Lp.	Rodzaj badań
1	Mieszanka mineralno-asfaltowa ^{a), b)}
1.1	Uziarnienie
1.2	Zawartość lepiszcza
1.3	Temperatura mięknięcia lepiszcza odzyskanego
1.4	Gęstość i zawartość wolnych przestrzeni próbki
2	Warstwa asfaltowa
2.1	Wskaźnik zagęszczenia ^{a)}
2.2	Spadki poprzeczne
2.3	Równość
2.4	Grubość
2.5	Zawartość wolnych przestrzeni ^{a)}
^{a)} do każdej warstwy i na każde rozpoczęte 6 000 m ² nawierzchni jedna próbka; w razie potrzeby liczba próbek może zostać zwiększona (np. nawierzchnie dróg w terenie zabudowy) ^{b)} w razie potrzeby specjalne kruszywa i dodatki	

Na etapie oceny jakości wbudowanej mieszanki mineralno-asfaltowej podaje się wartości dopuszczalne i tolerancje, w których uwzględnia się: rozrzut występujący przy pobieraniu próbek, dokładność metod badań oraz odstępstwa uwarunkowane metodą pracy.

Właściwości materiałów należy oceniać na podstawie badań pobranych próbek mieszanki mineralno-asfaltowej przed wbudowaniem (wbudowanie oznacza wykonanie warstwy asfaltowej). Wyjątkowo dopuszcza się badania próbek pobranych z wykonanej warstwy asfaltowej).

6.3.3. Dopuszczalne odchyłki

6.3.3.1. Właściwości lepiszcza odzyskanego

Temperatura mięknięcia lepiszcza (asfaltu) wyekstrahowanego z mieszanki mineralno-asfaltowej nie powinna przekroczyć wartości dopuszczalnych dla asfaltu 50/70 63°C.

6.3.3.2. Zawartość lepiszcza

Zawartość rozpuszczalnego lepiszcza z każdej próbki pobranej z mieszanki mineralno-asfaltowej lub wyjątkowo z próbki pobranej z nawierzchni nie może odbiegać od wartości projektowanej, z uwzględnieniem podanych dopuszczalnych odchyłek w zależności od liczby wyników badań z danego odcinka budowy (tablica 10). Do wyników badań nie zalicza się badań kontrolnych dodatkowych (p. 6.4.).

Tablica 10 Dopuszczalne odchyłki pojedynczego wyniku badania i średniej arytmetycznej wyników badań zawartości lepiszcza rozpuszczalnego, [% (m/m)]

Rodzaj mieszanki	Liczba wyników badań					
	1	2	od 3 do 4	od 5 do 8 ^{a)}	od 9 do 19 ^{a)}	≥ 20
Mieszanki	± 0,5	± 0,45	± 0,40	± 0,40	± 0,35	± 0,30

drobnoziarniste						
a) dodatkowo dopuszcza się maksymalnie jeden wynik, spośród wyników badań wziętych do obliczenia średniej arytmetycznej, którego odchyłka jest większa od dopuszczalnej odchyłki dotyczącej średniej arytmetycznej, lecz nie przekracza dopuszczalnej odchyłki jak do pojedynczego wyniku badania						

6.3.3.3. Uziarnienie

Uziarnienie każdej próbki pobranej z luźnej mieszanki mineralno-asfaltowej nie może odbiegać od wartości projektowanej, w zależności od liczby wyników badań z danego odcinka budowy. Wyniki badań nie uwzględniają badań kontrolnych dodatkowych (p. 6.4.).

W wypadku wymagań dotyczących uziarnienia, wyrażonych jako którekolwiek z:

- zawartość kruszywa o wymiarze < 0,063 mm,
- zawartość kruszywa o wymiarze < 0,125 mm,
- zawartość kruszywa drobnego o wymiarze od 0,063 mm do 2 mm,
- zawartość kruszywa grubego o wymiarze > 2 mm,
- zawartość ziaren grubych,

to żadna próbka nie może wykazywać uziarnienia odbiegającego o więcej niż wartość dopuszczalnych odchyłek podanych w tablicach 11÷15.

Tablica 11 Dopuszczalne odchyłki dotyczące pojedynczego wyniku badania i średniej arytmetycznej wyników badań zawartości kruszywa o wymiarze < 0,063 mm, [% (m/m)]

Rodzaj mieszanki mineralno-asfaltowej	Liczba wyników badań					
	1	2	od 3 do 4	od 5 do 8	od 9 do 19	≥20
Mieszanki drobnoziarniste	±3,0	±2,7	±2,4	±2,1	±1,8	±1,5

Tablica 12 Dopuszczalne odchyłki dotyczące pojedynczego wyniku badania i średniej arytmetycznej wyników badań zawartości kruszywa o wymiarze < 0,125 mm, [% (m/m)]

Rodzaj mieszanki mineralno-asfaltowej	Liczba wyników badań					
	1	2	od 3 do 4	od 5 do 8	od 9 do 19	≥20
AC drobnoziarniste	±4	±3,6	±3,3	±2,9	±2,5	±2,0

Tablica 13 Dopuszczalne odchyłki dotyczące pojedynczego wyniku badania i średniej arytmetycznej wyników badań zawartości kruszywa drobnego o wymiarze od 0,063 mm do 2 mm, [% (m/m)]

Rodzaj mieszanki mineralno-asfaltowej	Liczba wyników badań					
	1	2	od 3 do 4	od 5 do 8	od 9 do 19	≥20
AC S	±8	±6,1	±5,0	±4,1	±3,3	±3,0

Tablica 14 Dopuszczalne odchyłki dotyczące pojedynczego wyniku badania i średniej arytmetycznej wyników badań zawartości kruszywa grubego o wymiarze > 2 mm, [% (m/m)]

Rodzaj mieszanki mineralno-asfaltowej	Liczba wyników badań					
	1	2	od 3 do 4	od 5 do 8	od 9 do 19	≥20
AC S	±8	±6,1	±5,0	±4,1	±3,3	±3,0

Tablica 15 Dopuszczalne odchyłki dotyczące pojedynczego wyniku badania i średniej arytmetycznej wyników badań zawartości ziaren grubych, [% (m/m)]

Rodzaj mieszanki	Liczba wyników badań
------------------	----------------------

mineralno-asfaltowej	1	2	od 3 do 4	od 5 do 8	od 9 do 19	≥20
Mieszanki drobnoziarniste	-8 +5	-6,7 +4,7	-5,8 +4,5	-5,1 +4,3	-4,4 +4,1	± 4,0

Wymagania dotyczące udziału kruszywa grubego, drobnego i wypełniacza powinny być spełnione jednocześnie.

6.3.3.4. Zawartość wolnych przestrzeni w mieszance MMA

Zawartość wolnych przestrzeni w próbkach Marshalla oblicza się zgodnie z PN-EN 12697-8. Zawartość wolnych przestrzeni nie może przekroczyć wartości podanych w tablicy 7 i 7a w zależności od kategorii ruchu i uziarnienia mieszanki.

6.3.3.5 Pomiar grubości warstwy

Grubość wykonanej warstwy lub warstw mogą odbiegać od projektu o wartości podane w tablicy 16.

Za grubość warstwy lub warstw przyjmuje się średnią arytmetyczną wszystkich pojedynczych oznaczeń grubości warstwy lub warstw na całym odcinku budowy lub odcinku częściowym.

Tablica 16 Dopuszczalne odchyłki grubości warstwy, [%]

Warunki oceny	Warstwa asfaltowa lub pakiet warstw	
	S ^{a)} +W	S ^{a)}
A – Średnia z wielu oznaczeń grubości oraz ilości		
1. – duży odcinek budowy, powierzchnia większa niż 6 000 m ² lub - droga ograniczona krawężnikami, powierzchnia większa niż 1 000 m ² lub - warstwa ścieralna, ilość większa niż 50 kg/m ²	≤10	≤10
2. – mały odcinek budowy lub - warstwa ścieralna, ilość większa niż 50 kg/m ²	≤15	≤15
B – Pojedyncze oznaczenie grubości	≤15	≤25
a) w wypadku budowy dwuetapowej, tzn. gdy warstwa ścieralna lub warstwa wiążąca jest układana z opóźnieniem, wartość z wiersza B odpowiednio obowiązuje; w pierwszym etapie budowy do górnej warstwy nawierzchni obowiązuje wartość 25%, a do łącznej grubości warstw etapu 1÷15%		

6.3.3.6. Wskaźnik zagęszczenia warstwy

Wskaźnik zagęszczenia warstwy należy sprawdzać na próbkach wyciętych z zagęszczonej warstwy, poprzez porównanie gęstości objętościowej wyciętych próbek z gęstością objętościową próbek Marshalla formowanych w dniu wykonywania kontrolowanej działki roboczej. Oznaczenie gęstości objętościowej należy wykonywać metodą hydrostatyczną. Wyniki powinny być zgodne z wymaganiami podanymi w tablicy 7 i 7a w zależności od kategorii ruchu i uziarnienia mieszanki.

6.3.3.7. Wolna przestrzeń w warstwie

Wolną przestrzeń w warstwie należy określać wg PN-EN 12697-8. Do obliczeń należy przyjąć gęstość mm-a oznaczonej wg PN-EN 12697-5 w dniu układanej warstwy na danym odcinku z podaniem lokalizacji.

6.3.3.8. Spadki poprzeczne

Spadki poprzeczne nawierzchni należy badać nie rzadziej niż co 20 m oraz w punktach głównych łuków poziomych. Spadki poprzeczne powinny być zgodne z dokumentacją projektową, z tolerancją ± 0,5%.

6.3.3.9. Pozostałe wymagania dla warstwy ścieralnej

Szerokość warstwy

Sprawdzenie szerokości warstwy polega na zmierzeniu w poziomie, taśmą mierniczą, odległości przeciwległych bocznych krawędzi z częstotliwością minimum 10 pomiarów na 1 km dla każdej jezdni.

Szerokość wykonanej warstwy nieograniczonej krawężnikiem nie może różnić się od szerokości projektowanej o więcej niż + 5cm.

Rzędne wysokościowe warstwy

Rzędne wysokościowe, mierzone co 10 m na prostych i co 10 m na osi podłużnej i krawędziach, powinny być zgodne z dokumentacją projektową z dopuszczalną tolerancją ± 1 cm, przy czym co najmniej 95% wykonanych pomiarów nie może przekraczać przedziału dopuszczalnych odchyień.

Ukształtowanie osi w planie

Ukształtowanie osi w planie, mierzone co 100m, nie powinno różnić się od dokumentacji projektowej o więcej niż 5cm.

Złącza podłużne i poprzeczne

Sprawdzenie prawidłowości wykonania złącz polega na oględzinach. Każde złącze powinny być równe i związane.

Wygląd warstwy

Wygląd warstwy należy sprawdzać poprzez oględziny całej powierzchni wykonanego odcinka. Wygląd warstwy ścieralnej powinien być jednorodny, bez spękań, deformacji, plam i wykruszeń.

6.4. BADANIA KONTROLNE DODATKOWE

W wypadku uznania, że jeden z wyników badań kontrolnych nie jest reprezentatywny dla ocenianego odcinka budowy, Wykonawca ma prawo żądać przeprowadzenia badań kontrolnych dodatkowych.

Inżynier i Wykonawca decydują wspólnie o miejscach pobierania próbek i wyznaczeniu odcinków częściowych ocenianego odcinka budowy. Jeżeli odcinek częściowy przyporządkowany do badań kontrolnych nie może być jednoznacznie i zgodnie wyznaczony, to odcinek ten nie powinien być mniejszy niż 20% ocenianego odcinka budowy.

Do odbioru uwzględniane są wyniki badań kontrolnych i badań kontrolnych dodatkowych do wyznaczonych odcinków częściowych.

Koszty badań kontrolnych dodatkowych zażądanych przez Wykonawcę ponosi Wykonawca.

7. OBMIAR ROBÓT

7.1. OGÓLNE ZASADY OBMIARU ROBÓT

Ogólne zasady obmiaru robót podano w STWiORB .00.00.00. „Wymagania ogólne” p.7.

7.2. JEDNOSTKA OBMIAROWA

Obmiaru Robót warstw bitumicznych dokonuje się na budowie. Jednostką obmiaru jest:

- 1 metr kwadratowy (m^2) wykonania warstwy ścieralnej AC 11S (na warstwę wiążącą i ścieralną z uwagi na małą ilość warstwy wiążącej)

8. ODBIÓR ROBÓT

8.1. OGÓLNE ZASADY ODBIORU ROBÓT

Ogólne zasady odbioru robót podano w STWiORB D-M-00.00.00. „Wymagania ogólne” p.8.

Roboty uznaje się za wykonane zgodnie z Dokumentacją Projektową, STWiORB i wymaganiami Inżyniera, jeżeli wszystkie pomiary i badania z zachowaniem tolerancji wg pkt. 6 niniejszej STWiORB- dały wyniki pozytywne.

9. PODSTAWA PŁATNOŚCI

9.1. OGÓLNE USTALENIA DOTYCZĄCE PODSTAWY PŁATNOŚCI

Ogólne ustalenia dotyczące podstawy płatności podano w STWiORB D-M-00.00.00. „Wymagania ogólne” p.9.

9.2. CENA JEDNOSTKI OBMAROWEJ

Płaci się za jednostkę obmiaru wg p.7.2 wykonania warstw nawierzchni z betonu asfaltowego. Cena jednostkowa jest ceną uśrednioną dla przyjętego sposobu wykonania i obejmuje:

- prace pomiarowe i roboty przygotowawcze,
- oznakowanie Robót i jego utrzymanie,
- koszt zapewnienia niezbędnych środków produkcji,
- zakup, dostarczenie i składowanie materiałów,
- opracowanie recepty laboratoryjnej wraz wykonaniem niezbędnych badań,
- wykonanie próby technologicznej wraz z wykonaniem niezbędnych pomiarów i sprawdzeń,
- oczyszczenie i przygotowanie podłoża,
- wyprodukowanie mieszanki i jej transport na miejsce wbudowania,
- zabezpieczenie, zakrycie i odkrycie- krawężników i ścieków korytkowych, studni rewizyjnych, ściekowych, dylatacji, urządzeń infrastruktury technicznej niezwiązanej z drogą,
- rozłożenie i zagęszczenie mieszanki betonu asfaltowego,
- wykonanie złączy,
- zabezpieczenie krawędzi,
- przeprowadzenie pomiarów i badań laboratoryjnych, wymaganych w STWiORB
- naprawa warstwy po pobraniu próbek i wykonaniu badań,
- koszty związane z utrzymaniem czystości na przylegających drogach,
- uporządkowanie miejsca prowadzonych robót,
- wykonanie innych czynności niezbędnych do realizacji Robót objętych niniejszą STWiORB i zgodnych z Dokumentacją Projektową i STWiORB,

10. PRZEPISY ZWIĄZANE

10.1. NORMY

1. „Kruszywa do mieszanek mineralno-asfaltowych i powierzchniowych utrwaleń na drogach krajowych WT-1 2010 Wymagania Techniczne”
2. „Nawierzchnie asfaltowe na drogach krajowych WT-2 2010 Wymagania techniczne”
3. „WT-2 Nawierzchnie asfaltowe 2008”
4. „WT-3 Emulsje asfaltowe 2009”
5. Polskie Normy powołane w WT-1
6. Polskie Normy powołane w WT-2
7. Polskie Normy powołane w WT-3
8. Rozporządzenie MTiGM w sprawie warunków technicznych, jakim powinny odpowiadać drogi publiczne i ich usytuowanie (Dz.U. nr 43 z dnia 2 marca 1999)

9. Zarządzenie nr 102 Generalnego Dyrektora Dróg Krajowych i Autostrad z dnia 19.11.2010r w sprawie stosowania wymagań technicznych na drogach krajowych

D.05.03.05a NAWIERZCHNIA Z BETONU ASFALTOWEGO WARSTWA ŚCIERALNA

1. WSTĘP

1.1 Nazwa zadania

Przebudowa ul. Śmigielskiego od ul. Paderewskiego do ul. Ledóchowskiego w Ostrowie Wielkopolskim.

1.2. Zakres stosowania ST

Specyfikacja techniczna (ST) jest stosowana jako dokument przetargowy i kontraktowy przy zleceniu i realizacji robót wymienionych w punkcie 1.1

1.3. Zakres robót objętych ST

Ustalenia zawarte w niniejszej specyfikacji dotyczą zasad prowadzenia robót związanych z wykonywaniem warstwy ścieralnej z betonu asfaltowego (dla ruchu KR1/2) i obejmują: wykonanie warstwy ścieralnej grubości 4,0 cm z betonu asfaltowego AC 8 S 50/70

1.4. Określenia podstawowe

1.4.1. Nawierzchnia – konstrukcja składająca się z jednej lub kilku warstw służących do przejmowania i rozkładania obciążeń od ruchu pojazdów na podłoże.

1.4.2. Warstwa ścieralna – górna warstwa nawierzchni będąca w bezpośrednim kontakcie z kołami pojazdów.

1.4.3. Mieszanka mineralno-asfaltowa – mieszanka kruszyw i lepiszcza asfaltowego.

1.4.4. Wymiar mieszanki mineralno-asfaltowej – określenie mieszanki mineralno-asfaltowej, wyróżniające tę mieszankę ze zbioru mieszanek tego samego typu ze względu na największy wymiar kruszywa, np. wymiar 8 lub 11.

1.4.5. Beton asfaltowy – mieszanka mineralno-asfaltowa, w której kruszywo o uziarnieniu ciągłym lub nieciągłym tworzy strukturę wzajemnie klinującą się.

1.4.6. Uziarnienie – skład ziarnowy kruszywa, wyrażony w procentach masy ziaren przechodzących przez określony zestaw sit.

1.4.7. Kategoria ruchu – obciążenie drogi ruchem samochodowym, wyrażone w osiach obliczeniowych (100 kN) wg „Katalogu typowych konstrukcji nawierzchni podatnych i półsztywnych” GDDP-IBDiM.

1.4.8. Wymiar kruszywa – wielkość ziaren kruszywa, określona przez dolny (d) i górny (D) wymiar sita.

1.4.9. Kruszywo grube – kruszywo z ziaren o wymiarze: $D \leq 45$ mm oraz $d > 2$ mm.

1.4.10. Kruszywo drobne – kruszywo z ziaren o wymiarze: $D \leq 2$ mm, którego większa część pozostaje na sicie 0,063 mm.

1.4.11. Pył – kruszywo z ziaren przechodzących przez sito 0,063 mm.

1.4.12. Wypełniacz – kruszywo, którego większa część przechodzi przez sito 0,063 mm. (Wypełniacz mieszany – kruszywo, które składa się z wypełniacza pochodzenia mineralnego i wodorotlenku wapnia. Wypełniacz dodany – wypełniacz pochodzenia mineralnego, wyprodukowany oddzielnie).

1.4.13. Kationowa emulsja asfaltowa – emulsja, w której emulgator nadaje dodatnie ładunki cząstkom zdyspergowanego asfaltu.

1.4.14. Pozostałe określenia podane w niniejszej ST są zgodne z obowiązującymi odpowiednimi normami i ST D-M.00.00.00 „Wymagania ogólne”p.1.4

1.5. Ogólne wymagania dotyczące Robót

Wykonawca jest odpowiedzialny za jakość wykonania robót oraz za ich zgodność z Dokumentacją Projektową, ST i poleceniami Inspektora Nadzoru.

Ogólne wymagania dotyczące robót podano w ST DM.00.00.00"Wymagania ogólne"p.1.5

2. MATERIAŁY

2.1 .Materiały do warstwy ścieralnej z betonu asfaltowego

Tablica 1. Materiały do warstwy ścieralnej z betonu asfaltowego

Materiał	Kategoria ruchu
	KR1/2
Mieszanki mineralno-asfaltowa o wymiarze D,[mm]	5
Lepiszczce asfaltowe	50/70
Kruszywa mineralne	tablica 2; 3; 4 niniejszej ST

2.2.Kruszywo

Tablica 2. Wymagane właściwości kruszywa grubego do warstwy ścieralnej z betonu asfaltowego

Właściwości kruszywa	Wymagania w zależności od kategorii ruchu
	KR1/2
Uziarnienie według PN-EN 933-1; kategoria nie niższa niż:	$G_{C85/20}$
Tolerancja uziarnienia, odchylenia nie większe niż według kategorii:	$G_{20/15}$, $G_{20/17,5}$ lub $G_{25/15}$ ^{a)}
Zawartość pyłu według PN-EN 933-1; kategoria nie wyższa niż	f_2
Kształt kruszywa według PN-EN 933-3 lub według PN-EN 933-4; kategoria nie wyższa niż:	FI_{25} lub SI_{25}
Procentowa zawartość ziaren o powierzchni przekruszonej i łamanej w kruszywie grubym według PN-EN 933-5; kategoria nie niższa niż:	$C_{Deklarowana}$
Odporność kruszywa na rozdrabnianie według normy PN-EN 1097-2, rozdział 5; kategoria nie wyższa niż:	LA_{30}
Odporność na polerowanie kruszywa według PN-EN 1097-8, kategoria nie niższa niż:	PSV_{44}
Gęstość ziaren według PN-EN 1097-6, rozdz. 7, 8 lub 9:	deklarowana przez producenta
Gęstość nasypowa według normy PN-EN 1097-3:	deklarowana przez producenta
Nasiąkliwość według PN-EN 1097-6, rozdz.7,8 lub 9	deklarowana przez producenta
Mrozoodporność według PN-EN 1367-6, w 1% NaCl,kategoria nie wyższa niż:	$F_{NaCl} 10$
„Zgorzel słoneczna” bazaltu według PN-EN 1367-3, wymagana kategoria:	SB_{LA}
Skład chemiczny – uproszczony opis petrograficzny według PN-EN 932-3:	deklarowany przez producenta
Grube zanieczyszczenia lekkie, według PN-EN 1744-1 p.14.2; kategoria nie wyższa niż:	$m_{LPC0,1}$
Rozpad krzemianowy żużla wielkopieczowego chłodzonego powietrzem według PN-EN	wymagana odporność

1744-1 p.19.1:	
Rozpad żelazowy żuźla wielkopieczowego chłodzonego powietrzem według PN-EN 1744-1 p.19.2	wymagana odporność
Stalność objętości kruszywa z żuźla stalowniczego według PN-EN 1744-1, p. 19.3; kategoria nie wyższa niż: a) $D/d < 4$	$V_{3,5}$

Tablica 3. Wymagane właściwości kruszywa drobnego łamanego do warstwy ścieralnej z betonu asfaltowego

Właściwości kruszywa	Wymagania w zależności od kategorii ruchu
	KR1/2
Uziarnienie według PN-EN 933-1, wymagana kategoria:	G_{A85} lub G_{F85}
Tolerancja uziarnienia; odchylenie nie większe niż według kategorii:	G_{TCNR}
Zawartość pyłu według PN-EN 933-1; kategoria nie wyższa niż:	f_{16}
Jakość pyłu według PN-EN 933-9, kategoria nie wyższa niż:	MB_{F10}
Kanciastość kruszywa drobnego według PN-EN 933-6, rozdz. 8, kategoria nie niższa niż:	E_{CS} Deklarowana
Gęstość ziaren według PN-EN 1097-6, rozdz. 7, 8 lub 9	deklarowana przez producenta
Grube zanieczyszczenia lekkie, według PN-EN 1744-1 p. 14.2, kategoria nie wyższa niż:	$m_{LPC0,1}$

Tablica 3a. Wymagane właściwości kruszywa niełamanego drobnego do warstwy ścieralnej z betonu asfaltowego (dopuszcza się udział do 50 % kruszywa niełamanego dla ruchu KR1/2)

Właściwości kruszywa	Wymagania w zależności od kategorii ruchu
	KR1/2
Uziarnienie według PN-EN 933-1, wymagana kategoria:	G_{F85} lub G_{A85}
Tolerancja uziarnienia; odchylenie nie większe niż według kategorii:	G_{TCNR}
Zawartość pyłu według PN-EN 933-1; kategoria nie wyższa niż:	f_3
Jakość pyłu według PN-EN 933-9, kategoria nie wyższa niż:	MB_{F10}
Kanciastość kruszywa drobnego według PN-EN 933-6, rozdz. 8, kategoria nie niższa niż:	E_{CS} Deklarowana
Gęstość ziaren według PN-EN 1097-6, rozdz. 7, 8 lub 9	deklarowana przez producenta
Nasiąkliwość ziaren według PN-EN 1097-6, rozdz. 7, 8 lub 9	deklarowana przez producenta
Grube zanieczyszczenia lekkie, według PN-EN 1744-1 p. 14.2, kategoria nie wyższa niż:	$m_{LPC0,1}$

2.3. Wypełniacz

Tablica 4. Wymagane właściwości wypełniacza do warstwy ścieralnej z betonu asfaltowego

Właściwości wypełniacza	Wymagania w zależności od kategorii ruchu KR1/2
Uziarnienie według PN-EN 933-10;	zgodne z tablicą 24 w PN-EN 13043
Jakość pyłu według PN-EN 933-9, kategoria nie wyższa niż:	MB_F10
Zawartość wody według PN-EN 1097-5, nie wyższa niż:	1 %(m/m)
Gęstość ziaren według PN-EN 1097-7:	deklarowana przez producenta
Wolne przestrzenie w suchym zagęszczonym wypełniaczu według PN-EN 1097-4, wymagana kategoria:	$V_{28/45}$
Przyrost temperatury mięknięcia według PN-EN 13179-1, wymagana kategoria:	$\Delta_{R\&B}8/25$
Rozpuszczalność w wodzie według PN-EN 1744-1, kategoria nie wyższa niż:	WS_{10}
Zawartość $CaCO_3$ w wypełniaczu wapiennym według PN-EN 196-21, kategoria nie niższa niż:	CC_{70}
Zawartość wodorotlenku wapnia w wypełniaczu mieszanym, wymagana kategoria:	K_a20
„Liczba asfaltowa” według PN-EN 13179-2, wymagana kategoria:	$BN_{Deklarowana}$

*) Można stosować pyły z odpylania pod warunkiem spełnienia wymagań jak dla wypełniacza. Proporcja pyłów i wypełniacza wapiennego powinna być tak dobrana, aby kategoria zawartości $CaCO_3$ w mieszance pyłów i wypełniacza wapiennego była nie niższa niż CC_{70}

2.4.Asfalt

Tablica 5.Wymagania dla asfaltu drogowego 50/70

Lp.	Parametr	Metoda badania	Wymaganie
1	Penetracja w temperaturze 25°C, x 0,1mm	PN-EN 1426	50 – 70
2	Temperatura mięknięcia, °C	PN-EN 1427	46 – 54
3	Temperatura zapłonu wg Clevelanda, min °C	PN-EN 22592	230
4	Rozpuszczalność, min % (mm)	PN-EN 12592	99
5	Zawartość parafiny, max % (mm)	PN-EN 12606-1	1*
6	Temperatura łamliwości Fraassa, max °C	PN-EN 12593	-8
Odporność na starzenie w temperaturze 163°C wg PN-EN 12607-1			
7	- zmiana masy, max \pm %	PN-EN 12607-1	0,5
8	- pozostała penetracja, min %	PN-EN 1426	50
9	- temperatura mięknięcia po starzeniu, min °C	PN-EN 1427	48
10	- wzrost temperatury mięknięcia, max °C	PN-EN 1427	9
*	Wymaganie podwyższone		

2.5 Środek adhezyjny

W przypadku gdy przyczepność lepiszcza do kruszywa wynosi mniej niż 80% należy stosować środek adhezyjny, którego przydatność została potwierdzona podczas wcześniejszych zastosowań. Jeżeli nie jest możliwe udokumentowanie wcześniejszych, pozytywnych zastosowań, należy na ten środek przedstawić Aprobatę Techniczną (PN-EN 13108-1, pkt. 4.1).

2.6. Materiały do uszczelnienia połączeń i krawędzi

2.6.1. Materiały do uszczelnienia połączeń

Spoiny podłużne i poprzeczne uszczelniać na wysokości co najmniej 2/3 od górnej krawędzi wysokomodyfikowaną polimerami taśmą bitumiczną o grubości 10 mm. Taśma winna być samoprzylepna w celu jej prawidłowego zamocowania przed kontynuacją układania MMA.

Elastyczność taśmy winna być udokumentowana następującymi badaniami, potwierdzającymi wysoką elastyczność:

- Test zginania (bez pęknięcia) wg normy DIN 52123:2014 p.12. *Testing of bitumen and polymer bitumen sheets (Prüfung von Bitumen- und Polymerbitumenbahnen)*.

Taśma powinna przejść test pozytywnie wykonany na odcinku taśmy o długości 20 cm w temperaturze

-5° C po 24 godzinnym wyziębianiu w/w temperaturze,

- Zdolność do powrotu do stanu pierwotnego wg BS 2499-3:1993 $\geq 60\%$

- Wydłużenie taśmy w szczelinie w temperaturze -10° C wg SNV 671920 $\geq 10\%$

Boczne ściany spoin winny być gruntowane odpowiednim środkiem gruntującym przewidzianym przez producenta taśmy.

2.6.2 Materiały do uszczelniania połączeń i krawędzi

Do uszczelnienia krawędzi i połączeń warstwy asfaltowej z urządzeniami obcymi w nawierzchni lub ją ograniczającymi, należy stosować asfalt wg punktu 5.11.

2.7. Materiały do złączenia warstw konstrukcji

Do złączania warstw konstrukcji nawierzchni należy stosować kationowe emulsje asfaltowe zgodnie z ST D.04.03.01.

2.8. Składowanie materiałów

2.8.1. Składowanie asfaltu drogowego

Asfalt powinien być składowany w zbiornikach, których konstrukcja i użyte do ich wykonania materiały wykluczają zanieczyszczenie asfaltu. Zbiorniki powinny być wyposażone w system grzewczy pośredni, tj. uniemożliwiający bezpośredni kontakt asfaltu z przewodami grzewczymi. Nie dopuszcza się ogrzewania asfaltu otwartym ogniem. Zbiornik roboczy otaczarki powinien być izolowany termicznie, posiadać automatyczny system grzewczy zdolny do utrzymania zadanej temperatury z tolerancją $\pm 5^{\circ}\text{C}$ oraz posiadać układ cyrkulacji asfaltu. Wylot rury powrotnej musi znajdować się w zbiorniku poniżej zwierciadła gorącego asfaltu.

2.8.2. Składowanie kruszywa

Składowanie kruszywa powinno odbywać się w warunkach zabezpieczających je przed zanieczyszczeniem i zmieszaniem z kruszywem o innym wymiarze lub pochodzeniu. Podłoże składowiska musi być równe, utwardzone i odwodnione tak, aby nie dopuścić do zanieczyszczenia kruszywa w trakcie składowania.

2.8.3. Składowanie wypełniacza

Składowanie wypełniacza powinno odbywać się w silosach wyposażonych w urządzenia do aeracji.

2.8.4 Składowanie środka adhezyjnego

Składowanie środka adhezyjnego jest dozwolone tylko w oryginalnych opakowaniach producenta.

3. SPRZĘT

Sprzęt używany do skropienia lepiszczem bitumicznym

Do skrapiania lepiszczem bitumicznym należy stosować przyczepne lub samojezdne skraparki lepiszcza.

3.1. Sprzęt do mieszania

Mieszanki mineralno-asfaltowe produkuje się w wytwórni (otaczarce) mieszanek mineralno-asfaltowych otaczanych na gorąco, o odpowiedniej wydajności nie mniejszej niż 150 Mg/h, zapewniającej otrzymanie mieszanki o właściwej i jednorodnej jakości, zawierającej dokładnie otoczone ziarna kruszywa, z możliwością dozowania dodatków adhezyjnych, wyposażonej w silos izolowany termicznie na gotową mieszankę o pojemności nie mniejszej niż połowa wydajności godzinowej.

3.2. Sprzęt do wbudowywania

Mieszankę mineralno-asfaltową należy układać układarką o wydajności skorelowanej z wydajnością wytwórni, z automatycznym sterowaniem, pozwalającym na ułożenie warstwy z założoną grubością oraz szerokością, oraz z podgrzewaną płytą wibracyjną do wstępnego zagęszczania lub zespołem układarek pracujących równolegle z przesunięciem roboczym umożliwiającym ułożenie stykających się warstw asfaltowych na gorąco.

3.3. Sprzęt do zagęszczania

Walce stalowe gładkie z wibracją i ogumione, średnie i ciężkie.

3.4. Kontrola produkcji

Kontrola produkcji powinna opierać się na procedurach operacyjnych i metodach umożliwiających korygowanie jakości produktu. Wykonawca powinien wyszczególnić badania i inspekcje służące do sprawdzania sprzętu, materiałów składowych, procesów wytwórczych oraz produktów końcowych. WMA powinna mieć zaprowadzony system ZKP według PN-EN 13108-21.

4. TRANSPORT

4.1. Asfalt

Asfalt należy przewozić izolowanymi termicznie cysternami i przechowywać w zbiornikach z izolacją termiczną, umożliwiających ogrzewanie asfaltu do właściwej temperatury roboczej. Termometry należy zainstalować w zbiornikach oraz w miejscu dozowania asfaltu do mieszalnika.

4.2. Wypełniacz

Wypełniacz luzem należy przewozić w cysternach przystosowanych do przewozu materiałów sypkich, umożliwiających rozładunek pneumatyczny. Wypełniacz należy składować w silosach przystosowanych do składowania materiałów sypkich, wyposażonych w odpowiedni system dozowania wypełniacza do mieszalnika.

4.3. Kruszywo

Kruszywo można przewozić dowolnymi środkami transportu, w warunkach zabezpieczających je przed zanieczyszczeniami, zmieszaniem z innymi asortymentami kruszywa lub jego frakcjami i nadmiernym zawilgoceniem.

4.4. Mieszanka mineralno-asfaltowa

Beton asfaltowy należy dowozić na budowę sukcesywnie w zależności od postępu robót. Podczas transportu i postoju przed wbudowaniem mieszanka powinna być zabezpieczona przed ostygnięciem.

Warunki i czas transportu mieszanek mineralno-asfaltowych od produkcji do wbudowania powinny zapewniać utrzymanie temperatury w zależności od zastosowanego asfaltu (punkt 5.3).

Mieszankę należy przewozić samochodami samowyładowczymi wyposażonymi w plandeki o ładowności min. 10 Mg. Odległość wytwórni mieszanek mineralno-asfaltowych od miejsca wbudowywania nie powinna przekraczać 75km. Dopuszcza się większą odległość, niemniej jednak czas transportu mieszanki, liczony od załadunku do rozładunku powinien zagwarantować spełnienie warunku zachowania temperatury wbudowania i wynosić maksymalnie 2 godziny.

Powierzchnie pojemników używanych do transportu mieszanki powinny być czyste, a do zwilżania tych powierzchni można używać tylko środki antyadhezyjne niewpływające szkodliwie na mieszanki mineralno-asfaltowe

4.5. Środek adhezyjny

Środek adhezyjny należy przewozić w oryginalnych opakowaniach, zabezpieczonych przed uszkodzeniem

4.6. Emulsja asfaltowa

Emulsja asfaltowa może być transportowana w zamkniętych cysternach, autocysternach, beczkach i innych opakowaniach pod warunkiem, że nie będą korodowały pod wpływem emulsji i nie będą powodowały jej rozpadu. Cysterny powinny być wyposażone w przegrody. Nie należy używać do transportu opakowań z metali lekkich (może zachodzić wydzielanie wodoru i groźba wybuchu przy emulsjach o $\text{pH} \leq 4$).

5. WYKONANIE ROBÓT

5.1. Projektowanie mieszanki mineralno-asfaltowej do warstwy ścieralnej

Wykonawca w terminie na 1 miesiąc przed przystąpieniem do produkcji mieszanki, dostarczy Inspektorowi Nadzoru do akceptacji projekt składu mieszanki mineralno - asfaltowej oraz dokumenty potwierdzające wymaganą jakość stosowanych materiałów.

Wykonawca dostarczy także wyniki badań laboratoryjnych poszczególnych składników i próbki materiałów pobrane w obecności Inspektora Nadzoru do wykonania badań kontrolnych przez Inwestora.

Projektowanie mieszanki mineralno-asfaltowej polega na:

- doborze składników mieszanki,
- doborze optymalnej ilości asfaltu,
- określeniu jej właściwości i porównaniu wyników z założeniami projektowymi.

Krzywa uziarnienia mieszanki mineralnej powinna mieścić się w polu dobrego uziarnienia wyznaczonego przez punkty graniczne. Rzędne punktów granicznych uziarnienia mieszanki mineralnej betonu asfaltowego do warstwy wiążącej oraz minimalne zawartości asfaltu podano w tablicy 6.

UWAGA: podane minimalne zawartości asfaltu dotyczą AC o referencyjnej gęstości mieszanki mineralnej równej $2,65 \text{ Mg/m}^3$. W przypadku uzyskania innej gęstości mieszanki mineralnej należy dla B_{min} zastosować współczynnik korygujący α wg wzoru:

$$\alpha = 2,65/\rho_a$$

ρ_a - gęstość objętościowa ziarn kruszywa mieszanki mineralnej, w megagramach na metr sześcienny (Mg/m^3), określona zgodnie z normą PN-EN 1097-6.

Tablica 6. Rzędne krzywych granicznych uziarnienia mieszanki mineralnej betonu asfaltowego do warstwy ścieralnej oraz kategoria zawartości asfaltu.

Lp.	Właściwość /wymiar sita #, (mm)	Przesiew [% (m/m)]	
		AC 8S KR1-2	
1	16		
2	11,2	100	
3	8	90	100
4	5,6	70	90
5	2	45	60
6	0,125	8	22
7	0,063	6	14
8	Zawartość lepiszcza	$B_{\text{min}6,0}$	

Skład mieszanki mineralno-asfaltowej powinien być ustalony na podstawie badań próbek wykonanych wg metody Marshalla. Temperatura zagęszczania próbek Marshalla z asfaltem 50/70 powinna wynosić $135 \pm 5^\circ \text{C}$. Zawartość asfaltu rozpuszczalnego należy podać w receptce (badaniu typu), oznaczonego w badaniu ekstrakcji wg normy PN-EN 12697-1. Należy wykazać optymalizację cech fizycznych mieszanki mineralno - asfaltowej poprzez oznaczenie zawartości wolnej przestrzeni i przedstawienie do akceptacji recepty o zawartości lepiszcza rozszerzonej w zakresie dopuszczalnych tolerancji $\pm 0,3 \%$.

Tablica 7. Wymagania dla mieszanki mineralno- asfaltowej (na bazie asfaltu 50/70) dla KR1-2 oraz wykonanej warstwy

Lp.	Właściwość	Warunki zagęszczania wg PN-EN 13108-20	Metoda i warunki badania	AC 8 S
1	Zawartość wolnej przestrzeni	Ubijanie 2x50 uderzeń, temperatura zagęszczania 135 +/-5°C	PN-EN 12697-8	$V_{\min 1,0}$ $V_{\max 3,0}$
2	Odporność na działanie wody	Ubijanie 2x35 uderzeń, temperatura zagęszczania 135 +/-5°C	WT-2 2014 Załącznik nr 1	ITSR ₉₀
3	Wolne przestrzenie wypełnione lepiszczem	Ubijanie 2x50 uderzeń, temperatura zagęszczania 135 +/-5°C	PN-EN 12697-8	$VFB_{\min 75}$ $VFB_{\max 93}$
4	Zawartość wolnej przestrzeni w mieszance mineralnej	Ubijanie 2x50 uderzeń, temperatura zagęszczania 135 +/-5°C	PN-EN 12697-8	$VMA_{\min 14}$
5	Wskaźnik zagęszczenia, %	--	PN-EN 13108-20, załącznik C.4	≥98
6	Wolna przestrzeń w warstwie, %	--	PN-EN 13108-20, załącznik C.5	1,0 – 4,0

UWAGA: gęstość mm-a należy oznaczyć zgodnie z PN-EN 12697-5, metoda A w wodzie

Zastosowane kruszywo mineralne i lepiszcze asfaltowe powinny wykazywać odpowiednie powinowactwo fizykochemiczne, gwarantujące odpowiednią przyczepność (adhezję) lepiszcza do kruszywa i odporność mieszanki mineralno-asfaltowej na działanie wody. W celu poprawy powinowactwa lepiszcza asfaltowego do kruszywa należy stosować środki poprawiające adhezję. Środek adhezyjny i jego ilość powinny być dostosowane do konkretnej pary kruszywo-lepiszcze. Ocenę przyczepności należy określić na wybranej frakcji mieszanki mineralnej wg PN-EN 12697-11, metoda A. Przyczepność lepiszcza do kruszywa powinna wynosić co najmniej 80% po 6 godzinach badania.

5.2. Wytwarzanie mieszanki mineralno-asfaltowej

Mieszankę mineralno-asfaltową należy produkować w otaczarce o mieszaniu cyklicznym zapewniającej prawidłowe dozowanie składników, ich wysuszenie i wymieszanie oraz zachowanie temperatury składników i gotowej mieszanki mineralno-asfaltowej. Dozowanie składników, w tym także wstępne, powinno być wagowe i zautomatyzowane. Tolerancje dozowania składników mogą wynosić: jedna działka elementarna wagi, lecz nie więcej niż ± 2% w stosunku do masy składnika.

Asfalt w zbiorniku powinien być ogrzewany w sposób pośredni, z układem termostatowania, zapewniającym utrzymanie stałej temperatury z tolerancją ± 5 °C.

Kruszywo powinno być wysuszone i tak podgrzane, aby mieszanka mineralna po dodaniu wypełniacza uzyskała właściwą temperaturę. Maksymalna temperatura gorącego kruszywa nie powinna być wyższa o więcej niż 30°C od maksymalnej temperatury mieszanki mineralno-asfaltowej.

Temperatura asfaltu w zbiorniku nie powinna przekraczać 180°C dla asfaltu 50/70.

Temperatura produkcji i wbudowywania mieszanki mineralno-asfaltowej powinna mieścić się w granicach od 190°C do 150°C dla asfaltu 50/70.

Dla wyprodukowanej mieszanki mineralno-asfaltowej producent powinien wystawić deklarację zgodności. Deklaracja powinna zawierać:

- nazwę i adres producenta oraz miejsce produkcji,
- opis wyrobu (typ, oznaczenie, zastosowanie, itp.)
- warunki, którym odpowiada wyrób tj. odniesienie do niniejszych wymagań oraz obowiązujących norm,
- szczególne warunki stosowania,
- numer dołączonego certyfikatu Zakładowej Kontroli Produkcji
- nazwisko, stanowisko osoby upoważnionej do podpisania deklaracji w imieniu producenta.

Wykonawca ma obowiązek informować Inspektora Nadzoru o aktualnym PPZ (Produkcyjny Poziom Zgodności) osiąganym przez WMA w danym tygodniu.

5.3. Przygotowanie podłoża

Podłożem dla układanej warstwy ścieralnej z betonu asfaltowego jest warstwa wiążąca z BA. Powierzchnia podłoża przed ułożeniem powinno być:

- ustabilizowane i nośne,
- czyste, bez zanieczyszczenia lub pozostałości luźnego kruszywa, w przypadku dopuszczenia ruchu technologicznego podłoże oczyścić wodą pod ciśnieniem,
- wyprofilowane, równe i bez kolein,
- suche,
- sfrezowane poprzecznie frezarką szerokości 0,5 m (nie dopuszcza się cięcia piłą mechaniczną i posypywania piaskiem i kruszywem) na całej grubości warstwy i uszczelnione wysokoelastyczną taśmą bitumiczną o 30% rozciągliwości i grubości 10 mm. Boczne ściany spoiw poprzecznych gruntować odpowiednio środkiem gruntującym przewidzianym przez producenta taśmy.

Jeżeli nierówności poprzeczne są większe niż dopuszczalne, to należy wyrównać podłoże poprzez frezowanie. Z podłoża powinien być zapewniony odpływ wody.

Maksymalne nierówności podłoża pod warstwę ścieralną nie powinny przekraczać wymaganej wartości równości podłużnej i poprzecznej dla wierzchu warstwy leżącej niżej stanowiącej to podłoże dla której wymogi podano w odpowiedniej SST.

Podłoże należy odebrać przez Inspektora Nadzoru przed spryskaniem emulsją asfaltową i po spryskaniu. Przed rozłożeniem warstwy podbudowy z mieszanki mineralno-asfaltowej, podłoże należy skropić emulsją asfaltową zgodnie z ST D.04.03.01. Kontroli musi podlegać ilość sprysku.

Powierzchnie czołowe krawężników, włazów, wpustów itp. urządzeń powinny być pokryte materiałem uszczelniającym zgodnie z punktem 2.6 zaakceptowanym przez Inspektora Nadzoru. Powierzchnia podłoża po przelotnym deszczu powinna w razie konieczności zostać osuszona np. dmuchawą lub sprężonym powietrzem.

5.4. Połączenie międzywarstwowe

Przed ułożeniem warstwy ścieralnej, warstwy niżej leżące będą oczyszczone i skropione emulsją asfaltową zgodnie z ST D.04.03.01.

Połączenie międzywarstwowe badać należy w aparacie Leutnera. Wartość naprężenia ścinającego musi wynosić:

- $\geq 1,0$ MPa dla połączenia między warstwą wiążącą i warstwą ścieralną

Wykonanie skropienia winno być bezwzględnie odnotowany w Dzienniku Budowy jako roboty ulegające zakryciu.

5.5. Warunki przystąpienia do robót

Warstwa ścieralna z betonu asfaltowego może być układana, gdy temperatura powietrza w ciągu ostatniej doby była nie niższa niż 0°C , a w czasie wykonywania robót nie niższa niż $+5^{\circ}\text{C}$. Zabrania się układania mieszanki w czasie opadów atmosferycznych oraz silnego wiatru. Temperatura otoczenia może być niższa w wypadku stosowania ogrzewania podłoża

Nie dopuszcza się układania mieszanki mineralno-asfaltowej na mokrym lub oblodzonym podłożu, podczas opadów atmosferycznych oraz silnego wiatru ($v > 16$ m/s).

W wypadku stosowania mieszanek mineralno-asfaltowych z dodatkiem obniżającym temperaturę mieszania i wbudowania należy indywidualnie określić wymagane warunki otoczenia.

5.6. Wbudowywanie i zagęszczanie warstwy z betonu asfaltowego

Działkę roboczą warstwy zagęszczonej uprzednio, przylegającą do odcinka wykonywanego, należy przygotować poprzez odfrezowanie powierzchni styku poprzecznego.

Bezwzględnie nie należy odcinać „na zimno” końcowego odcinka wykonanej warstwy z mieszanki mineralno-bitumicznej, żeby nie dopuścić do nacięcia warstwy spodniej. Nie należy podsypywać zakończenia działek roboczych piaskiem i kruszywem. Odspojenie zakończenia działki technologicznej powinno nastąpić bezpośrednio przed momentem wykonania

spoiny/złącza technologicznego. Frezowanie nawierzchni powinno zostać przeprowadzone w taki sposób zminimalizować uszkodzenia warstwy niżej leżącej. Na całej grubości warstwy zastosować uszczelnienie wysokoelastyczną taśmą bitumiczną grubości 10 mm. Boczne ściany spoiw poprzecznych gruntować odpowiednio środkiem gruntującym przewidzianym przez producenta taśmy. Następnie na przygotowaną w odpowiedni sposób powierzchnię styku należy przykleić taśmę termoplastyczną na powierzchni 80-90%, aby pozostawić miejsce na rozszerzenie termiczne bitumu. Złącza w nawierzchni powinny być wykonane w linii prostej, równolegle lub prostopadle do osi drogi. Złącza w konstrukcji wielowarstwowej powinny być przesunięte względem siebie co najmniej o 3 m. Przed przystąpieniem do wykonania spoiny/złącza miejsce połączenia działek roboczych powinno zostać dokładnie osuszone i oczyszczone z resztek pozostałego materiału oraz wszelkich nieczystości przy pomocy np. gorącego powietrza pod ciśnieniem. Sposób wykonywania złącz roboczych powinien być zaakceptowany przez Inspektora Nadzoru. Mieszanka mineralno-asfaltowa powinna być wbudowywana układarką wyposażoną w układ z automatycznym sterowaniem grubości warstwy i utrzymywaniem niwelety zgodnie z Dokumentacją Projektową. Zagęszczanie mieszanki powinno odbywać się zgodnie ze schematem przejść walca gwarantującym uzyskanie prawidłowego zagęszczenia. Zagęszczanie mieszanki należy rozpocząć od krawędzi nawierzchni ku środkowi. Wskaźnik zagęszczenia ułożonej warstwy powinien być zgodny z wymaganiami podanymi w tablicy 7. Wałowanie (zagęszczanie działki roboczej) należy rozpocząć od wstępnego zagęszczenia złącza za pomocą przejścia walca gładkiego wzdłuż spoiny (w poprzek osi jezdni głównej) w taki sposób, aby 2/3 szerokości walca znajdowało się na części „zimnej” nawierzchni – poprzedniej działce roboczej – a 1/3 szerokości walca rozpoczynanej działce roboczej. Następnie należy starannie zagęścić złącze walcem gładkim w poprzek spoiny rozpoczynając wałowanie strony o niższej rzędnej w kierunku wyższej dopychając mieszankę do spoiny. Manewry walca należy przeprowadzać płynnie, na odcinku już zagęszczonej, zabrania się postojów walca na ciepłej nawierzchni. Początkowa temperatura mieszanki w czasie zagęszczania powinna mieścić się w granicach podanych w p. 5.2. Faktyczną, wymaganą temperaturę zagęszczania należy ustalić podczas wykonywania odcinka próbnego.

5.7. Połączenia technologiczne

Złącza w warstwie powinny być wykonane w linii prostej, równolegle lub prostopadle do osi drogi. Złącza poprzeczne, wynikające z dziennej działki roboczej, powinny być równo obcięte frezarką i zabezpieczone listwą przed uszkodzeniem. Nie należy kończyć na podłożu posypanym piaskiem. Krawędź poprzeczna, przed rozpoczęciem układania następnego odcinka powinna być oklejona taśmą asfaltową. W przekrojach ulicznych należy także okleić taśmą asfaltową styki krawężników, wpustów itp. z wbudowywaną warstwą.

Złącza podłużne w konstrukcji wielowarstwowej powinny być przesunięte względem siebie co najmniej o 15 cm w kierunku poprzecznym do osi jezdni. Złącza powinny być całkowicie związane, a przylegające warstwy powinny być w jednym poziomie.

W przypadku rozkładania mieszanki połową szerokości warstwy, występujące dodatkowo złącze podłużne należy zabezpieczyć w sposób podany dla złącza poprzecznego.

Sposób wykonywania połączeń technologicznych i uszczelnień powinien być zaakceptowany przez Inspektora Nadzoru.

Zakończenie działek roboczych warstwy ścieralnej należy wykończyć przez frezowanie czoła działki i na przygotowaną w odpowiedni sposób powierzchnię styku należy przykleić taśmę termoplastyczną po uprzednim zagruntowaniu odpowiednim środkiem zgodnie z zaleceniami producenta taśmy.

5.8. Wykonanie krawędzi

Krawędzie warstw asfaltowych należy wykonać w formie skarp, o ile nie ma żadnych trwałych obramowań (ścieki, krawężniki itp.). Należy przy tym założyć iż warstwy niżej leżące są odpowiednio szersze wobec leżących wyżej. Szczegóły przedstawiono w Dokumentacji Projektowej. Wolne krawędzie całego pakietu warstw bitumicznych należy w trakcie wbudowywania i zagęszczania wykonać pod prostoliniowym skosem. Należy zastosować odpowiednie urządzenia techniczne, takie jak np. formująca prowadnica skośnych krawędzi układarki oraz krawędziowe wałki dociskowe zamontowane na walcu, w trakcie procesu

wbudowania i zagęszczania równomiernie całej bocznej krawędzi. Ten wymóg można spełnić jedynie przez zastosowanie różnorodnych formujących prowadnic skośnych krawędzi i wałków krawędziowych, które każdorazowo muszą być dopasowane do grubości wbudowywanej warstwy.

Krawędzie należy obciąć i posmarować asfaltem.

6.KONTROLA JAKOŚCI ROBÓT

Ogólne zasady kontroli jakości Robot podano w ST D-M.00.00.00. "Wymagania ogólne" punkt 6.

6.1. Badania Wykonawcy przed przystąpieniem do robót

Miesiąc przed przystąpieniem do robót Wykonawca powinien je przygotować pod względem technologicznym poprzez:

- szczegółową analizę technicznych wymagań Zamawiającego,
- analizę potencjalnych źródeł zaopatrzenia w materiały wyjściowe do produkcji MMA charakteryzujące się cechami wymaganymi przez Zamawiającego,
- dogłębną analizę dokumentów towarzyszących znakowaniu CE dla asfaltu, kruszywa i dodatków pod względem kompletności deklaracji Producenta oraz cech klasowych w stosunku do wymagań Zamawiającego oraz ogólnych zasad narzuconych przez WT 1 i WT2 w obowiązującej dla kontraktu wersji,
- przeprowadzenie badań asfaltu i kruszyw w zakresie niezbędnym do opracowania wejściowego składu MMA z optymalizacją cech fizycznych i mechanicznych w zakresie dopuszczalnej tolerancji zawartości asfaltu ,
- przeprowadzenie laboratoryjnego badania typu dla każdej MMA z określeniem zawartości asfaltu rozpuszczalnego i nierozpuszczalnego,
- przedstawienie co najmniej 2 miesiące przed planowanym wbudowywaniem Inspektorowi Nadzoru do akceptacji pozytywnych sprawozdań z badania typu wraz z wynikami własnych badań asfaltu i kruszyw oraz dokumentów towarzyszących znakowaniu CE dla asfaltu, kruszywa i dodatków wchodzących w skład MMA.

6.2.Badania w czasie robót

6.2.1. Częstość oraz zakres badań i pomiarów

Tablica 8. Zakres oraz częstotliwość badań i pomiarów w czasie wytwarzania i wbudowywania mieszanki mineralno-asfaltowej.

Lp.	Wyszczególnienie badań	Częstość badań
KONTROLNE BADANIA MATERIAŁÓW		
1.	Uziarnienie kruszywa,	Jedno badanie na 2000 ton dostarczonego surowca i przy każdej zmianie
2.	Uziarnienie wypełniacza	Według wskazań planu jakości producenta
3.	Właściwości asfaltu - Penetracja w 25°C oraz temperatura mięknięcia wg. PiK	1 x na każde 300 ton dostawy
4	Badania właściwości kruszyw zgodnie z tabl.1; 2; 3	Zatwierdzenie źródła przed pierwszym użyciem i co najmniej 1 raz w roku.
KONTROLNE BADANIA MIESZANKI		
5	Temperatura składników	Dozór ciągły
6	Temperatura mieszanki	Na wytwórni 1 raz na 5000 Mg, przy wbudowywaniu 1 raz na 1000 Mg.
7	Zawartość asfaltu i uziarnienie mieszanki	Nie rzadziej niż: - minimalna częstość badań wynikająca z PPZ wg normy PN-EN 13108-21 tablica A.3, kategoria Y, badanie na próbkach pobranych na WMA - jedno badanie z działki dziennej
8	Wolna przestrzeń w próbkach Marshalla oraz VMA i VMB (jeśli wymagane)	- jedno badanie z działki dziennej

KONTROLNE BADANIA WARSTWY		
9	Grubość i wskaźnik zagęszczenia warstwy, wolna przestrzeń w warstwie:	2 próbki na 1 km jezdni z każdego pasa ruchu

6.2.2. Dopuszczalne odchyłki

6.2.2.1 Uwagi ogólne

Na etapie oceny jakości wbudowywanej mieszanki mineralno-asfaltowej podano wartości graniczne i tolerancje, w których uwzględniono: rozrzut występujący przy pobieraniu próbek, dokładność metod badań oraz odstępstwa uwarunkowane metodą pracy, chyba że w konkretnym wypadku podano inaczej.

Wszystkie właściwości materiałów składowych oraz wyprodukowanej mieszanki mineralno-asfaltowej powinny być zgodne z wymaganiami niniejszej specyfikacji w granicach dopuszczalnych odchyłek.

Właściwości te należy oceniać na podstawie badań pobranych próbek materiałów składowych jak i mieszanki mineralno-asfaltowej przed wbudowaniem (wbudowanie oznacza kompletne wykonanie warstwy asfaltowej). Wyjątkowo dopuszcza się badania próbek pobranych z nawierzchni (kompletnie wykonanej warstwy). W takim przypadku Wykonawca zaproponuje procedurę pobierania próbek i przygotowania ich do badań oraz uzgodni ją z Inspektorem Nadzorem.

6.2.2.2. Zawartość lepiszcza i uziarnienie

Zawartość rozpuszczalnego lepiszcza z każdej próbki pobranej z mieszanki mineralno-asfaltowej lub wyjątkowo z próbki pobranej z nawierzchni nie może odbiegać od wartości projektowanej, z uwzględnieniem odchyłek podanych w tablicy 9.

Uziarnienia każdej próbki pobranej z luźnej mieszanki mineralno-asfaltowej nie może odbiegać od wartości projektowanej, z uwzględnieniem odchyłek, podanych w tablicy 9.

Do wyników badań nie zalicza się badań kontrolnych dodatkowych.

Tablica 9. Tolerancje zawartości składników mieszanki mineralno-asfaltowej względem składu zaprojektowanego przy badaniu pojedynczej próbki metodą ekstrakcji, % m/m

Lp.	Składniki mieszanki mineralno-asfaltowej	Mieszanki mineralno-asfaltowe do nawierzchni dróg
1	Ziarna przechodzące przez sита o oczkach # mm: 11,2; 8,0; 5,6; 2,0	± 5,0
2	Ziarna przechodzące przez sита o oczkach # mm 0,125	± 3,0
3	Ziarna przechodzące przez sito o oczkach # 0,063mm	± 2,0
4	Asfalt rozpuszczalny	± 0,5

6.2.3. Zawartość wolnych przestrzeni w mm-a oraz VMA i VFB (jeśli wymagane)

Zawartość wolnych przestrzeni w próbkach Marshalla należy określać metodą opisaną w normie PN-EN 12697-8. Gęstość mieszanki mineralno-asfaltowej powinna być zbadana według metody opisanej w normie PN-EN 12697-5 metoda A w wodzie. Gęstość objętościową próbek Marshalla wykonanych z mieszanki pobranej w dniu jej wbudowania należy określać wg PN-EN 12697-6. Zawartość wolnych przestrzeni powinna mieścić się w granicach podanych w tablicy 7.

6.2.4. Badanie właściwości kruszywa i asfaltu

Należy przeprowadzić dla każdej dostawy analizę dokumentów towarzyszących znakowaniu CE dla każdej dostawy asfaltu, pod względem kompletności deklaracji Producenta oraz cech klasowych w stosunku do wymagań Zamawiającego, oraz dla każdej dostawy należy określić penetrację i temperaturę mięknięcia asfaltu.

Dla każdej dostawy należy przeprowadzić analizę dokumentów towarzyszących znakowaniu CE dla każdego asortymentu, pod względem kompletności deklaracji Producenta, weryfikacji czy deklaracja dotyczy konkretnej dostawy, stałości cech klasowych oraz w stosunku do wymagań Zamawiającego.

Dla każdej dostawy, w każdym asortymencie kruszywa należy przeprowadzić badanie zapylenia oraz uziarnienia w celu potwierdzenia deklaracji Producenta oraz weryfikacji stałości uziarnienia.

Właściwości kruszyw i asfaltu należy kontrolować z częstotliwością podaną w tablicy 8, należy określić właściwości kruszyw i asfaltu, zgodnie z pkt.2.

6.2.5. Pomiar temperatury składników mieszanki

Temperaturę składników mieszanki należy kontrolować z częstością podaną w tablicy 8. Pomiar polega na odczytaniu wskazań odpowiednich termometrów zamontowanych w otaczarce. Wyniki powinny być zgodne z wymaganiami podanym w punkcie 5.2.

6.2.6. Pomiar temperatury mieszanki

Temperaturę mieszanki mineralno-asfaltowej należy mierzyć i rejestrować przy załadunku i w czasie rozładunku. Wyniki powinny być zgodne z wymaganiami podanymi w punkcie 5.2. Mieszanka asfaltowa nie może opuścić placu wytwórni o temperaturze wyższej niż 190° C. Do kosza zasypowego układarki nie może być wprowadzona mieszanka o temperaturze mniejszej niż 150° C.

6.2.7. Pomiar grubości warstwy

Grubość wykonanej warstwy należy określać z częstością podaną w tablicy 8 na podstawie wyciętych próbek metodą wg PN-EN 12697-36. Grubość wykonanej warstwy określana na pojedynczej próbce nie może być mniejsza od grubości wg projektu o więcej niż ±10%.

6.2.8. Wskaźnik zagęszczenia warstwy

Wskaźnik zagęszczenia warstwy należy sprawdzać na próbkach wyciętych z zagęszczonej warstwy poprzez porównanie gęstości objętościowej wyciętych próbek z gęstością objętościową próbek Marshalla zagęszczonych z mieszanki mineralno – asfaltowej pobranej w lokalizacji zgodnej z miejscem wykonanego odwiertu. Określanie gęstości objętościowej należy wykonywać metodą B według normy PN-EN 12697-6. Wskaźnik zagęszczenia nie może być niższy niż 98,0%.

6.2.9. Wolna przestrzeń w zagęszczonej warstwie

Wolną przestrzeń w warstwie należy określać wg PN-EN 12697-8. Do obliczeń należy przyjąć gęstość mm-a oznaczonej wg PN-EN 12697-5 z mieszanki mineralno – asfaltowej pobranej w lokalizacji zgodnej z miejscem wykonanego odwiertu. Wynik powinien mieścić się w przedziale podanym w tablicy 7.

6.3. Badania cech geometrycznych warstwy ścieralnej z betonu asfaltowego

6.3.1. Częstość oraz zakres badań i pomiarów

Częstość oraz zakres badań i pomiarów podano w tablicy 10.

Tablica 10. Częstość oraz zakres badań i pomiarów warstwy ścieralnej

Lp.	Badanie	Częstość badań i pomiarów
1	Szerokość warstwy	10 razy na 1 km na każdej jezdni
2	Równość podłużna	w sposób ciągły, dla każdej jezdni i każdego pasa ruchu
3	Równość poprzeczna	nie rzadziej niż co 50 m na każdej jezdni
4	Spadki poprzeczne	Nie rzadziej niż co 20 m*
5	Rzędne wysokościowe	co 50 m na prostych i co 10 m na osi podłużnej i krawędziach
6	Ukształtowanie osi w planie	co 100 m
7	Złącza podłużne i poprzeczne	każde złącze
8	Wygląd zewnętrzny	cała powierzchnia wykonanego odcinka
*) Dodatkowe pomiary spadków poprzecznych i ukształtowania osi w planie należy wykonać w głównych punktach łuków poziomych		

6.3.2. Szerokość warstwy

Szerokość wykonanej warstwy nie może różnić się od szerokości projektowanej o więcej niż + 5 cm.

6.3.3. Równość podłużna warstwy

Dla dróg o kategorii ruchu KR1 pomiar równości podłużnej warstwy ścieralnej należy wykonać metodą pomiaru ciągłego (planografem) równoważną użyciu metody łąty i klina w sposób zgodny z Dziennikiem Ustaw nr 43, Załącznik nr 6, punkt 2.3.

Długość ocenianego odcinka nie powinna być większa niż 1000 mb.

Pomiar należy wykonać w środku każdego ocenianego pasa ruchu.

W miejscach niedostępnych dla sprzętu pomiarowego dla metody z użyciem planografu dopuszcza się metodę łąty i klina.

Tablica 11. Wymagania dla równości podłużnej dróg o kategorii ruchu KR1/2 dla metody z planografem oraz metody łąty i klina.

Element nawierzchni	Rodzaj warstwy konstrukcyjnej	Procent liczby pomiarów	
		95%	100%
Pasy ruchu zasadnicze, dodatkowe włączania i wyłączania, postojowe.	Ścieralna	≤6	≤7

Na koniec okresu gwarancyjnego wartość odchylenia równości podłużnej warstwy ścieralnej nawierzchni dróg o kategorii ruchu KR1 nie powinna być większa niż 8 mm.

Badanie wykonuje się według procedury jak podczas odbioru nawierzchni.

6.3.4. Równość poprzeczna warstwy

Do oceny równości poprzecznej należy stosować metodę pomiaru profilometrycznego równoważną metodzie łąty i klina umożliwiającą wyznaczenie odchylenia równości w przekroju poprzecznym pasa ruchu/elementu drogi.

Odchylenie to jest obliczane jako największa odległość (prześwit) pomiędzy teoretyczną łątą o długości 2 m a zarejestrowanym profilem poprzecznym warstwy.

Wartość odchylenia standardowo należy wyznaczać z krokiem co 1 m. Wymagana równość poprzeczna jest określana przez wartość odchylenia, które nie mogą być przekroczone w liczbie pomiarów stanowiących 90%, 95% i 100% liczby wszystkich pomiarów na badanym odcinku.

W miejscach niedostępnych dla sprzętu pomiarowego z użyciem metody równoważnej dopuszcza się wykorzystanie metody z użyciem łąty i klina (miejscza postojowe, zatoki autobusowe itp.). Pomiary należy wykonywać z krokiem co 1 m oraz w miejscach budzących wątpliwości co do zachowania warunku równości poprzecznej. Długość łąty w pomiarze powinna wynosić 2 m.

Tablica 12. Wymagania dla równości poprzecznej dla metody z planografem lub metody łąty i klina (zgodnie z Dz.U. 43).

Element nawierzchni	Rodzaj warstwy	Procent liczby pomiarów		
		90%	95%	100%
Drogi KR1/2 – wszystkie pasy ruchu i powierzchnie do ruchu i postoju.	Ścieralna	≤ 6	-	≤ 9

Dla dróg o kategorii ruchu KR1/2 wartości odchylenia równości warstwy ścieralnej nawierzchni na koniec okresu gwarancyjnego nie powinna być większa niż 10 mm.

6.3.5. Spadki poprzeczne

Spadki poprzeczne warstwy ścieralnej na odcinkach prostych i na łukach powinny być zgodne z dokumentacją projektową, z dopuszczalną tolerancją ± 0,5 %.

6.3.6. Rzędne wysokościowe

Sprawdzenie polega na wykonaniu niwelacji i porównaniu wyników pomiaru z dokumentacją projektową.

Rzędne wysokościowe warstwy ścieralnej powinny być zgodne z dokumentacją projektową, z dopuszczoną tolerancją ± 1 cm. Wymaga się, aby co najmniej 95% wykonanych pomiarów nie przekraczało przedziału dopuszczalnych odchyleń.

6.3.7. Usytuowanie osi w planie

Sprawdzenie polega na wykonaniu pomiarów geodezyjnych usytuowania poszczególnych punktów osi i porównaniu wyników pomiaru z dokumentacją projektową. Oś warstwy w planie powinna być usytuowana zgodnie z dokumentacją projektową z tolerancją ± 5 cm.

6.3.8. Złącza podłużne i poprzeczne

Sprawdzenie prawidłowości wykonania złącza podłużnego i poprzecznego polega na oględzinach. Złącza powinny być równe i związane, wykonane w linii prostej, równolegle lub prostopadle do osi drogi. Przylegające warstwy powinny być w jednym poziomie.

6.3.9. Wygląd warstwy

Wygląd warstwy poprzez oględziny całej powierzchni wykonanego odcinka powinien być jednorodny, bez spękań, deformacji, plam i wykruszeń.

7. OBMIAR ROBÓT

Jednostką obmiaru robót jest m^2 (metr kwadratowy) wykonanej warstwy ścieralnej z betonu asfaltowego.

Ogólne wymagania dotyczące obmiaru robót podano w ST D-M.00.00.00 „Wymagania ogólne”.

8. ODBIÓR ROBÓT

8.1. Ogólne zasady odbioru robót

Ogólne zasady odbioru robót podano w SST D-00.00.00 „Wymagania ogólne” pkt 8.

Do odbioru Wykonawca przedstawia wszystkie wyniki pomiarów i badań z bieżącej kontroli materiałów i Robót.

Roboty uznaje się za wykonane zgodnie z dokumentacją projektową i SST, jeżeli wszystkie pomiary i badania z zachowaniem tolerancji wg pkt 6 dały wyniki pozytywne. W przypadku niezgodności, na warunkach ustalonych pomiędzy Zamawiającym i Wykonawcą dopuszcza się naliczenie potrąceń.

9. PODSTAWA PŁATNOŚCI

Ogólne wymagania dotyczące płatności podano w ST D-M.00.00.00 „Wymagania ogólne”.

Cena wykonania 1 m^2 warstwy ścieralnej z betonu asfaltowego obejmuje:

- roboty pomiarowe i przygotowawcze,
- oznakowanie robót,
- dowóz sprzętu,
- zakup, transport i składowanie materiałów,
- opracowanie recepty laboratoryjnej wraz z wykonaniem niezbędnych badań,
- oczyszczenie i skropienie podłoża,
- wytworzenie betonu asfaltowego,
- transport mieszanki na miejsce wbudowania,
- pokrycie taśmą asfaltową krawędzi, urządzeń obcych i krawężników,
- zabezpieczenie, zakrywanie i odkrywanie w trakcie robót urządzeń kanalizacyjnych, pokryw studni rewizyjnych i osadników, kratki ściekowych, dylatacji i innych,
- wykonanie złączy za pomocą taśm bitumicznych.
- mechaniczne/ręczne ułożenie mieszanki,
- mechaniczne zagęszczenie rozłożonej warstwy,
- mechaniczne zagęszczenie i ukształtowanie bocznej płaszczyzny krawędzi bitumicznej ze skosem nie większym niż 60° .
- obcięcie krawędzi i posmarowanie lepiszczem,

- przeprowadzenie pomiarów i badań określonych w Specyfikacji Technicznej, w tym dodatkowo zleconych przez Inspektora Nadzoru,
- uporządkowanie miejsca prowadzonych prac,
- naprawa nawierzchni po pobraniu próbek i wykonaniu badań,
- koszt utrzymania czystości na przylegających drogach,
- odwóz sprzętu.
- wykonanie innych czynności niezbędnych do realizacji Robót objętych niniejszą STWiORB i zgodnych z Dokumentacją Projektową i STWiORB.

10. PRZEPISY ZWIĄZANE

- PN-EN 12697-1 Mieszanki mineralno-asfaltowe. Metody badań mieszanek mineralno-asfaltowych na gorąco. Część 1: Zawartość lepiszcza rozpuszczalnego
- PN-EN 12697-2 Mieszanki mineralno-asfaltowe. Metody badań mieszanek mineralno-asfaltowych na gorąco. Część 2: Oznaczanie składu ziarnowego
- PN-EN 12697-11 Mieszanki mineralno-asfaltowe. Metody badania mieszanek mineralno-asfaltowych na gorąco. Część 11: Określanie powiązania pomiędzy kruszywem i asfaltem
- PN-EN 12697-12 Mieszanki mineralno-asfaltowe. Metody badania mieszanek mineralno-asfaltowych na gorąco. Część 12: Określanie wrażliwości próbek asfaltowych na wodę
- PN-EN 12697-13 Mieszanki asfaltowe. Metody badania mieszanek mineralno-bitumicznych na gorąco. Część 13: Pomiar temperatury
- PN-EN 12697-14 Mieszanki asfaltowe. Metody badania mieszanek mineralno-bitumicznych na gorąco. Część 14: Zawartość wody
- PN-EN 12697-18 Mieszanki mineralno-asfaltowe. Metody badań mieszanek mineralno-asfaltowych na gorąco. Część 18: Spływność lepiszcza
- PN-EN 12697-2 Mieszanki mineralno-asfaltowe. Metody badania mieszanek mineralno-asfaltowych na gorąco. Część 2: Oznaczenie składu ziarnowego
- PN-EN 12697-22 Mieszanki mineralno-asfaltowe. Metody badania mieszanek mineralno-asfaltowych na gorąco. Część 22: Okleinywanie
- PN-EN 12697-23 Mieszanki mineralno-asfaltowe. Metody badania mieszanek mineralno-asfaltowych na gorąco. Część 23: Określanie pośredniej wytrzymałości na rozciąganie próbek asfaltowych
- PN-EN 12697-27 Mieszanki mineralno-asfaltowe. Metody badań mieszanek mineralno-asfaltowych na gorąco. Część 27: Pobieranie próbek
- PN-EN 12697-28 Mieszanki mineralno-asfaltowe. Metody badań mieszanek mineralno-asfaltowych na gorąco. Część 28: Przygotowanie próbek do oznaczania zawartości lepiszcza, zawartości wody i uziarnienia
- PN-EN 12697-29 Mieszanki mineralno-asfaltowe. Metoda badania mieszanek mineralno-asfaltowych stosowanych na gorąco. Część 29: Oznaczenie wymiarów próbki z mieszanki mineralno-asfaltowej
- PN-EN 12697-30 Mieszanki mineralno-asfaltowe. Metody badań mieszanek mineralno-asfaltowych na gorąco. Część 30: Przygotowanie próbek zagęszczonych przez ubijanie
- PN-EN 12697-33 Mieszanki mineralno-asfaltowe. Metody badania mieszanek mineralno-asfaltowych na gorąco. Część 33: Przygotowanie próbek zagęszczanych urządzeniem wałującym
- PN-EN 12697-35 Mieszanki mineralno-asfaltowe. Metody badań mieszanek mineralno-asfaltowych na gorąco. Część 35: Mieszanie laboratoryjne
- PN-EN 12697-36 Mieszanki mineralno-asfaltowe. Metody badań mieszanek mineralno-asfaltowych na gorąco. Część 36: Oznaczanie grubości nawierzchni asfaltowych
- PN-EN 12697-5 Mieszanki mineralno-asfaltowe. Metody badań mieszanek mineralno-asfaltowych na gorąco. Część 5: Oznaczanie gęstości
- PN-EN 12697-6 Mieszanki mineralno-asfaltowe. Metody badań mieszanek mineralno-asfaltowych na gorąco. Część 6: Oznaczanie gęstości objętościowej próbek mieszanki mineralno-asfaltowej
- PN-EN 12697-8 Mieszanki mineralno-asfaltowe. Metody badań mieszanek mineralno-asfaltowych na gorąco. Część 8: Oznaczanie zawartości wolnej przestrzeni
- PN-EN 13108-1 Mieszanki mineralno-asfaltowe. Wymagania. Część 1: Beton asfaltowy
- PN-EN 13108-20 Mieszanki mineralno-asfaltowe. Wymagania. Część 20: Badanie typu

- PN-EN 13108-21 Mieszanki mineralno-asfaltowe. Wymagania. Część 21: Zakładowa Kontrola Produkcji
- PN-EN 14023 Asfalty i lepiszcza asfaltowe. Zasady specyfikacji dla asfaltów modyfikowanych polimerami
- PN-EN 13043 Kruszywo do mieszanek mineralno-asfaltowych i powierzchniowych utwaleń na drogach, lotniskach i innych powierzchniach przeznaczonych do ruchu.
- PN-EN 1097-2 Badania mechanicznych i fizycznych właściwości kruszyw. Metody oznaczania odporności na rozdrabianie
- PN-EN 1097-3 Badania mechanicznych i fizycznych właściwości kruszyw. Oznaczanie gęstości nasypowej i jamistości
- PN-EN 1097-4 Badania mechanicznych i fizycznych właściwości kruszyw. Część 4: Oznaczanie pustych przestrzeni suchego, zagęszczonego wypełniacza
- PN-EN 1097-5 Badania mechanicznych i fizycznych właściwości kruszyw. Część 5: Oznaczanie zawartości wody przez suszenie w suszarce z wentylacją
- PN-EN 1097-6 Badania mechanicznych i fizycznych właściwości kruszyw. Część 6: Oznaczanie gęstości ziarn i nasiąkliwości
- PN-EN 1097-7 Badania mechanicznych i fizycznych właściwości kruszyw. Część 7: Oznaczanie gęstości wypełniacza. Metoda piknometryczna
- PN-EN 1097-8 Badania mechanicznych i fizycznych właściwości kruszyw. Część 8: Oznaczanie polerowalności kamienia
- PN-EN 1367-1 Badania właściwości cieplnych i odporności kruszyw na działanie czynników atmosferycznych. Część 1: Oznaczanie mrozoodporności
- PN-EN 1367-3 Badania właściwości cieplnych i odporności kruszyw na działanie czynników atmosferycznych. Część 3: Badanie bazaltowej zgorzeli słonecznej metodą gotowania
- PN-EN 1367-5 Badania właściwości cieplnych i odporności kruszyw na działanie czynników atmosferycznych. Część 5: Oznaczanie odporności na szok termiczny
- PN-EN 1367-6 Badania właściwości cieplnych i odporności kruszyw na działanie czynników atmosferycznych. Część 6: Mrozoodporność w obecności soli
- PN-EN 932-1 Badania podstawowych właściwości kruszyw. Metody pobierania próbek
- PN-EN 932-2 Badania podstawowych właściwości kruszyw. Metody pomniejszania próbek laboratoryjnych
- PN-EN 932-3 Badania podstawowych właściwości kruszyw. Procedura i terminologia uproszczonego opisu petrograficznego
- PN-EN 932-5 Badania podstawowych właściwości kruszyw. Część 5: Wyposażenie podstawowe i wzorcowanie
- PN-EN 932-6 Badania podstawowych właściwości kruszyw. Część 6: Definicje powtarzalności i odtwarzalności
- PN-EN 933-1 Badania geometrycznych właściwości kruszyw. Oznaczanie składu ziarnowego. Metoda przesiewania
- PN-EN 933-10 Badania geometrycznych właściwości kruszyw. Część 10: Ocena zawartości drobnych cząstek. Uziarnienie wypełniaczy (przesiewanie w strumieniu powietrza)
- PN-EN 933-2 Badania geometrycznych właściwości kruszyw. Oznaczanie składu ziarnowego. Nominalne wymiary otworów sit badawczych
- PN-EN 933-3 Badania geometrycznych właściwości kruszyw. Oznaczanie kształtu ziarn za pomocą wskaźnika płaskości
- PN-EN 933-4 Badania geometrycznych właściwości kruszyw. Część 4: Oznaczanie kształtu ziarn. Wskaźnik kształtu
- PN-EN 933-5 Badania geometrycznych właściwości kruszyw. Oznaczanie procentowej zawartości ziarn o powierzchniach powstałych w wyniku przekruszenia lub łamania kruszyw grubych
- PN-EN 933-6 Badania geometrycznych właściwości kruszyw. Część 6: Ocena właściwości powierzchni. Wskaźnik przepływu kruszyw
- PN-EN 933-9 Badania geometrycznych właściwości kruszyw. Ocena zawartości drobnych cząstek. Badanie błękitem metylenowym
- PN-EN 12591 Asfalty i produkty asfaltowe – Wymagania dla asfaltów drogowych

- PN-EN ISO 13473-1 Charakterystyka struktury nawierzchni przy użyciu profili powierzchniowych – Część 1: Określenie średniej głębokości profilu,
- PN-EN ISO 4259 Przetwory naftowe. Wyznaczanie i stosowanie precyzji metod badania
- PN-EN 13036-7 Drogi samochodowe i lotniskowe – Metody badań – Część 7: Pomiar nierówności nawierzchni; badanie liniałem mierniczym.
- BN-8931-04 Drogi samochodowe. Pomiar równości nawierzchni planografem i łątą.
- WT-1 Wymagania Techniczne 2014 Kruszywa do mieszanek mineralno-asfaltowych i powierzchniowych utrwaleń na drogach krajowych.
- WT-2 Wymagania Techniczne 2014 Nawierzchnie asfaltowe na drogach krajowych.

D - 05.03.11 FREZOWANIE NAWIERZCHNI BITUMICZNYCH NA ZIMNO**1. WSTĘP****1.1 Nazwa zadania**

Przebudowa ul. Śmigielskiego od ul. Paderewskiego do ul. Ledóchowskiego w Ostrowie Wielkopolskim.

1.1 Przedmiot ST

Przedmiotem niniejszej Specyfikacji Technicznej są wymagania dotyczące wykonania i odbioru robót związanych z wykonaniem frezowania nawierzchni asfaltowych na zimno.

1.3. Zakres robót objętych

Ustalenia zawarte w niniejszej specyfikacji dotyczą zasad prowadzenia robót związanych z wykonywaniem frezowania profilującego warstw bitumicznych jezdni na grubość średnią 2cm oraz wgłębnego na głębokość zgodną z dokumentacją.

1.4. Określenia podstawowe

1.4.1. Recykling nawierzchni asfaltowej - powtórne użycie mieszanki mineralno-asfaltowej odzyskanej z nawierzchni.

1.4.2. Frezowanie nawierzchni asfaltowej na zimno - kontrolowany proces skrawania górnej warstwy nawierzchni asfaltowej, bez jej ogrzania, na określonej głębokości.

1.4.3. Pozostałe określenia są zgodne z obowiązującymi, odpowiednimi polskimi normami i z definicjami podanymi w STWiORB D-M-00.00.00 „Wymagania ogólne” pkt 1.4.

1.5. Ogólne wymagania dotyczące robót

Ogólne wymagania dotyczące robót podano w STWiORB D-M-00.00.00 „Wymagania ogólne” pkt 1.5.

2. Materiały

Nie występują.

3. Sprzęt**3.1. Ogólne wymagania dotyczące sprzętu**

Ogólne wymagania dotyczące sprzętu podano w STWiORB D-M-00.00.00 „Wymagania ogólne” pkt 3.

3.2. Sprzęt do frezowania

Należy stosować frezarki drogowe umożliwiające frezowanie nawierzchni asfaltowej na zimno na określonej głębokości. Frezarka powinna być sterowana elektronicznie i zapewniać zachowanie wymaganej równości oraz pochyleń poprzecznych i podłużnych powierzchni po frezowaniu. Do małych robót (naprawy części jezdni) Inżynier może dopuścić frezarki sterowane mechanicznie.

Szerokość bębna frezującego powinna być dobrana zależnie od zakresu robót. Przy lokalnych naprawach szerokość bębna może być dostosowana do szerokości skrawanych elementów nawierzchni. Przy frezowaniu całej jezdni szerokość bębna skrawającego powinna być co najmniej równa 1200 mm. Przy dużych robotach frezarki muszą być wyposażone w przenośnik sfrezowanego materiału, podający go z jezdni na środki transportu. Przy frezowaniu warstw asfaltowych na głębokość ponad 50 mm, z przeznaczeniem odzyskanego materiału do recyklingu na gorąco w otaczarce, zaleca się frezowanie współbieżne, tzn. takie, w którym kierunek obrotów bębna skrawającego jest zgodny z kierunkiem ruchu frezarki. Za zgodą Inżyniera może być dopuszczone frezowanie przeciwbieżne, tzn. takie, w którym kierunek obrotów bębna skrawającego jest przeciwny do kierunku ruchu frezarki. Przy pracach

prowadzonych w terenie zabudowanym frezarki muszą, a poza nimi powinny, być zaopatrzone w systemy odpylania. Za zgodą Inżyniera można dopuścić frezarki bez tego systemu:

- a) na drogach zamiejskich w obszarach niezabudowanych,
- b) na drogach miejskich, przy małym zakresie robót.

Wykonawca może używać tylko frezarki zaakceptowane przez Inżyniera. Wykonawca powinien przedstawić dane techniczne frezarek, a w przypadkach jakichkolwiek wątpliwości przeprowadzić demonstrację pracy frezarki, na własny koszt.

4. Transport

4.1. Ogólne wymagania dotyczące transportu

Ogólne wymagania dotyczące transportu podano w STWiORB D-M-00.00.00 „Wymagania ogólne” pkt 4.

4.2. Transport sfrezowanego materiału

Transport sfrezowanego materiału powinien być tak zorganizowany, aby zapewnić pracę frezarki bez postojów. Materiał może być wywożony dowolnymi środkami transportowymi.

5. Wykonanie robót

5.1. Ogólne zasady wykonania robót

Ogólne zasady wykonania robót podano w STWiORB D-M-00.00.00 „Wymagania ogólne” pkt 5.

5.2. Wykonanie frezowania

Nawierzchnia powinna być frezowana do głębokości, szerokości i pochyleń zgodnych z dokumentacją projektową i ST. Jeżeli frezowana nawierzchnia ma być oddana do ruchu bez ułożenia nowej warstwy ścieralnej, to jej tekstura powinna być jednorodna, złożona z nieciągłych prążków podłużnych lub innych form geometrycznych, gwarantujących równość, szorstkość i estetyczny wygląd. Jeżeli ruch drogowy ma być dopuszczony po sfrezowanej części jezdni, to wówczas, ze względów bezpieczeństwa należy spełnić następujące warunki:

- a) należy usunąć ścięty materiał i oczyścić nawierzchnię,
- b) przy frezowaniu poszczególnych pasów ruchu, wysokość podłużnych pionowych krawędzi nie może przekraczać 40 mm,
- c) przy lokalnych naprawach polegających na sfrezowaniu nawierzchni przy linii krawężnika (ścieku) dopuszcza się większy uskok niż określono w pkt b)
- d) krawędzie poprzeczne na zakończeniu dnia roboczego powinny być klinowo ścięte.

Głębokość frezowania należy mierzyć od górnej powierzchni projektowanej warstwy ścieralnej.

Destrukt z frezowania należy wywieść poza teren budowy w miejsce wskazane przez inwestora.

5.5. Frezowanie warstwy przed ułożeniem nowej warstwy lub warstw asfaltowych

Do frezowania należy użyć frezarek sterowanych elektronicznie, względem ustalonego poziomu odniesienia, zachowując spadki poprzeczne i niweletę drogi. Nawierzchnia powinna być sfrezowana na głębokość projektowaną z dokładnością ± 5 mm.

6. Kontrola jakości robót

6.1. Ogólne zasady kontroli jakości robót

Ogólne zasady kontroli jakości robót podano w ST D-M-00.00.00 „Wymagania ogólne” pkt 6.

6.2. Częstotliwość oraz zakres pomiarów kontrolnych

6.2.1. Minimalna częstotliwość pomiarów

Częstotliwość oraz zakres pomiarów dla nawierzchni frezowanej na zimno podano w tablicy 1.

Tablica 1. Częstotliwość oraz zakres pomiarów kontrolnych nawierzchni frezowanej na zimno

Lp.	Właściwość nawierzchni	Minimalna częstotliwość pomiarów
1	Spadki poprzeczne	co 50 m
2	Szerokość frezowania	co 50 m
3	Rzędna osi i krawędzi	co 10m

6.2.2. Spadki poprzeczne

Spadki poprzeczne nawierzchni po frezowaniu powinny być zgodne z dokumentacją projektową, z tolerancją $\pm 0,5\%$.

6.2.3. Szerokość frezowania

Szerokość frezowania powinna odpowiadać szerokości określonej w dokumentacji projektowej z dokładnością ± 5 cm.

6.2.4. Głębokość frezowania

Rzędna powierzchni po frezowaniu powinna odpowiadać określonej w dokumentacji projektowej z dokładnością ± 5 mm.

7. Obmiar robót

7.1. Ogólne zasady obmiaru robót

Ogólne zasady obmiaru robót podano w STWiORB D-M-00.00.00 „Wymagania ogólne” pkt 7.

7.2. Jednostka obmiarowa

Jednostką obmiarową jest m^2 (metr kwadratowy).

8. Odbiór robót

Ogólne zasady odbioru robót podano w STWiORB D-M-00.00.00 „Wymagania ogólne” pkt 8.

Roboty uznaje się za wykonane zgodnie z dokumentacją projektową, ST i wymaganiami Inżyniera, jeżeli wszystkie pomiary i badania z zachowaniem tolerancji wg pkt 6 dały wyniki pozytywne.

9. Podstawa płatności

9.1. Ogólne ustalenia dotyczące podstawy płatności

Ogólne ustalenia dotyczące podstawy płatności podano w STWiORB D-M-00.00.00 „Wymagania ogólne” pkt 9.

- prace pomiarowe,
- oznakowanie robót,
- frezowanie,
- wykonanie badań i sprawdzeń wymaganych w STWiOR
- transport sfrezowanego materiału do miejsca wskazanego przez Inwestora
- przeprowadzenie pomiarów wymaganych w specyfikacji technicznej.

10. Przepisy związane

Normy

1. BN-68/8931-04 Drogi samochodowe. Pomiar równości nawierzchni planografem i łąt

D.05.03.23 NAWIERZCHNIA Z BETONOWEJ KOSTKI BRUKOWEJ**1. WSTĘP****1.1 Nazwa zadania**

Przebudowa ul. Śmigielskiego od ul. Paderewskiego do ul. Ledóchowskiego w Ostrowie Wielkopolskim.

1.2 Przedmiot ST

Przedmiotem niniejszej specyfikacji technicznej (st) są wymagania dotyczące wykonania i odbioru robót związanych z wykonaniem nawierzchni z kostki betonowej grubości 8 cm na podsypce cementowo-piaskowej grubości zgodnej z dokumentacją, kształt, rodzaj kostki i kolor zgodny z dokumentacją.

1.3. Zakres robót objętych ST

Ustalenia zawarte w niniejszej specyfikacji dotyczą zasad prowadzenia robót związanych z wykonaniem nawierzchni z kostki betonowej, i obejmuje :

- ułożenie kostki na chodniku , ciągu pieszo-rowerowych i zjazdach.

1.4. Określenia podstawowe

1.4.1. **Betonowa kostka** – kształtka wytwarzana z betonu metodą wibroprasowania. Produkowana jest jako kształtka jednowarstwowa lub w dwóch warstwach połączonych ze sobą trwale w fazie produkcji.

1.4.2. Pozostałe określenia podstawowe są zgodne z obowiązującymi, odpowiednimi polskimi normami i z definicjami i z definicjami podanymi w ST D-M.00.00.00 „Wymagania ogólne” pkt 1.4.

1.5. Wymagania ogólne

Informacje ogólne zawarto w DM-00.00.00.

2. Materiały

Ogólne wymagania dotyczące materiałów podano w ST DM-00.00.00 „Wymagania ogólne” punkt 2.

2.1. Stosowane materiały

Do wykonania nawierzchni z kostki wibroprasowanej należy stosować następujące materiały:

- kostka betonowa wibroprasowana (bezfazowa tylko na ścieżkę).
- podsypka cementowo-piaskowa 1:4.

2.2. Kostka betonowa wibroprasowana

Należy stosować kostkę betonową o grubości 8 cm

Należy stosować kostkę zgodnie z PN-EN 1338: 2005 „Betonowa kostka brukowa. Wymagania i metody badań” o następujących parametrach:

- Materiał – beton zwykły,
- Grubość – 80 mm,
- Wytrzymałość średnia na rozciąganie przy rozłupywaniu – T . 3,6 Mpa
- Nasiąkliwość – B, klasa 2,
- Odporność na zamrażanie /rozmarzanie z udziałem soli odładzającej – D, klasa 3,
- Odporność na ścieranie – I, klasa 4,
- Wymiary – K, klasa 2,
- Odporność na poślizg/poślizgnięcie – zadowalająca,

Kolor kostki określono w Dokumentacji. Zastrzega się możliwość zmiany koloru kostki przez Inwestora. W przypadku zmiany koloru kostki cena jednostkowa nie ulega zmianie.

2.3.2. Wygląd zewnętrzny

Struktura wyrobu powinna być zwarta, bez rys, pęknięć, plam i ubytków. Powierzchnia górna kostek powinna być równa i szorstka, a krawędzie kostek równe i proste, wklęsnięcia nie powinny przekraczać:

- wypukłość 1,5mm
- wklęsłość 1mm

2.3.3. Kształt, wymiary i kolor kostki brukowej

Należy stosować kostkę betonową o wysokości 80 mm. Tolerancje wymiarowe wynoszą:

- na długości ± 2 mm,
- na szerokości ± 2 mm,
- na grubości ± 3 mm.

2.3.4. Wytrzymałość na rozłupywanie

Dopuszczalna najniższa wytrzymałość na rozłupywanie nie powinna być mniejsza niż 3,6MPa.

2.3.5. Odporność na działanie mrozu

Odporność kostek betonowych na działanie mrozu powinna być badana zgodnie z wymaganiami PN-EN 1338. Odporność kostek betonowych na zamrażanie i odmrażanie powinna spełniać wymagania dla klasy 3. Dopuszczą się stratę masy nie większą niż 1 kg/m².

2.3.6. Ścieralność

Odporność na ścieranie kostek betonowych określona na tarczy Boehmego wg PN-EN1338 powinna odpowiadać klasie 4. Wymagana odporność powinna być większą lub równa 18 000 mm³/ 5000 mm².

2.4. Materiały na podsypkę i do wypełnienia spoin oraz szczelin w nawierzchni

- na podsypkę cementowo-piaskową pod nawierzchnię

mieszanek cementu i piasku w stosunku 1:4 z piasku naturalnego spełniającego wymagania PN-EN 12524:2004, cementu powszechnego użytku spełniającego wymagania PN-EN 197-1:2002 i wody odpowiadającej wymaganiom PN-EN 1008:2004,

- do wypełniania spoin w nawierzchni na podsypce cementowo-piaskowej stosujemy zaprawę cementowo-piaskową 1:4.

2.2.1 Kostka betonowa typu podwójne T:

Z fazą:

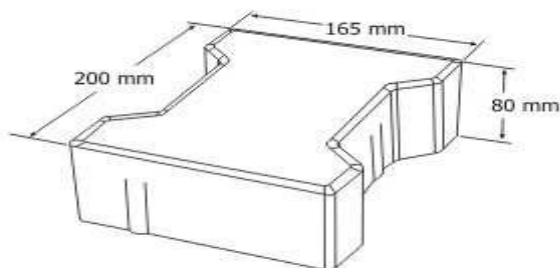

Bez fazy:

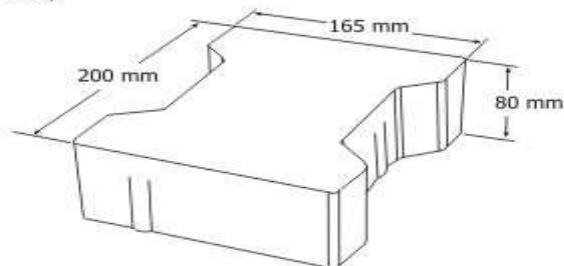

2.2.2 Kształt i wymiary kostki typu cegła

Z fazą:

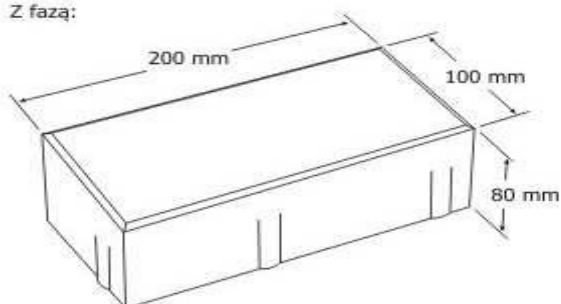

Bez fazy:

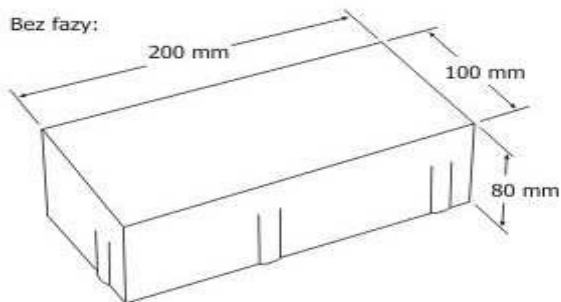

3. Sprzęt

3.1. Ogólne wymagania dotyczące sprzętu

Ogólne wymagania dotyczące sprzętu podano w ST D-M.00.00.00 „Wymagania ogólne” pkt 3.

3.2. Sprzęt do wykonania chodnika z kostki brukowej

Małe powierzchnie chodnika z kostki brukowej wykonuje się ręcznie. Jeśli powierzchnie są duże, a kostki brukowe mają jednolity kształt i kolor, można stosować mechaniczne urządzenia układające. Urządzenie składa się z wózka i chwytaka sterowanego hydraulicznie, służącego do przenoszenia z palety warstwy kostek na miejsce ich ułożenia.

Do zagęszczenia nawierzchni stosuje się wibratory płytowe z osłoną z tworzywa sztucznego.

4. Transport

4.1. Ogólne wymagania dotyczące transportu

Ogólne wymagania dotyczące transportu podano w ST D-M.00.00.00 „Wymagania ogólne” pkt 4.

4.2. Transport betonowych kostek brukowych

Uformowane w czasie produkcji kostki betonowe układane są warstwowo na palecie. Po uzyskaniu wytrzymałości betonu min. 0,7 wytrzymałości projektowanej, kostki przewożone są na stanowisko, gdzie specjalne urządzenie pakuje je w folię i spina taśmą stalową, co gwarantuje transport samochodami w nienaruszonym stanie. Kostki betonowe można również przewozić samochodami na paletach transportowych producenta.

5. Wykonanie robót

5.1. Ogólne zasady wykonania robót

Ogólne zasady wykonania robót podano w ST D-M.00.00.00 „Wymagania ogólne” pkt 5.

5.2. Koryto pod nawierzchnię z betonowej kostki brukowej.

Koryto wykonane w podłożu powinno być wyprofilowane zgodnie z projektowanymi spadkami podłużnymi i poprzecznymi oraz zgodnie z wymaganiami podanymi w ST D.04.01.01 „Koryto wraz z profilowaniem i zagęszczeniem podłoża”. Wskaźnik zagęszczenia koryta nie powinien być mniejszy niż 0,97 wg normalnej metody Proctora.

5.3. Podbudowa

Podbudowę należy wykonać wg:

- ST D.04.05.01 „Ulepszone podłoże z gruntu stabilizowanego cementem”.

5.4. Podsypka

Na podsypkę należy zastosować mieszankę cementowo-piaskową w stosunku 1:4. Grubość podsypki powinna wynosić jak w dokumentacji po zagęszczeniu.

Podsypka powinna wyprofilowana zgodnie z Dokumentacją Projektową.

5.5. Układanie nawierzchni z betonowych kostek brukowych

Z uwagi na różnorodność kształtów i kolorów produkowanych kostek, możliwe jest ułożenie dowolnego wzoru - wcześniej zaakceptowanego przez Kierownika Projektu. Kostkę układa się na podsypce w taki sposób, aby szczeliny między kostkami wynosiły od 2 do 3 mm. Kostkę należy układać ok. 1,5 cm wyżej od projektowanej niwelety chodnika, gdyż w czasie wibrowania (ubijania) podsypka ulega zagęszczeniu. Po ułożeniu kostki, szczeliny należy wypełnić piaskiem, a następnie zamieść powierzchnię ułożonych kostek przy użyciu szczotek ręcznych lub mechanicznych i przystąpić do ubijania nawierzchni z betonowej kostki brukowej. Do ubijania ułożonego nawierzchni z kostek brukowych, stosuje się wibratory płytowe z osłoną z tworzywa sztucznego dla ochrony kostek przed uszkodzeniem i zabrudzeniem. Wibrowanie należy prowadzić od krawędzi powierzchni ubijanej w kierunku środka i jednocześnie w kierunku poprzecznym kształtek. Do zagęszczania nawierzchni z betonowych kostek brukowych nie wolno używać walca. Po ubiciu nawierzchni należy uzupełnić szczeliny materiałem do wypełnienia i zamieść nawierzchnię. Nawierzchnia z wypełnieniem spoin piaskiem nie wymaga pielęgnacji - może być zaraz oddana do użytkowania. Wypełnienie spoin przez zamulanie piaskiem powinno być wykonane z zachowaniem następujących wymagań:

- piasek powinien spełniać wymagania pkt. 2.4 niniejszej ST,
- w czasie zamulania piasek powinien być obficie polewany wodą, aby wypełnił całkowicie spoiny. Nawierzchnia z wypełnieniem spoin piaskiem nie wymaga pielęgnacji, może być zaraz oddana do ruchu.

6. Kontrola jakości robót

6.1. Ogólne zasady kontroli jakości robót

Ogólne zasady kontroli jakości robót podano w ST D-M.00.00.00 „Wymagania ogólne” pkt 6.

6.2. Badania przed przystąpieniem do robót

Przed przystąpieniem do robót Wykonawca powinien sprawdzić, czy producent kostek brukowych posiada aprobatę techniczną.

6.2.1. Badania kostki

Niezależnie od posiadanej aprobaty technicznej, Wykonawca powinien żądać od producenta wyników bieżących badań wyrobu na ściskanie. Zaleca się, aby do badania wytrzymałości na ściskanie pobierać 2 próbki (kostki) dziennie (przy produkcji dziennej ok. 600 m² powierzchni kostek ułożonych w nawierzchni). Poza tym, przed przystąpieniem do robót Wykonawca sprawdza wyrób w zakresie wymagań podanych w pkt 2 i wyniki badań przedstawia Kierownikowi Projektu do akceptacji.

6.2.2. Badania pozostałych materiałów

Badania pozostałych materiałów stosowanych przy układaniu nawierzchni z betonowej kostki brukowej powinny obejmować wszystkie właściwości, określone w normach podanych dla odpowiednich materiałów w pkt 2.

6.3. Badania w czasie robót

6.3.1. Sprawdzenie podłoża

Badanie zagęszczenia koryta wykonuje się w 1 punkcie na 300 m².

Dno koryta powinno być ukształtowane zgodnie z Dokumentacją Projektową z tolerancjami:

- rzędne wysokościowe ± 2 cm,
- równość ± 2 cm,
- spadek poprzeczny i podłużny $\pm 0,5\%$.

6.3.2. Sprawdzenie podsypki

Sprawdzenie podsypki w zakresie grubości i wymaganych spadków poprzecznych i podłużnych polega na stwierdzeniu zgodności z dokumentacją projektową oraz pkt 5.4 niniejszej ST.

6.3.3. Sprawdzenie wykonania chodnika czy ścieżki

Sprawdzenie prawidłowości wykonania z betonowych kostek brukowych polega na stwierdzeniu zgodności wykonania z dokumentacją projektową oraz wymaganiami pkt 5.5 niniejszej ST:

- sprawdzenie prawidłowości ubijania (wibrowania),
- sprawdzenie prawidłowości wypełnienia spoin,
- sprawdzenie, czy przyjęty deseń (wzór) i kolor nawierzchni jest zachowany.

6.4. Sprawdzenie cech geometrycznych

6.4.1. Sprawdzenie równości a

Sprawdzenie równości nawierzchni przeprowadzać należy łątą co najmniej raz na każde 150 do 300 m² ułożonego chodnika i w miejscach wątpliwych, jednak nie rzadziej niż raz na 100 m chodnika. Dopuszczalny prześwit pod łątą 4 m nie powinien przekraczać 8 mm.

6.4.2. Sprawdzenie profilu podłużnego

Sprawdzenie profilu podłużnego przeprowadzać należy za pomocą niwelacji, biorąc pod uwagę punkty charakterystyczne, jednak nie rzadziej niż co 100 m. Odchylenia od projektowanej niwelety chodnika w punktach załamania niwelety nie mogą przekraczać ± 3 cm.

6.4.3. Sprawdzenie przekroju poprzecznego

Sprawdzenie przekroju poprzecznego dokonywać należy szablonem z poziomą, co najmniej raz na każde 150 do 300 m² chodnika i w miejscach wątpliwych, jednak nie rzadziej niż co 50 m. Dopuszczalne odchylenia od projektowanego profilu wynoszą $\pm 0,5\%$.

7. Obmiar robót

7.1. Ogólne zasady obmiaru robót

Ogólne zasady obmiaru robót podano w ST D-M.00.00.00 „Wymagania ogólne” pkt 7.

7.2. Jednostka obmiarowa

Jednostką obmiarową jest m² (metr kwadratowy) wykonanej nawierzchni z burkowej kostki betonowej

8. Odbiór robót

Ogólne zasady odbioru robót podano w ST D-M.00.00.00 „Wymagania ogólne” pkt 8. Roboty uznaje się za wykonane zgodnie z Dokumentacją Projektową, ST i wymaganiami Kierownika Projektu, jeżeli wszystkie pomiary i badania z zachowaniem tolerancji wg pkt 6 dały wyniki pozytywne.

9. Podstawa płatności

9.1. Ogólne ustalenia dotyczące podstawy płatności

Ogólne ustalenia dotyczące podstawy płatności podano w ST D-M.00.00.00 „Wymagania ogólne” pkt 9.

9.2. Cena jednostki obmiarowej

Cena wykonania 1 m² nawierzchni z burkowej kostki betonowej obejmuje:

- prace pomiarowe i roboty przygotowawcze,
- zakup wraz z dostarczeniem materiałów na miejsce wbudowania,
- wykonanie koryta wraz z profilowaniem i zagęszczeniem podłoża w gruncie kat. II-IV,
- wykonanie podsypki,
- ułożenie kostki brukowej wraz z zagęszczeniem
- wypełnienie spoin
- przeprowadzenie badań i pomiarów wymaganych w specyfikacji technicznej.

10. Przepisy związane

1. PN-B-04111 Materiały kamienne. Oznaczenie ścieralności na tarczy Boehmego
- 2a. PN-EN 206-1:2003 Beton. Część 1: Wymagania, właściwości, produkcja i zgodność
- 2b. PN-B-06250 Beton zwykły
3. BN-68/8931-01 Drogi samochodowe. Oznaczenie wskaźnika piaskowego.
4. PN-EN 197-1 Cement – Część 1: Skład, wymagania i kryteria zgodności dotyczące cementów powszechnego użytku.
5. PN-EN 197-2 Cement – Część 2: Ocena zgodności
6. PN-EN 1338:2005 Betonowe kostki brukowe. Wymagania i metody badań
7. PN-EN 12620+A1:2010 Kruszywa do betonu
8. PN-EN 1008:2004 Woda zarobowa do betonu. Specyfikacja pobierania próbek, badanie i ocena przydatności wody zarobowej do betonu, w tym wody odzyskanej z procesów produkcji betonu
9. PN-86/B-06712 Kruszywa mineralne do betonu zwykłego
10. PN-79/B-06711 Kruszywa naturalne. Piasek do zapraw budowlanych

Ileokroć w tekście użyta jest niedatowana norma lub dokument techniczny należy rozumieć przez to, że powołanie dotyczy najnowszego wydania na dzień złożenia niniejszej SST.

D.06.01.01 UMOCNIENIE POWIERZCHNI SKARP, ROWÓW

1. Wstęp

1.1. Przedmiot ST

. Przedmiotem niniejszej Specyfikacji Technicznej (ST) są wymagania dotyczące wykonania i odbioru robót związanych z wykonaniem umocnień terenu przyległego w związku z przebudowa ul. Śmigielskiego od ul. Paderewskiego do ul. Ledóchowskiego w Ostrowie Wielkopolskim.

1.2. Zakres stosowania ST

Specyfikacja Techniczna jest stosowana jako dokument przetargowy i kontraktowy przy zlecaniu i realizacji robót wymienionych w punkcie 1.1.

1.3. Zakres robót objętych ST

Ustalenia zawarte w niniejszej specyfikacji dotyczą zasad prowadzenia robót związanych z umocnieniem terenu przyległego i obejmują:

– humusowanie terenu przyległego warstwą humusu grubości 10 cm wraz z obsianiem trawą.

1.4. Określenia podstawowe

1.4.1. Rów - otwarty wykop, który zbiera i odprowadza wodę.

1.4.2. Darnina - płat lub pasmo wierzchniej warstwy gleby, przerośniętej i związanej korzeniami roślinności trawiastej.

1.4.3. Darniowanie - pokrycie darniną powierzchni korpusu drogowego w taki sposób, aby darnina w sposób trwały związała się z podłożem systemem korzeniowym. Darniowanie kożuchowe wykonuje się na płask, pasami poziomymi, układanymi w rzędach równoległych z przewiązaniem szczelin pomiędzy poszczególnymi płatami. Darniowanie w kratę (krzyżowe) wykonuje się w postaci pasów darniny układanych pod kątem 45°, ograniczających powierzchnie skarpy o bokach np. 1,0 x 1,0 m, które wypełnia się ziemią roślinną i zasiewa trawą.

1.4.4. Ziemia urodzajna (humus) - ziemia roślinna zawierająca co najmniej 2% części organicznych.

1.4.5. Humusowanie - zespół czynności przygotowujących powierzchnię gruntu do obudowy roślinnej, obejmujący dogęszczenie gruntu, rowkowanie, naniesienie ziemi urodzajnej z jej grabieniem (bronowaniem) i dogęszczeniem.

1.4.6. Moletowanie - proces umożliwiający dogęszczenie ziemi urodzajnej i wytworzenie bruzd, przeprowadzany np. za pomocą walca o odpowiednio ukształtowanej powierzchni.

1.4.7. Hydroobsiew - proces obejmujący nanoszenie hydromechaniczne mieszanek siewnych, środków użyźniających i emulsji przeciwozyjnych w celu umocnienia biologicznego powierzchni gruntu.

1.4.8. Brukowiec - kamień narzutowy nieobrobiony (otoczak) lub obrobiony w kształcie nieregularnym i zaokrąglonych krawędziach.

1.4.9. Prefabrykat - element wykonany w zakładzie przemysłowym, który po zmontowaniu na budowie stanowi umocnienie rowu lub ścieku.

1.4.10. Biowłóknina - mata z włókna bawełnianego lub bawełnopodobnego, wykonana techniką włókninową z równomiernie rozmieszczonymi w czasie produkcji nasionami traw i roślin motylkowatych, służąca do umacniania i zadarniania powierzchni.

1.4.11. Geosyntetyki - geotekstyli (przepuszczalne, polimerowe materiały, wytworzone techniką tkacką, dziewiarską lub włókninową, w tym geotkaniny i geowłókniny) i pokrewne wyroby jak: georuszty (płaskie struktury w postaci regularnej otwartej siatki wewnątrznie połączonych elementów), geomembrany (folie z polimerów syntetycznych), geokompozyty (materiały złożone z różnych wyrobów geotekstylnych), geokontenery (gabiony z tworzywa sztucznego), geosieci (płaskie struktury w postaci siatki z otworami znacznie większymi niż elementy składowe, z oczkami połączonymi węzłami), geomaty z siatki (siatki ze strukturą przestrzenną), geosiatki komórkowe (z taśm tworzących przestrzenną strukturę zbliżoną do plastra miodu).

1.4.12. Mulczowanie - naniesienie na powierzchnię gruntu ściółki (np. sieczki, stróżyn, trocin, torfu) z lepiszczem w celu ochrony przed wysychaniem i erozją.

1.4.13. Hydromulczowanie - sposób hydromechanicznego nanoszenia mieszaniny (o podobnych parametrach jak używanych do hydroobsiewu), w składzie której nie ma nasion traw i roślin motylkowatych.

1.4.14. Pozostałe określenia podstawowe są zgodne z odpowiednimi polskimi normami i z definicjami podanymi w ST D-M-00.00.00 „Wymagania ogólne” pkt 1.4.

1.5. Ogólne wymagania dotyczące robót

Ogólne wymagania dotyczące robót podano w ST D-M.00.00.00 „Wymagania ogólne”.

Wykonawca robót jest odpowiedzialny za jakość ich wykonania oraz za zgodność z Dokumentacją Projektową, ST i poleceniami Inżyniera.

2. Materiały

2.1. Ogólne wymagania dotyczące materiałów

Ogólne wymagania dotyczące materiałów, ich pozyskiwania i składowania, podano w ST D-M.00.00.00 „Wymagania ogólne”.

2.2. Humus

Ziemia urodzajna powinna zawierać co najmniej 2% części organicznych. Ziemia urodzajna powinna być wilgotna i pozbawiona kamieni większych od 5 cm oraz wolna od zanieczyszczeń obcych.

W przypadkach wątpliwych Inżynier może zlecić wykonanie badań w celu stwierdzenia, że ziemia urodzajna odpowiada następującym kryteriom:

- a) optymalny skład granulometryczny:
- frakcja ilasta ($d < 0,002$ mm) 12-18%

- frakcja pylista (0,002 do 0,05 mm) 20-30%
- frakcja piaszczysta (0,05 do 2,0 mm) 45-70%
- b) zawartość fosforu >20 mg/m²,
- c) zawartość potasu >30 mg/m²,
- d) kwasowość pH 5,5 – 6,5.

2.3. Nasiona traw

Należy stosować wyłącznie gotowe mieszanki traw w zależności od lokalnych warunków (rodzaj gleby, stopień wilgotności).

Gotowa mieszanka traw powinna mieć oznaczony procentowy skład gatunkowy, klasę, zdolność kiełkowania.

Na stanowiskach mokrych lub podtopionych zaleca się stosowanie mieszanki traw o składzie:

• <i>Agrostis alba</i>	– mietlica biaława	– 5 %
• <i>Festuca opina</i>	– kostrzewa owcza	– 15 %
• <i>Festuca rubra</i>	– kostrzewa czerwona	– 50 %
• <i>Lolium perenne</i>	– życica trwała	– 15 %
• <i>Lolium multiflorum L</i>	– życica wielokwiatowa	– 10 %
• <i>Poa pratensis</i>	– wiechlina łąkowa	– 5 %

Na stanowiskach pozostałych zaleca się stosowanie mieszanki o składzie:

• <i>Festuca opina</i>	– kostrzewa owcza	– 25 %
• <i>Festuca rubra</i>	– kostrzewa czerwona	– 40 %
• <i>Lolium perenne</i>	– życica trwała	– 20 %
• <i>Lolium multiflorum L</i>	– życica wielokwiatowa	– 10 %
• <i>Poa pratensis</i>	– wiechlina łąkowa	– 5 %

3. Sprzęt

3.1. Ogólne wymagania dotyczące sprzętu

Ogólne wymagania dotyczące sprzętu podano w ST D-M.00.00.00 „Wymagania ogólne”.

3.2. Sprzęt do wykonania robót

Wykonawca przystępujący do wykonania umocnienia powinien wykazać się możliwością korzystania z następującego sprzętu:

- ubijaków o ręcznym prowadzeniu,
- płyt ubijających,
- koparek, ładowarek, spycharek
- samochodów samowyładowczych i transportowych

4. Transport

4.1. Ogólne wymagania dotyczące transportu

Ogólne wymagania dotyczące transportu podano w ST D-M.00.00.00 „Wymagania ogólne”.

4.2. Transport materiałów

4.2.1. Transport nasion traw

Nasiona traw można przewozić dowolnymi środkami transportu w warunkach zabezpieczających je przed zawilgoceniem.

4.2.2. Transport humusu

Humus można przewozić dowolnymi środkami transportu.

5. Wykonywanie robót

5.1. Ogólne zasady wykonania robót

Ogólne zasady wykonania robót podano w ST D-M.00.00.00 „Wymagania ogólne”.

5.2. Humusowanie

Grubość pokrycia ziemią roślinną powinna wynosić 10 cm. Ułożoną warstwę humusu należy lekko zagęścić przez ubicie ręczne lub mechaniczne.

5.3. Obsianie nasionami traw

Przed przystąpieniem do obsiewania należy wykonać humusowanie.

Wymagania dotyczące wykonania robót związanych z obsianiem są następujące:

- teren musi być oczyszczony z gruzu i zanieczyszczeń oraz wyrównany i splantowany,
- przygotowana ziemia urodzajna powinna być wymieszana z torfem i rozścielona równą warstwą oraz starannie wyrównana,
- glebę należy przed siewem nasion wałować wałem gładkim a potem wałem kolczastym lub zagrabić,
- wysiew nasion należy prowadzić w okresie wegetacji tj. od początku kwietnia do końca września,
- na terenie płaskim nasiona traw wysiewane są w ilości 2,5 kg na 100 m²,
- na skarpach nasiona traw wysiewane są w ilości 4 kg na 100 m²,
- przykrycie nasion - przez przemieszanie z ziemią broną lekką lub wałem kolczatką,
- po wysiewie nasion ziemia powinna być wałowana lekkim wałem w celu ostatecznego wyrównania i stworzenia dobrych warunków dla podsiąkania wody. Jeżeli przykrycie nasion nastąpiło przez wałowanie kolczatką, można już nie stosować wału gładkiego,
- należy użyć gotowej mieszanki nasion trawnikowych,
- należy zniszczyć chwasty przy użyciu herbicydów zatwierdzonych przez Państwową Inspekcję Ochrony Roślin,
- przewidzieć siew podstawowy i przynajmniej jeden obowiązkowy dosiew.

Pielęgnowanie terenów zieleni

Ustala się okres gwarancji - dwa sezony zimowe, z odbiorem w miesiącu maju.

Podstawowym zabiegiem w pielęgnacji jest koszenie, podlewanie, nawożenie i odchwaszczanie:

- pierwsze koszenie powinno być przeprowadzone, gdy trawa osiągnie wysokość około 15 cm,
- następne koszenia powinny się odbywać w takich odstępach czasu, aby wysokość trawy przed kolejnym koszeniem nie przekraczała 20 cm,
- ostatnie przedzimowe koszenie trawników powinno być wykonane w połowie września,
- chwasty trwałe w pierwszym okresie należy usuwać środkami chwastobójczymi o selektywnym działaniu, które należy stosować z dużą ostrożnością i dopiero po okresie 6 miesięcy od założenia trawnika.

Tereny obsiane wymagają nawożenia mineralnego - około 5 kg NPK na 100 m² w ciągu roku.

Mieszanki nawozów należy przygotować tak, aby trawom zapewnić składniki wymagane w poszczególnych porach roku:

- wiosną trawnik wymaga mieszanki z przewagą azotu,
- od połowy lata należy ograniczyć azot, zwiększając dawki potasu i fosforu,
- ostatnie nawożenie nie powinno zawierać azotu, lecz tylko fosfor i potas.

Przewiduje się dosiewy uzupełniające dla trawników (jeden dosiew obowiązkowy) w przypadku braku wzrostów.

Wysokość trawy po skoszeniu nie może przekraczać 5 cm, Konieczne jest utrzymywanie odpowiedniej wilgotności gleby. Należy przewidzieć – w zależności od warunków atmosferycznych - podlewanie trawników.

6. Kontrola jakości robót

6.1. Ogólne zasady kontroli jakości robót

Ogólne zasady kontroli jakości robót podano w ST D-M.00.00.00 „Wymagania ogólne”.

6.2. Kontrola jakości humusowania i obsiania

Kontrola polega na ocenie wizualnej jakości wykonanych robót i ich zgodności z ST, oraz na sprawdzeniu daty ważności świadectwa wartości siewnej wysianej mieszanki nasion traw.

7. Obmiar robót

Ogólne zasady obmiaru robót podano w ST D-M.00.00.00 „Wymagania ogólne”.

Jednostkami obmiaru robót są:

- - m² (metr kwadratowy) umocnienia terenu poprzez humusowanie, obsianie trawą..

8. Odbiór robót

Ogólne zasady odbioru robót podano w ST D-M.00.00.00 „Wymagania ogólne”.

8.1 Roboty uznaje się za wykonane zgodnie z Dokumentacją Projektową, ST i wymaganiami Inżyniera, jeżeli wszystkie pomiary i badania z zachowaniem tolerancji wg pkt 6 dały wyniki pozytywne.

8.2 Ustala się okres gwarancji - dwa sezony zimowe, z odbiorem w miesiącu maju.

9. Podstawa płatności

Ogólne ustalenia dotyczące podstawy płatności podano w ST D-M.00.00.00 „Wymagania ogólne”.

Cena wykonania umocnienia 1 m² terenu przyległego poprzez humusowanie, obsianie trawą obejmuje:

- roboty pomiarowe i przygotowawcze,
- zakup i dostarczenie materiałów,
- wykonanie wykopów pod rowy wraz z profilowaniem i skarpowaniem oraz rozplantowaniem nadmiaru urobku
- przygotowanie mieszanki humusu i torfu,
- wykonanie plantowania skarp w nasypie i w wykopie oraz pasa dzielącego
- profilowanie i wyrównanie terenu wzdłuż ogrodzenia,
- rozścielenie warstwy humusu,
- obsianie trawą,
- pielęgnacja terenów obsianych w okresie gwarancyjnym,
- ewentualny dosiew w okresie gwarancyjnym,
- uporządkowanie terenu,
- przeprowadzenie badań i pomiarów wymaganych w specyfikacji technicznej

10. Przepisy związane

PN-R-65023	Materiał siewny. Nasiona roślin rolniczych
PN-EN 13242:2004	Kruszywa do niezwiązanych i związanych hydraulicznie materiałów stosowanych w obiektach budowlanych i budownictwie drogowym
PN-EN 1339:2005	Betonowe płyty brukowe. Wymagania. Metody bada
PN-B-11104:1960	Materiały kamienne. Brukowiec
PN-EN 197-1:2002	Cement. Część 1: Skład, wymagania i kryteria zgodności dotyczące cementu powszechnego użytku
PN-EN 1008:2004	Woda zarobowa do betonu. Specyfikacja pobierania próbek, badanie i ocena przydatności wody zarobowej do betonu, w tym wody odzyskanej z procesów produkcji betonu

Aprobaty techniczne

D.07.01.01 OZNAKOWANIE POZIOME**1. WSTĘP****1.1 Nazwa zadania**

Przebudowa ul. Śmigielskiego od ul. Paderewskiego do ul. Ledóchowskiego w Ostrowie Wielkopolskim.

1.1 Przedmiot ST

Przedmiotem niniejszej Specyfikacji Technicznej są wymagania dotyczące wykonania i odbioru oznakowanie poziomego.

1.2 Zakres robót objętych ST

W zakres robót oznakowania poziomego wchodzi:

- Oznakowanie poziome, grubowarstwowe linie segregacyjne, ciągłe, przerywane oraz inne symbole malowane mechanicznie
- Oznakowanie na czas budowy /projekt, wykonanie, ustawienie, utrzymanie i demontaż oznakowania/

1.4. Określenia podstawowe

- 1.1.1 **Oznakowanie poziome** - znaki drogowe poziome, umieszczone na nawierzchni w postaci linii ciągłych lub przerywanych, pojedynczych lub podwójnych, strzałek, napisów, symboli oraz innych linii związanych z oznaczeniem określonych miejsc na tej nawierzchni.
- 1.1.2 **Materiały do poziomego znakowania dróg** - materiały zawierające rozpuszczalniki, wolne od rozpuszczalników lub punktowe elementy odblaskowe, które mogą zostać naniesione albo wbudowane przez malowanie, natryskiwanie, odlewanie, wytłaczanie, rolowanie, klejenie itp. na nawierzchnie drogowe, stosowane w temperaturze otoczenia lub w temperaturze podwyższonej. Materiały te powinny być retrorefleksyjne.
- 1.1.3 **Materiały do znakowania grubowarstwowego** - materiały nakładane warstwą grubości od 3 do 5 mm.
- 1.1.4 **Materiały prefabrykowane** - materiały, które łączy się z powierzchnią drogi przez klejenie, wtapianie, wbudowanie lub w inny sposób. Zalicza się do nich masy termoplastyczne warkuszach do wtapiania oraz folie do oznakowań tymczasowych (żółte) i trwałych (białe) oraz punktowe elementy odblaskowe.
- 1.1.5 **Trwałe oznakowanie drogowe** - oznakowanie, którego czas użytkowania wynosi odpowiednio:
- a) co najmniej 12 miesięcy - w przypadku stosowania rozpuszczalnikowych farb jednoskładnikowych,
 - b) co najmniej 24 miesiące w przypadku zastosowania termoplastu,
 - c) co najmniej 4 lata - w przypadku stosowania odblaskowych taśm prefabrykowanych o profilowanej lub nieprofilowanej powierzchni nakładanych na klej,
 - d) co najmniej 6 lat - w przypadku stosowania odblaskowych taśm prefabrykowanych o profilowanej lub nieprofilowanej powierzchni nakładanych na świeżą warstwę ścierną w zakresie temperatur jej stygnięcia od +70C do +35C i wgniatanych w tę warstwę przy ostatnim cyklu wałowania.
- 1.1.6 **Tymczasowe oznakowanie drogowe** - oznakowanie z materiału o barwie żółtej, którego czas użytkowania wynosi do 3 miesięcy lub do czasu zakończenia robót.

- 1.1.7 **Kulki szklane** - materiał do posypywania lub narzucania pod ciśnieniem na oznakowanie wykonane materiałami w stanie ciekłym, w celu uzyskania widzialności oznakowania w nocy.
- 1.1.8 **Materiał uszorstniający** - kruszywo zapewniające oznakowaniu poziomemu właściwości antypoślizgowe.

Pozostałe określenia są zgodne z obowiązującymi, odpowiednimi polskimi normami oraz z definicjami podanymi w ST DM-00.00.00 „Wymagania ogólne”.

1.5. Ogólne wymagania dotyczące robót

Ogólne wymagania dotyczące robót podano w ST D-M.00.00.00 „Wymagania ogólne” pkt 1.5.

2. Materiały

2.1. Ogólne wymagania dotyczące materiałów

Ogólne wymagania dotyczące materiałów, ich pozyskiwania i składowania podano w DM-00.00.00 "Wymagania Ogólne" punkt 2.

2.2. Dokument dopuszczający do stosowania materiałów

Materiały stosowane przez Wykonawcę do poziomego oznakowania dróg powinny spełniać warunki postawione w rozporządzeniu Ministra Infrastruktury [7]. Producenci powinni oznakować wyroby znakiem budowlanym B, zgodnie z rozporządzeniem Ministra Infrastruktury [8], co oznacza wystawienie deklaracji zgodności z aprobatą techniczną (np. dla farb oraz mas chemoutwardzalnych i termoplastycznych) lub znakiem CE, zgodnie z rozporządzeniem Ministra Infrastruktury [12], co oznacza wystawienie deklaracji zgodności z normą zharmonizowaną (np. dla kulek szklanych [3, 3a] i punktowych elementów odblaskowych [5, 5a]). Aprobaty techniczne wystawione przed czasem wejścia w życie rozporządzenia [15] nie mogą być zmieniane lecz zachowują ważność przez okres, na jaki zostały wydane. W tym przypadku do oznakowania wyrobu znakiem budowlanym B wystarcza deklaracja zgodności z aprobatą techniczną.

2.3. Badanie materiałów, których jakość budzi wątpliwość

Wykonawca powinien przeprowadzić dodatkowe badania tych materiałów, które budzą wątpliwości jego lub Inżyniera, co do jakości, w celu stwierdzenia czy odpowiadają one wymaganiom określonym w punkcie 2. Badania te Wykonawca zleci IBDiM lub uznanemu, niezależnemu laboratorium, zaakceptowanemu przez Inżyniera. Badania powinny być wykonane zgodnie z normą PN-EN 1871:2003 [6] lub "Warunkami technicznymi POD-2006".

2.4. Oznakowanie opakowań

Wykonawca powinien żądać od producenta, aby oznakowanie opakowań materiałów do poziomego znakowania dróg było wykonane zgodnie z PN-O-79252 [2], a ponadto aby na każdym opakowaniu był umieszczony trwały napis zawierający:

- nazwę i adres producenta,
- datę produkcji i termin przydatności do użycia, - masę netto,
- numer partii i datę produkcji,
- informację, że wyrób posiada aprobatę techniczną IBDiM: i jej numer,
- nazwę jednostki certyfikującej i numer certyfikatu, jeśli dotyczy [8],
- znak budowlany „B” wg rozporządzenia Ministra Infrastruktury [8] i/lub znak "CE" wg rozporządzenia Ministra Infrastruktury [12],
- informację o szkodliwości i klasie zagrożenia pożarowego,

- ewentualne wskazówki dla użytkowników.

W przypadku farb rozpuszczalnikowych i wyrobów chemoutwardzalnych oznakowanie opakowania powinno być zgodne z rozporządzeniem Ministra Zdrowia [13].

2.5. Przepisy określające wymagania dla materiałów

Podstawowe wymagania dotyczące materiałów podano w punkcie 2.6, a szczegółowe wymagania określone są w "Warunkach technicznych POD-2006".

2.6. Wymagania wobec materiałów do poziomego znakowania dróg

2.6.1. Materiały do znakowania grubowarstwowego

Materiałami do wykonywania oznakowania grubowarstwowego powinny być materiały umożliwiające nakładanie ich warstwą grubości od 3 mm do 5 mm takie, jak masy chemoutwardzalne stosowane na zimno oraz masy termoplastyczne. Masy chemoutwardzalne powinny być substancjami jedno-, dwu- lub trójskładnikowymi, mieszanymi ze sobą w proporcjach ustalonych przez producenta i nakładanymi na nawierzchnię z użyciem odpowiedniego sprzętu. Masy te powinny tworzyć powłokę, której spójność zapewnia jedynie reakcja chemiczna. Masy termoplastyczne powinny być substancjami nie zawierającymi rozpuszczalników, dostarczonymi w postaci bloków, granulek lub proszku. Przy stosowaniu powinny dać się podgrzewać do stopienia i aplikować ręcznie lub maszynowo. Masy te powinny tworzyć spójną warstwę przez ochłodzenie. Właściwości fizyczne materiałów do oznakowania grubowarstwowego i wykonanych z nich elementów prefabrykowanych określają aprobaty techniczne.

2.6.2. Kulki szklane

Materiały w postaci kulek szklanych refleksyjnych do posypywania lub narzucania pod ciśnieniem na materiały do oznakowania powinny zapewniać widzialność w nocy poprzez odbicie powrotne w kierunku pojazdu wiązki światła wysyłanej przez reflektory pojazdu. Kulki szklane powinny charakteryzować się współczynnikiem załamania powyżej 1,50, wykazywać odporność na wodę, kwas solny, chlorek wapniowy i siarczek sodowy oraz zawierać nie więcej niż 20% kulek z defektami w przypadku kulek o maksymalnej średnicy poniżej 1 mm oraz 30 % w przypadku kulek o maksymalnej średnicy równej i większej niż 1 mm. Krzywa uziarnienia powinna mieścić się w krzywych granicznych podanych w wymaganiach aprobaty technicznej wyrobu lub w certyfikacie CE. Kulki szklane hydrofobizowane powinny ponadto wykazywać stopień hydrofobizacji co najmniej 80%. Wymagania i metody badań kulek szklanych podano w PN-EN 1423:2000 [3, 3a]. Właściwości kulek szklanych określają odpowiednie aprobaty techniczne, lub certyfikaty "CE".

2.6.3. Materiał uszorstniający oznakowanie

Materiał uszorstniający oznakowanie powinien składać się z naturalnego lub sztucznego twardego kruszywa (np. krystobalitu), stosowanego w celu zapewnienia oznakowaniu odpowiedniej szorstkości (właściwości antypoślizgowych). Potrzeba stosowania materiału uszorstniającego powinna być określona w ST. Konieczność jego użycia zachodzi w przypadku potrzeby uzyskania wskaźnika szorstkości oznakowania $SRT \geq 50$. Materiał uszorstniający (kruszywo przeciwpoślizgowe) oraz mieszanina kulek szklanych z materiałem uszorstniającym powinny odpowiadać wymaganiom określonym w aprobacie technicznej.

2.6.4. Wymagania wobec materiałów ze względu na ochronę warunków pracy i środowiska

Materiały stosowane do znakowania nawierzchni nie powinny zawierać substancji zagrażających zdrowiu ludzi i powodujących skażenie środowiska.

2.7. Przechowywanie i składowanie materiałów

Materiały do znakowania cienko- i grubowarstwowego nawierzchni powinny zachować stałość swoich właściwości chemicznych i fizykochemicznych przez okres co najmniej 6 miesięcy składowania w warunkach określonych przez producenta. Materiały do poziomego znakowania dróg należy przechowywać w magazynach odpowiadających zaleceniom producenta, zwłaszcza zabezpieczających je od napromieniowania słonecznego, opadów i w temperaturze, dla:

- a) farb wodorozcieńczalnych od 5^o do 40^o C,
- b) farb rozpuszczalnikowych od 0^o do 25^o C,
- c) pozostałych materiałów - poniżej 40^o C.

3. Sprzęt

3.1. Ogólne wymagania dotyczące sprzętu

Ogólne wymagania dotyczące sprzętu podano w ST D-M.00.00.00 „Wymagania ogólne” punkt 3.

3.2. Sprzęt do wykonania oznakowania poziomego

Wykonawca przystępujący do wykonania oznakowania poziomego, w zależności od zakresu robót, powinien wykazać się możliwością korzystania z następującego sprzętu, zaakceptowanego przez Inżyniera:

- szczotek mechanicznych wyposażonych w urządzenia odpylające oraz szczotek ręcznych,
- frezarek,
- maszyn do śrutowania oznakowania,
- sprężarek,
- malowarek automatycznych,
- układarek mas termoplastycznych,
- sprzętu do badań, określonych w Specyfikacji.

Sprzęt powinien odpowiadać wymaganiom określonym w dokumentacji projektowej, ST, instrukcjach producentów lub propozycji Wykonawcy i powinien być zaakceptowany przez Kierownika Projektu.

4. Transport

4.1. Ogólne wymagania dotyczące transportu

Ogólne wymagania dotyczące transportu podano w DM-00.00.00 "Wymagania Ogólne" punkt 4.

4.2. Przewóz materiałów do poziomego znakowania dróg

Materiały do poziomego znakowania dróg należy przewozić w opakowaniach zapewniających szczelność, bezpieczny transport i zachowanie wymaganych właściwości materiałów. Pojemniki powinny być oznakowane zgodnie z normą PN-Q-79252 [2]. W przypadku materiałów niebezpiecznych opakowania powinny być oznakowane zgodnie z rozporządzeniem Ministra Zdrowia [13]. Farby rozpuszczalnikowe, rozpuszczalniki palne oraz farby i masy chemoutwardzalne należy transportować zgodnie z postanowieniami umowy międzynarodowej [14] dla transportu drogowego materiałów palnych, klasy 3, oraz szczegółowymi zaleceniami zawartymi w karcie charakterystyki wyrobu

sporządzonej przez producenta. Wyroby, wyżej wymienione, nie posiadające karty charakterystyki nie powinny być dopuszczone do transportu. Pozostałe materiały do znakowania poziomego należy przewozić krytymi środkami transportowymi, chroniąc opakowania przed uszkodzeniem mechanicznym, zgodnie z PN-C- 81400 [I] oraz zgodnie z prawem przewozowym.

5. Wykonanie robót

5.1. Zasady stosowania różnych rodzajów oznakowania poziomego

Poziome oznakowanie cienkowarstwowe należy stosować:

- do oznakowania objazdów tymczasowych,
- do oznakowania dróg bocznych,
- jako górna warstwa przy oznakowaniu dźwiękowym
- oznakowanie cienkowarstwowe żółte wszędzie tam gdzie oznakowane będą odcinki starej nawierzchni lub płyt betonowych a organizacja ruchu ni będzie wymagała zastosowanie innego wygrozdzenia,
- taśmy prefabrykowane żółte wszędzie tam gdzie oznakowane będą odcinki nowej nawierzchni a organizacja ruchu ni będzie wymagała zastosowanie innego wygrozdzenia,
- separatory drogowe wszędzie tam gdzie wymagane będzie oddzielenie dwóch pasów ruchu lub/i pasa ruchu od wykonywanych robót,

5.2. Warunki atmosferyczne

Wykonawca może rozpocząć roboty po stwierdzeniu, że warunki atmosferyczne w czasie wykonywania robót będą zgodne z warunkami określonymi dla odpowiedniego rodzaju farby lub materiału użytych do malowania. W czasie wykonywania oznakowania cienkowarstwowego temperatura nawierzchni i powietrza powinna wynosić co najmniej 5⁰C natomiast przy wykonywaniu oznakowania grubowarstwowego temperatura nawierzchni powinna wynosić co najmniej 10⁰C, a wilgotność względna powietrza powinna być zgodna z zaleceniami producenta lub wynosić co najwyżej 85%.

5.3. Jednorodność nawierzchni znakowanej

Poprawność wykonania znakowania wymaga jednorodności nawierzchni znakowanej. Nierównomierności i/albo miejsca łatania nawierzchni, które nie wyróżniają się od starej nawierzchni i nie mają większego rozmiaru niż 15% powierzchni znakowanej, uznaje się za powierzchnie jednorodne. Dla powierzchni niejednorodnych należy ustalić w Specyfikacji wymagania wobec materiału do znakowania nawierzchni.

5.4. Przygotowanie podłoża do wykonania znakowania

Przed wykonaniem znakowania poziomego należy oczyścić powierzchnię nawierzchni malowanej z pyłu, kurzu, piasku, smarów, olejów i innych zanieczyszczeń, przy użyciu sprzętu wymienionego w Specyfikacji i zaakceptowanego przez Inżyniera Kontraktu. Powierzchnia nawierzchni przygotowana do wykonania oznakowania poziomego musi być czysta i sucha. Wykonanie znakowania powinno być dokonane nie wcześniej niż 4 tygodnie po ułożeniu nawierzchni bitumicznej.

5.5. Przedznakowanie

W celu dokładnego wykonania poziomego oznakowania drogi, należy wykonać przedznakowanie, stosując się do ustaleń zawartych w Dokumentacji Projektowej, Instrukcji o znakach drogowych poziomych", Specyfikacji i wskazaniach Inżyniera. Przedoznakowanie należy zgłosić do odbioru do ZDP w Poznaniu.

Do wykonania przedznakowania należy stosować nietrwałą farbę, np. farbę silnie rozcieńczoną rozpuszczalnikiem. Zaleca się wykonywanie przedznakowania w postaci cienkich linii lub kropek. Początek i koniec znakowania należy zaznaczyć małą kreską poprzeczną. W przypadku odnawiania znakowania drogi (na odcinkach włączeniowych), gdy stare znakowanie jest wystarczająco czytelne i zgodne z Dokumentacją Projektową, można przedznakowania nie wykonywać.

5.6. Wykonanie znakowania drogi

5.6.1. Dostarczenie materiałów i spełnienie zaleceń producenta materiałów

Materiały do znakowania drogi, spełniające wymagania podane w punkcie 2, powinny być dostarczone w oryginalnych opakowaniach handlowych i stosowane zgodnie z zaleceniami Specyfikacji, producenta oraz wymaganiami znajdującymi się w aprobacie technicznej.

5.6.3. Wykonanie znakowania drogi materiałami grubowarstwowymi

Wykonanie znakowania powinno być zgodne z zaleceniami producenta materiałów, a w przypadku ich braku lub niepełnych danych - zgodnie z poniższymi wskazaniem. Materiał znakujący należy nakładać równomierną warstwą zachowując wymiary i ostrość krawędzi. Grubość nanoszonej warstwy zaleca się kontrolować przy pomocy grzebienia pomiarowego na płycie szklanej lub metalowej, podkładanej na drodze malowarki. Ilość materiału zużyta w czasie prac, określona przez średnie zużycie na metr kwadratowy, nie może się różnić od ilości ustalonej, więcej niż o 20%. Ilość zużytych kulek nie może się różnić od ustalonej wartości o więcej niż 20%. W przypadku mas termoplastycznych wszystkie większe prace powinny być wykonywane przy użyciu urządzeń samojezdnych z automatycznym podziałem linii i posypywaniem kulkami szklanymi i materiałem uszorstniającym. W przypadku mniejszych prac, wielkość, wydajność i jakość sprzętu należy dostosować do ich zakresu i rozmiaru. Decyzję dotyczącą rodzaju sprzętu i sposobu wykonania znakowania podejmuje Inżynier na wniosek Wykonawcy. W przypadku dwuskładnikowych mas chemoutwardzalnych prace można wykonywać ręcznie, przy użyciu prostych urządzeń, np. typu "Plastomarker" lub w inny sposób zaakceptowany przez Inżyniera.

5.6.5. Wykonanie znakowania drogi za pomocą taśm prefabrykowanych

Taśmy prefabrykowane należy stosować przy tymczasowym oznakowaniu nowej nawierzchni w zakresie Specyfikacji D-M 00.00.00. Wykonanie znakowania za pomocą taśm prefabrykowanych powinno odbywać się w sposób zmechanizowany zgodny z instrukcją Producenta. Dopuszcza się wykonywanie oznakowania sposobem ręcznym dla takich elementów oznakowania jak strzałki, znaki poprzeczne i inne symbole o niewielkich wymiarach. Grubości taśm odblaskowych powinny być zgodne z ustaleniami z tolerancją 10%. Oznakowanie tymczasowe powinno być całkowicie usunięte. W przypadku braku możliwości usunięcia oznakowania tymczasowego z warstwy ścieralnej należy usunąć oznakowanie razem z warstwą ścieralną i odtworzyć ją ponownie na koszt wykonawcy.

5.7. Usuwanie oznakowania poziomego

W przypadku konieczności usunięcia istniejącego oznakowania poziomego, czynność tę należy wykonać jak najmniej uszkadzając nawierzchnię. Zaleca się wykonywać usuwanie oznakowania:

- cienkowarstwowego, metodą: frezowania, piaskowania, śrutowania, trawienia, wypalania lub zamalowania,
- grubowarstwowego, metodą frezowania.
- w przypadku warstwy ścieralnej usuwanie oznakowania może odbywać się tylko przy pomocy wody pod ciśnieniem.

Środki zastosowane do usunięcia oznakowania nie mogą wpływać ujemnie na przyczepność nowego oznakowania do podłoża, na jego szorstkość, trwałość oraz na właściwości podłoża. Usuwanie oznakowania na czas robót drogowych może być wykonane przez zamalowanie nietrwałą farbą barwy czarnej. Materiały pozostałe po usunięciu oznakowania należy usunąć z drogi tak, aby nie zanieczyszczały środowiska, w miejsce zaakceptowane przez Inżyniera.

6. Kontrola jakości robót

6.1. Ogólne zasady kontroli jakości robót

Ogólne zasady kontroli jakości robót podano w DM-00.00.00 "Wymagania Ogólne" punkt 6.

Każdy materiał używany przez Wykonawcę musi posiadać aprobatę techniczną.

6.2. Badanie przygotowania podłoża i przedznakowania

Powierzchnia jezdni przed wykonaniem znakowania poziomego musi być całkowicie czysta i sucha. Przedznakowanie powinno być wykonane zgodnie z wymaganiami punktu 5.5.

6.3. Badania wykonania oznakowania poziomego

6.3.1. Wymagania wobec oznakowania poziomego

6.3.1.1. Zasady

Wymagania sprecyzowano przede wszystkim w celu określenia właściwości oznakowania dróg w czasie ich użytkowania. Wymagania określa się kilkoma parametrami reprezentującymi różne aspekty właściwości oznakowania dróg według PN-EN 1436:2000 [4] i PN-EN 1436:2000/A1:2005 [4a]. Badania wstępne, dla których określono pierwsze wymaganie, są wykonywane w celu kontroli przed odbiorem. Powinny być wykonane w terminie od 14 do 30 dnia po wykonaniu. Kolejne badania kontrolne należy wykonywać po okresie, od 3 do 6 miesięcy po wykonaniu i przed upływem 1 roku, oraz po 2, 3 i 4 latach dla materiałów o trwałości dłuższej niż 1 rok. Barwa żółta dotyczy tylko oznakowań tymczasowych, które także powinny być kontrolowane. Inne barwy oznakowań niż biała i żółta należy stosować zgodnie z zaleceniami zawartymi w załączniku m 2 do rozporządzenia [7].

6.3.1.2. Widzialność w dzień

Widzialność oznakowania w dzień jest określona współczynnikiem luminancji β i barwą oznakowania wyrażoną współrzędnymi chromatycznymi.

Wartości współczynnika luminancji β powinny wynosić dla oznakowania nowego w terminie

od 14 do 30 dnia po wykonaniu, barwy:

- białej, co najmniej 0,40, klasa B3
- żółtej, co najmniej 0,30, klasa B2

Wartości współczynnika luminancji β powinny wynosić po 30 dniu od wykonania dla całego

okresu użytkowania oznakowania, barwy:

- białej, co najmniej 0,30, klasa B2
- żółtej, co najmniej 0,20, klasa B1

Barwa oznakowania powinna być określona wg PN-EN 1436:2000 [4] przez współrzędne chromatyczności x i y , które dla suchego oznakowania powinny leżeć w obszarze zdefiniowanym przez cztery punkty narożne:

Punkt narożny		1	2	3	4
Oznakowanie białe:	x	0,355	0,305	0,285	0,335
	y	0,355	0,305	0,325	0,375
Oznakowanie żółte:	x	0,494	0,545	0,465	0,427
	y	0,427	0,455	0,535	0,483

Pomiar współczynnika luminancji β może być zastąpiony pomiarem współczynnik luminancji w świetle rozproszonym $Q_d = L/E$, wg PN-EN 1436:2000 [4] lub POD-2006, gdzie:

Q_d - współczynnik luminancji w świetle rozproszonym, $\text{mcd m}^{-2} \text{ z lx}^{-1}$,

L - luminancja pola w świetle rozproszonym, mcd/m^2 ,

E - oświetlenie płaszczyzny pola, lx .

Wartość współczynnika Q_d powinna wynosić dla oznakowania świeżego (od 14 do 30 dnia),

barwy:

- białej na nawierzchni asfaltowej, co najmniej $130 \text{ mcd m}^{-2} \text{ z lx}^{-1}$, klasa Q3
- żółtej (tymczasowe oznakowanie), co najmniej $100 \text{ mcd m}^{-2} \text{ z lx}^{-1}$, klasa Q2

6.3.1.2. Widzialność w nocy

Za miarę widzialności w nocy przyjęto powierzchniowy współczynnik odbłasku R_L , określany wg PN-EN 1436:2000 [4] z uwzględnieniem podziału na klasy PN-EN 1436:2000/A1:2005 [4a]. Wartość współczynnika R_L powinna wynosić dla oznakowania świeżego (od 14 do 30 dni) w

stanie suchym, barwy:

- białej, co najmniej $200 \text{ mcd m}^{-2} \text{ z lx}^{-1}$, klasa R4
- żółtej (tymczasowe oznakowanie), co najmniej $150 \text{ mcd m}^{-2} \text{ z lx}^{-1}$, klasa R3.

Wartość współczynnika R_L powinna wynosić dla oznakowania używanego:

a) cienko- i grubowarstwowego, od 2 do 6 miesięcy, barwy:

- białej, po 12 miesiącach eksploatacji, co najmniej $150 \text{ mcd m}^{-2} \text{ z lx}^{-1}$, klasa R3,
- żółtej, po 1 miesiącu eksploatacji, co najmniej $100 \text{ mcd m}^{-2} \text{ z lx}^{-1}$, klasy R2

b) cienko- i grubowarstwowego, ponad 6 miesięcy, barwy:

- białej, po 12 miesiącach eksploatacji, co najmniej $100 \text{ mcd m}^{-2} \text{ z lx}^{-1}$, klasa R2,
- żółtej, po 1 miesiącu eksploatacji, co najmniej $100 \text{ mcd m}^{-2} \text{ z lx}^{-1}$, klasy R2

Wykonywanie pomiarów odbłaskowości oznakowania strukturalnego, z uwagi na jego niecałkowite i niejednorodne pokrycie powierzchni oznakowania, jest obarczone większym błędem niż na oznakowaniach pełnych. Dlatego podczas odbioru czy kontroli, należy przyjąć jako dopuszczalne wartości współczynnika odbłasku o 20 % niższe od przyjętych w SST

6.3.1.3. Szorstkość oznakowania

Miarą szorstkości oznakowania jest wartość wskaźnika szorstkości SRT (Skid Resistance Tester) mierzona wahadłem angielskim, wg POD-2006 [4]. Wartość SRT symuluje warunki, w których pojazd wyposażony w typowe opony hamuje z blokadą kół przy prędkości 50 km/h

na mokrej nawierzchni.

Wymaga się, aby wartość wskaźnika szorstkości SRT wynosiła na oznakowaniu:

- świeżym, co najmniej 50 jednostek SRT,
- używanym, w ciągu całego okresu użytkowania, co najmniej 45 jednostek SRT.

Dla punktowych elementów odblaskowych badań szorstkości nie wykonuje się.

6.3.1.4. Trwałość oznakowania

Trwałość oznakowania cienkowarstwowego oceniana jako stopień zużycia w 10 stopniowej skali LCPC określonej w POD-97 [9] lub POD-2006 (po wydaniu) [10] powinna wynosić po 12-miesięcznym okresie eksploatacji oznakowania: co najmniej 6. Taka metoda oceny znajduje szczególnie zastosowanie do oceny przydatności materiałów do poziomego oznakowania dróg. W stosunku do materiałów grubowarstwowych i taśm ocena ta jest stosowana dopiero po 2, 3, 4, 5 i 6 latach, gdy w oznakowaniu pojawiają się przetarcia do nawierzchni. Do oceny materiałów strukturalnych, o nieciąglym pokryciu nawierzchni metody tej nie stosuje się. W celach kontrolnych trwałość jest oceniana pośrednio przez sprawdzenie spełniania 'wymagań ,widoczności w dzień, w nocy i szorstkości.

6.3.1.5. Czas schnięcia oznakowania (wzgl. czas przejezdności oznakowania)

Za czas schnięcia oznakowania przyjmuje się czas upływający między wykonaniem oznakowania a jego oddaniem do ruchu. Czas schnięcia oznakowania nie powinien przekraczać czasu gwarantowanego przez producenta z tym, że nie może przekraczać 2 godzin. Metoda oznaczenia czasu schnięcia znajduje się w POD-97 [9] lub POD-2006 (po wydaniu) [10].

6.3.1.6. Grubość oznakowania

Grubość oznakowania, tj. podwyższenie ponad górną powierzchnię nawierzchni, powinna wynosić dla:

- a) oznakowania grubowarstwowego, od 3 do 5 mm,

Kontrola grubości oznakowania jest istotna w przypadku, gdy Wykonawca nie udziela gwarancji lub gdy nie są wykonywane pomiary kontrolne za pomocą aparatury lub poprzez ocenę wizualną.

6.3.2. Badania wykonania znakowania poziomego z materiału grubowarstwowego

Wykonawca wykonując znakowanie poziome z materiału cienko- lub grubowarstwowego przeprowadza przed rozpoczęciem każdej pracy oraz w czasie jej wykonywania, co najmniej raz dziennie, lub zgodnie z ustaleniem Specyfikacji, następujące badania:

- a) przed rozpoczęciem pracy:

- sprawdzenie oznakowania opakowań,
- wizualną ocenę stanu materiału, w zakresie jego jednorodności i widocznych wad,
- pomiar wilgotności względnej powietrza,
- pomiar temperatury powietrza i nawierzchni,
- badanie lepkości farby (cienkowarstwowej), wg POD-2006[10],

- b) w czasie wykonywania pracy:

- pomiar grubości warstwy oznakowania,
- pomiar czasu schnięcia, wg POD-2006 [10],
- wizualną ocenę równomierności rozłożenia kulek szklanych,
- pomiar poziomych wymiarów oznakowania, na zgodność z Dokumentacją Projektową i „Instrukcją o znakach drogowych poziomych”[7],
- wizualną ocenę równomierności skropienia (rozłożenia materiału) na całej szerokości linii,
- oznaczenia czasu przejezdności, wg POD-2006 [10].

Protokół z przeprowadzonych badań wraz z jedną próbką na blasze (300x250x0,8mm) Wykonawca powinien przechować do czasu upływu okresu gwarancji. W przypadku wątpliwości dotyczących wykonania oznakowania poziomego, Inżynier może zlecić wykonanie badań:

- widzialności w dzień,
- widzialności w nocy,
- szorstkości,

odpowiadających wymaganiom podanym w punkcie 6.3.1 i wykonanych według metod określonych w "Warunkach technicznych POD-2006" [10]. Jeżeli wyniki tych badań wykażą wadliwość wykonanego oznakowania to koszt badań ponosi Wykonawca, w przypadku przeciwnym – Zamawiający Protokół z przeprowadzonych badań wraz z próbkami przyklejanych elementów, w liczbie określonej w Specyfikacji, Wykonawca przechowuje do czasu upływu okresu gwarancji. W przypadku wątpliwości dotyczących wykonania oznakowania poziomego Inżynier Kontraktu może zlecić wykonanie badań:

- widzialności w dzień,
- widzialności w nocy,

odpowiadających wymaganiom podanym w punkcie 6.3.1 i wykonanych według metod określonych w "Warunkach technicznych POD-2006" [10]. Jeżeli wyniki tych badań wykażą wadliwość wykonanego oznakowania to koszt badań ponosi Wykonawca, w przypadku przeciwnym - Zamawiający.

6.3.3. Zbiorcze zestawienie wymagań dla materiałów i wykonanego oznakowania

Lp.	Rodzaj wymagania	Jednostka	Materiały do znakowania
			grubowarstwowego
1.	Zawartość składników lotnych w materiałach do znakowania: - Rozpuszczalników organicznych - Rozpuszczalników aromatycznych - Benzenu i rozpuszczalników chlorowanych	% (mm) % (mm) % (mm)	≤ 2 - 0
2.	Współczynnik załamania światła kulek szklanych	Współcz.	> 1.5
3.	Trwałość oznakowania wykonanego: - farbami wodorozcieńczalnymi - pozostałymi materiałami	Wskaźnik k Wskaźnik k	≥ 6 ≥ 6
4.	Czas schnięcia materiału na nawierzchni	h	≤ 2
5.	Okres stałości właściwości materiałów do znakowania przy składowaniu	miesiące	≥ 6

6.4. Tolerancje wymiarów oznakowania

6.4.1. Tolerancje nowo wykonanego oznakowania

Tolerancje nowo wykonanego oznakowania poziomego, zgodnego z Dokumentacją Projektową i „Instrukcją o znakach drogowych poziomych” [7], powinny odpowiadać następującym warunkom:

- szerokość linii może różnić się od wymaganej o ± 5 mm,
- długość linii może być mniejsza od wymaganej co najwyżej o 50 mm lub większa co najwyżej o 150 mm,
- dla linii przerywanych, długość cyklu składającego się z linii i przerwy nie może odbiegać od średniej liczonej z 10 kolejnych cykli o więcej niż ± 50 mm długości wymaganej,
- dla strzałek, liter i cyfr rozstaw punktów narożnikowych nie może mieć większej odchyłki od wymaganego wzoru niż ± 50 mm dla wymiaru długości i ± 20 mm dla wymiaru szerokości.

Przy wykonywaniu nowego oznakowania poziomego, spowodowanego zmianami organizacji ruchu, należy dokładnie usunąć zbędne stare oznakowanie.

6.4.2. Tolerancje przy odnawianiu istniejącego oznakowania

Przy odnawianiu istniejącego oznakowania należy dążyć do pokrycia pełnej powierzchni istniejących znaków, przy zachowaniu dopuszczalnych tolerancji podanych w punkcie 6.4.1.

7. Obmiar robót

Ogólne wymagania dotyczące obmiaru robót podano w ST DM-00.00.00 „Wymagania ogólne” punkt 7.

Jednostką obmiarową jest:

- [m²] – metr kwadratowy wykonania oznakowania grubowarstwowego.
- ryczałt dla oznakowania tymczasowego

8. Odbiór robót

Ogólne wymagania dotyczące odbioru robót podano w ST DM-00.00.00 „Wymagania ogólne” punkt 8. Odbiór robót związanych z malowaniem następuje na podstawie szkicu i wycień obmiaru, które Wykonawca przedkłada Inżynierowi, deklaracji zgodności użytych materiałów (atestów), kontroli jakości robót malarskich wg punktu 6 oraz innych pomiarów uznanych przez Inżyniera za konieczne. Roboty uznaje się za wykonane zgodnie z Dokumentacją Projektową, ST i wymaganiami Inżyniera, jeżeli wszystkie pomiary i badania dały wyniki pozytywne z tolerancjami podanymi w punkcie 6.

9. Podstawa płatności

Cena jednostkowa wykonanej oznakowania poziomego obejmuje:

- prace pomiarowe,
- roboty przygotowawcze i oznakowanie robót,
- zakup i dostawę materiałów,
- oczyszczenie podłoża,
- wykonanie przedznakowania,
- wykonanie oznakowania,
- ochrona znaków przed zniszczeniem przez pojazdy,
- przeprowadzenie badań i pomiarów wymaganych w ST,
- inne niezbędne czynności związane bezpośrednio z wykonaniem oznakowania poziomego,
- oznakowanie na czas budowy, w tym projekt, wykonanie, utrzymanie i demontaż oznakowania.

10. Przepisy związane

1. PN-89/C-81400 Wyroby lakierowe. Pakowanie, przechowywanie i transport,
2. PN-85/O-79252 Opakowania transportowe z zawartością. Znaki i znakowanie. Wymagania podstawowe
3. PN-EN 1423:2000 Materiały do poziomego oznakowania dróg. Materiały do posypywania. Kulki szklane, kruszywo przeciwpoślizgowe i ich mieszaniny)
- 3a. PN-EN 1423:2001/A1:2005 Materiały do poziomego oznakowania dróg Materiały do posypywania. Kulki szklane, kruszywo przeciwpoślizgowe i ich mieszaniny (Zmiana A1)
4. PN-EN 1436:2000 Materiały do poziomego oznakowania dróg. Wymagana dotyczące poziomego oznakowania dróg
- 4a PN-EN 1436:2000/a1:2005 Materiały do poziomego oznakowania dróg. Wymagania dotyczące poziomego oznakowania dróg (Zmiana A1)
5. PN-EN 1463-1:2000 Materiały do poziomego oznakowania dróg. Punktowe elementy odblaskowe Część I : Wymagania dotyczące charakterystyki nowego elementu
- 5a. PN-EN 1463-1:2000/A1:2005 Materiały do poziomego oznakowania dróg. Punktowe elementy odblaskowe Część I: Wymagania dotyczące charakterystyki nowego elementu (Zmiana A1)

- 5b. PN-EN 1463-2:2000 Materiały do poziomego oznakowania dróg. Punktowe elementy odblaskowe Część 2: Badania terenowe
6. PN-EN 1871:2003 Materiały do poziomego oznakowania dróg. Właściwości fizyczne
- 6a PN-EN 13036-4:2004 (U) Drogi samochodowe i lotniskowe - Metody badań - Część 4: Metoda pomiaru oporów poślizgu/poślizgnięcia na powierzchni: próba wahadła.
7. Załącznik nr 2 do rozporządzenia Ministra Infrastruktury z dnia 3 lipca 2003 r. Szczegółowe warunki techniczne dla znaków drogowych poziomych i warunki ich umieszczania na drogach (Dz. U. nr 220, poz. 2181)
8. Rozporządzenie Ministra Infrastruktury z dnia 11 sierpnia 2004 r. w sprawie sposobów deklarowania zgodności wyrobów budowlanych oraz sposobu znakowania ich znakiem budowlanym (Dz. U. nr 198, poz. 2041)
9. Warunki Techniczne. Poziome znakowanie dróg. POD-97. Seria „I” - Informacje, Instrukcje. Zeszyt nr 55.-IBDiM, Warszawa, 1997
10. Warunki Techniczne. Poziome znakowanie dróg. POD-2006. Seria „I” - Informacje, Instrukcje. IBDiM, Warszawa, w opracowaniu
11. Prawo przewozowe (Dz. U. nr 53 z 1984 r., poz. 272 z późniejszymi zmianami)
12. Rozporządzenie Ministra Infrastruktury z dnia 11 sierpnia 2004 r. w sprawie systemów oceny zgodności, wymagań jakie powinny spełniać notyfikowane jednostki uczestniczące w ocenie zgodności oraz sposobu oznaczania wyrobów budowlanych oznakowaniem CE (Dz. U. nr 195, poz. 2011)
13. Rozporządzenie Ministra Zdrowia z dnia 2 września 2003 r. w sprawie oznakowania opakowań substancji niebezpiecznych i preparatów niebezpiecznych (Dz. U. nr 73, poz. 1679)
14. Umowa europejska dotycząca międzynarodowego przewozu towarów niebezpiecznych (RID/ADR)
15. Rozporządzenie Ministra Infrastruktury z dnia 8 listopada 2004 r. w sprawie aprobat technicznych oraz jednostek organizacyjnych uprawnionych do ich wydania (Dz.U. nr 249, poz. 2497)

D.07.02.01 OZNAKOWANIE PIONOWE

1. WSTĘP

1.1 Nazwa zadania

Przebudowa ul. Śmigielskiego od ul. Paderewskiego do ul. Ledóchowskiego w Ostrowie Wielkopolskim.

1.1 Przedmiot ST

Przedmiotem niniejszej Specyfikacji Technicznej są wymagania dotyczące wykonania i odbioru oznakowania pionowego

1.2 Zakres robót objętych ST

W zakres robót oznakowania pionowego wchodzi wykonanie i ustawienie znaków pionowych zgodnie z projektem organizacji ruchu oraz demontaż istniejących znaków.

1.3 Określenia podstawowe

1.4.1 Znak pionowy - znak wykonany w postaci tarczy lub tablicy z napisami albo symbolami, zwykle umieszczony na konstrukcji wsporczej.

Pozostałe określenia są zgodne z obowiązującymi, odpowiednimi polskimi normami oraz z definicjami podanymi w Specyfikacji Technicznej (ST) DM-00.00.00 „Wymagania ogólne”.

1.4.2 Wymagania ogólne

Informacje ogólne zawarto w DM-00.00.00.

2. Materiały

2.1. Ogólne wymagania dotyczące materiałów

Ogólne wymagania dotyczące materiałów, ich pozyskiwania i składowania podano w DM-00.00.00 "Wymagania Ogólne" punkt 2.

2.2. Dopuszczenie do stosowania

Producent znaków drogowych powinien posiadać dla swojego wyrobu aprobatę techniczną, certyfikat zgodności nadany mu przez uprawnioną jednostkę certyfikującą, znak budowlany „B” i wystawioną przez siebie deklarację zgodności, zgodnie z rozporządzeniem Ministra Infrastruktury [26]. Folie odblaskowe stosowane na lica znaków drogowych powinny posiadać aprobatę techniczną wydaną przez uprawnioną jednostkę oraz deklaracje zgodności wystawioną przez producenta. Słupki, blachy i inne elementy konstrukcyjne powinny mieć deklaracje zgodności z odpowiednimi normami. W załączniku nr I do rozporządzenia Ministra Infrastruktury z dnia 3 lipca 2003 w sprawie szczegółowych warunków technicznych dla znaków i sygnałów drogowych oraz urządzeń bezpieczeństwa ruchu drogowego i warunków ich umieszczania na drogach [25], podano szczegółowe informacje odnośnie wymagań dla znaków pionowych.

2.3. Materiały stosowane do fundamentów znaków

Fundamenty dla zamocowania konstrukcji wsporczych znaków mogą być wykonywane jako:

- prefabrykaty betonowe,

- z betonu wykonywanego "na mokro",
- z betonu zbrojonego,
- inne rozwiązania zaakceptowane przez Inżyniera.

Dla fundamentów należy opracować dokumentację techniczną zgodną z obowiązującymi przepisami. Fundamenty pod konstrukcje wsporcze oznakowania kierunkowego należy wykonać z betonu lub betonu zbrojonego klasy, co najmniej C16/20 wg PN-EN 2061:2000 [9]. Zbrojenia stalowe należy wykonać zgodnie z normą PN-B-03264:1984 [7]. Wykonanie i osadzenie kotew fundamentowych należy wykonać zgodnie z normą PN-B03215:1998 [6]. Posadowienie fundamentów należy wykonać na głębokość poniżej przemarzania gruntu.

2.4. Konstrukcje wsporcze

2.4.1. Ogólne charakterystyki konstrukcji

Konstrukcje wsporcze znaków pionowych należy wykonać zgodnie z dokumentacją projektową uwzględniającą wymagania postawione w PN-EN 128991:2005[16] i SST. Projekt wykonawczy konstrukcji wsporczych wykona i dostarczy Wykonawca do zaakceptowania przez Inżyniera. Konstrukcje wsporcze do znaków i tablic należy zaprojektować i wykonać w sposób gwarantujący stabilne i prawidłowe ustawienie w pasie drogowym. Zakres dokumentacji powinien obejmować opis techniczny, obliczenia statyczne uwzględniające strefy obciążenia wiatrem dla określonej kategorii terenu oraz rysunki techniczne wykonawcze konstrukcji wsporczych. Parametry techniczne konstrukcji uzależnione są od powierzchni montowanych znaków i tablic oraz od ilości i sposobu ich usytuowania w terenie. W miejscach wskazanych przez projektanta inżynierii ruchu, gdzie występuje szczególne niebezpieczeństwo bezpośredniej kolizji z konstrukcją wsporczą, usytuowanie i jej dobór wymagają oddzielnych rozwiązań projektowych spełniających warunek bezpieczeństwa dla użytkowników dróg. W takich przypadkach należy stosować konstrukcje zabezpieczające bierne bezpieczeństwo kategorii HE, zgodne z PN-EN 12767:2003 [15]. Obowiązkiem Wykonawcy jest dostarczenie Inżynierowi do zaakceptowania projektów konstrukcji wsporczych znaków pionowych oraz bramownic, w dostosowaniu

do szczegółowych warunków panujących w miejscu usytuowania znaków. Wyróżnia się trzy kategorie biernego bezpieczeństwa dla konstrukcji wsporczych:

- pochłaniająca energię w wysokim stopniu (HE),
- pochłaniająca energię w niskim stopniu (LE),
- nie pochłaniająca energii (NE).

2.4.2. Rury

Rury powinny odpowiadać wymaganiom PN-H-74200:1998, [22], PN-84/H 74220 [3] lub innej normy zaakceptowanej przez Inżyniera. Powierzchnia zewnętrzna i wewnętrzna rur nie powinna wykazywać wad w postaci łusek, pęknięć, zwalcowań i naderwań. Dopuszczalne są nieznaczne nierówności, pojedyncze rysy wynikające z procesu wytwarzania, mieszczące się w granicach dopuszczalnych odchyłek wymiarowych. Końce rur powinny być obcięte równo i prostopadle do osi rury. Pożądane jest, aby rury były dostarczane o długościach:

- dokładnych, zgodnych z zamówieniem; z dopuszczalną odchyłką: 10 mm,
- wielokrotnych w stosunku do zamówionych długości dokładnych poniżej 3 m z naddatkiem 5 mm na każde cięcie i z dopuszczalną odchyłką dla całej długości wielokrotnej, jak dla długości dokładnych.

Rury powinny być proste. Dopuszczalna miejscowa krzywizna nie powinna przekraczać 1,5 mm na 1 m długości rury. Rury powinny być wykonane ze stali w gatunkach dopuszczonych przez PN-H84023.07 [5], lub inne normy. Rury powinny być dostarczone bez opakowania w wiązkach lub luzem względnie w opakowaniu uzgodnionym z

Zamawiającym. Rury powinny być cechowane indywidualnie lub na przywieszkach metalowych.

2.4.3. Kształtowniki

Producent lub dostawca każdej konstrukcji wsporczej, a w przypadku znaków umieszczanych na innych obiektach lub konstrukcjach (wiadukty nad drogą, kładki dla pieszych, słupy latarń itp.), także elementów służących do zamocowania znaków na tym obiekcie lub konstrukcji, obowiązany jest do wydania gwarancji na okres trwałości znaku uzgodniony z odbiorcą. Przedmiotem gwarancji są właściwości techniczne konstrukcji wsporczej lub elementów mocujących oraz trwałość zabezpieczenia przeciwkorozyjnego.

Kształtowniki powinny odpowiadać wymaganiom PN-91/H-93010 [23]. Powierzchnia kształtownika powinna być charakterystyczna dla procesu walcowania i wolna od wad jak widoczne łuski, pęknięcia, zwalcowania i naderwania. Dopuszczalne są usunięte wady przez szlifowanie lub dłutowanie z tym, że obrobiona powierzchnia powinna mieć łagodne wycięcia i zaokrąglone brzegi, a grubość kształtownika nie może zmniejszyć się poza dopuszczalną dolną odchyłkę wymiarową dla kształtownika. Kształtowniki powinny być obcięte prostopadłe do osi wzdłużnej kształtownika. Powierzchnia końców kształtownika nie powinna wykazywać rzadzisz, rozwarstwień, pęknięć i śladów jamy skurczowej widocznych nie uzbrojonym okiem. Kształtowniki powinny być ze stali St3W lub St4W oraz mieć własności mechaniczne według aktualnej normy uzgodnionej pomiędzy Zamawiającym i wytwórcą.

2.4.4. Powłoki metalizacyjne cynkowe

W przypadku zastosowania powłoki metalizacyjnej cynkowej na konstrukcjach stalowych, powinna ona spełniać wymagania PN EN ISO 1461:2000 [12] i PN-EN 10240:2001 [12a]. Minimalna grubość powłoki cynkowej powinna wynosić 60 μm . Powierzchnia powłoki powinna być ciągła i jednorodna pod względem ziarnistości. Nie może ona wykazywać widocznych wad jak rysy, pęknięcia, pęcherze lub odstawanie powłoki od podłoża.

2.4.5. Gwarancja producenta lub dostawcy na konstrukcję wsporczą

Producent lub dostawca każdej konstrukcji wsporczej, a w przypadku znaków umieszczanych na innych obiektach lub konstrukcjach (wiadukty nad drogą, kładki dla pieszych, słupy latarń itp.), także elementów służących do zamocowania znaków na tym obiekcie lub konstrukcji, obowiązany jest do wydania gwarancji na okres trwałości znaku uzgodniony z odbiorcą. Przedmiotem gwarancji są właściwości techniczne konstrukcji wsporczej lub elementów mocujących oraz trwałość zabezpieczenia przeciwkorozyjnego.

2.5. Tarcza znaku

W przypadku słupków znaków pionowych ostrzegawczych, zakazu, nakazu i informacyjnych o standardowych wymiarach oraz w przypadku elementów, służących do zamocowania znaków do innych obiektów lub konstrukcji - gwarancja może być wydana dla partii dostawy. W przypadku konstrukcji wsporczej dla znaków drogowych bramowych i wysięgnikowych gwarancja jest wystawiana indywidualnie dla każdej konstrukcji wsporczej. Minimalny okres trwałości konstrukcji wsporczej powinien wynosić 10 lat.

2.5.1. Trwałość materiałów na wpływy zewnętrzne

Materiały użyte na lico i tarczę znaku oraz połączenie lica znaku z tarczą znaku, a także sposób wykończenia znaku, muszą wykazywać pełną odporność na oddziaływanie światła, zmian temperatury, wpływy atmosferyczne i występujące w normalnych

warunkach oddziaływania chemiczne (w tym korozję elektrochemiczną) - przez cały czas trwałości znaku, określony przez wytwórcę lub dostawcę.

2.5.2. Warunki gwarancyjne producenta lub dostawcy znaku

Trwałość znaku powinna być co najmniej równa trwałości zastosowanej folii. Minimalne okresy gwarancyjne powinny wynosić dla znaków z folią typu 1 - 7 lat, z folią typu 2 - 10 lat, z folią pryzmatyczną - 12 lat. Producent lub dostawca znaku obowiązany jest przy dostawie określić, uzgodnioną z odbiorcą, trwałość znaku oraz warunki gwarancyjne dla znaku, a także udostępnić na życzenie odbiorcy:

- a) instrukcję montażu znaku,
- b) dane szczegółowe o ewentualnych ograniczeniach w stosowaniu znaku,
- c) instrukcję utrzymania znaku.

2.5.3. Materiały do wykonania tarczy znaku

Tarcza znaku powinna być wykonana z :

- blachy ocynkowanej ogniowo o grubości min. 1,25 mm wg PN-EN 10327:200S(U) [14]
- lub PN-EN 10292:2003/Al:2004/Al:200S(U) [13],
- innych materiałów, np. tworzyw syntetycznych, pod warunkiem uzyskania przez producenta aprobaty technicznej.

Tarcza tablicy o powierzchni > 1 m² powinna być wykonana z :

- płyty o konstrukcji warstwowej, spełniającej wymagania normy PN-EN 12899-1 i posiadać Certyfikat Stałości Właściwości Użytkowych wydany przez Notyfikowaną Jednostkę Badawczą

Grubość warstwy powłoki cynkowej na blasze stalowej ocynkowanej ogniowo nie może być

mniejsza niż 28 µm (200 g Zn/m²). Znaki i tablice powinny spełniać następujące wymagania podane w tabelicy I.

Przyjęto zgodnie z tabelicą I, że przy sile naporu wiatru równej 0,6 kN (klasa WL2), chwilowe odkształcenie zginające, zarówno znak, jak i samą tarczę znaku nie może być większe niż 25 mm/m (klasa TDB4).

Tabela I .Wymagania dla znaków i tarcz znaków drogowych

Parametr	Jednostka	Wymagania	Klasa PN-EN 1:2005	wg 12899-
Wytrzymałość na obciążenie siłą naporu wiatru	kNm-2	≥ 0,60	WL2	
Wytrzymałość na obciążenie skupione	kN	≥ 0,50	PL2	
Chwilowe odkształcenie zginające	mm/m	≤ 25	TDB4	
Chwilowe odkształcenie skrętne	Stopień. m	≤ 0,02 ≤ 0,11 ≤ 0,57 ≤ 1,15	TDT1 TDT3 TDT5 TDT6*	
Odkształcenie trwałe	mm/m lub stopień. m	20 % odkształcenia chwilowego	-	
Rodzaj krawędzi znaku	-	Zabezpieczona, krawędź tłoczona, zaginana, prasowana lub	E2	

		zabezpieczona profilem krawędziowym	
Przewiercanie lica znaku	-	Lico znaku nie może być przewiercone z żadnego powodu	P3

* klasę TDT3 stosuje się dla tablic na 2 lub więcej podporach, klasę TDT 5 dla tablic na jednej podporze, klasę TDT1 dla tablic na konstrukcjach wysięgnikowych tablic na konstrukcjach bramowych, klasę TDT6

2.5.4. Warunki wykonania tarczy znaku

Tarcze znaków powinny spełniać także następujące wymagania:

- krawędzie tarczy znaku z blachy powinny być usztywnione na całym obwodzie, poprzez ich podwójne gięcie o szerokości drugiej krawędzi nie mniejszej niż 10 mm na całym obwodzie włącznie z narożnikami bez nacięć i przewężeń lub przez zamocowanie odpowiedniego profilu na całym obwodzie znaku. Powyższe wymaganie nie dotyczy płyt o konstrukcji warstwowej,
- krawędzie tarczy znaku z płyty o konstrukcji warstwowej powinny być zabezpieczone na całym obwodzie profilem stalowym
- powierzchnia czołowa tarczy znaku powinna być równa - bez wgłębi, pofałdowań i otworów montażowych. Dopuszczalna nierówność wynosi 1 mm/m
- podwójna gięta krawędź lub przymocowane do tylnej powierzchni profile montażowe powinny usztywnić tarczę znaku w taki sposób, aby wymagania podane w tablicy I były spełnione a zarazem stanowiły element konstrukcyjny do montażu do konstrukcji wsporczej. Dopuszcza się maksymalne odkształcenie trwałe do 20 % odkształcenia odpowiedniej klasy na zginanie i skręcanie,
- tylna powierzchnia tarczy powinna być zabezpieczona przed procesami korozji ochronnymi powłokami chemicznymi oraz powłoką lakierniczą o grubości min. 60 μ m z proszkowych farb poliestrowych ciemnoszarych matowych lub półmatowych w kolorze RAL 7037; badania należy wykonywać zgodnie z PN-88/C-81523 [4] oraz PN76/C-81521 [1] w zakresie odporności na działanie mgły solnej oraz wody. Tarcze znaków i tablic o powierzchni > 1 m² powinny spełniać dodatkowo następujące wymagania:
 - narożniki znaku i tablicy powinny być zaokrąglone, o promieniu zgodnym z wymaganiami określonymi w załączniku nI I do rozporządzenia Ministra Infrastruktury z dnia 3 lipca 2003 r. [25] nie mniejszym jednak niż 30 mm, gdy wielkości tego promienia nie wskazano,
 - łączenie poszczególnych segmentów tarczy (dla znaków wielkogabarytowych) wzdłuż poziomej lub pionowej krawędzi powinno być wykonane w taki sposób, aby nie występowały przesunięcia i prześwity w miejscach ich łączenia.

2.6. Znaki odblaskowe

2.6.1. Wymagania dotyczące powierzchni odblaskowej

Znaki drogowe odblaskowe wykonuje się przez naklejenie na tarczę znaku lica wykonanego z samoprzylepnej, aktywowanej przez docisk, folii odblaskowej. Znaki drogowe klasy A, B, C, D, E, F, G, T i urządzenia bezpieczeństwa ruchu drogowego klasy U nie odblaskowe, nie są dopuszczone do stosowania na drogach publicznych.

Folia odblaskowa (odbijająca powrotnie) powinna spełniać wymagania określone w aprobacie technicznej.

Lico znaku powinno być wykonane z:

- samoprzylepnej folii odblaskowej o właściwościach fotometrycznych i kolorymetrycznych typu 1, typu 2 (folia z kulkami szklanymi lub pryzmatyczna) lub typu 3 (folia pryzmatyczna) potwierdzonych uzyskanymi aprobatami technicznymi dla poszczególnych typów folii,
- do nanoszenia barw innych niż biała można stosować: farby transparentne do sitodruku, zalecane przez producenta danej folii, transparentne folie ploterowe posiadające aprobaty techniczne oraz w przypadku folii typu 1 wycinane kształty z folii odblaskowych barwnych,
- dopuszcza się wycinanie kształtów z folii 2 i 3 typu pod warunkiem zabezpieczenia ich krawędzi lakierem zalecanym przez producenta folii, - nie dopuszcza się stosowania folii o okresie trwałości poniżej 7 lat do znaków stałych, - folie o 2-letnim i 3-letnim okresie trwałości mogą być wykorzystywane do znaków tymczasowych stosowanych do oznakowania robót drogowych, pod warunkiem posiadania aprobaty technicznej i zachowania zgodności z załącznikiem nr 1 do rozporządzenia Ministra Infrastruktury z dnia 3 lipca 2003 w sprawie szczegółowych warunków technicznych dla znaków i sygnałów drogowych oraz urządzeń bezpieczeństwa ruchu drogowego i warunków ich umieszczania na drogach [25].

Minimalna początkowa wartość współczynnika odblasku $R'(cd \cdot lx^{-1} \cdot m^{-2})$ znaków odblaskowych, zmierzona zgodnie z procedurą zawartą w CIE No.54 [29], używając standardowego iluminanta A, powinna spełniać wymagania podane w tablicy 2. Współczynnik odblasku R' dla wszystkich kolorów drukowanych, z wyjątkiem białego, nie powinien być mniejszy niż 70 % wartości podanych w tablicy 2 dla znaków z folią typu 1 lub typu 2, zgodnie z publikacją CIE No 39.2 [28]. Folie odblaskowe pryzmatyczne (typ 3) powinny spełniać minimalne wymagania dla folii typu 2 lub zwiększone wymagania postawione w aprobacie technicznej dla danej folii. W przypadku oświetlenia standardowym iluminantem D 65 i pomiaru w geometrii 45/0 współrzędne chromatyczności i współczynnik luminancji β powinny być zgodne z wymaganiami podanymi w tablicach 2 i 3.

Tablica 2. Wymagania dla współczynnika luminancji β i współrzędnych chromatyczności x, y oraz współczynnika odblasku R'

Lp.	Właściwości	Jednostki	Wymagania:	
			typ 1	typ 2
1	Współczynnik odbłasku R' (kąąt oświetlenia 5°, kąąt obserwacji 0,33°) dla folii: - białej - żółtej - czerwonej - zielonej - niebieskiej - brązowej - pomarańczowej - szarej	cdlm2lx		
			≥ 50	≥ 180
			≥ 35	≥ 120
			≥ 10	≥ 45
			≥ 7	≥ 21
			≥ 2	≥ 14
			$\geq 0,6$	≥ 8
			≥ 20	≥ 65
2	Współczynnik luminancji 13 i współrzędne chromatyczności x, y *) dla folii: - białej - żółtej - czerwonej - zielonej - niebieskiej - brązowej - pomarańczowej - szarej	-		
			$\beta \geq 0,35$	$\beta \geq 0,27$
			$\beta \geq 0,27$	$\beta \geq 0,16$
			$\beta \geq 0,05$	$\beta \geq 0,03$
			$\beta \geq 0,04$	$\beta \geq 0,03$
			$\beta \geq 0,01$	$\beta \geq 0,01$
			$0,09 \geq \beta \geq 0,03$	$0,09 \geq \beta \geq 0,03$
			$\beta \geq 0,17$	$\beta \geq 0,14$
	$0,18 \geq \beta \geq 0,12$			
*) współrzędne chromatyczności x, y w polu barw według tablicy 3				

Tablica 3. Współrzędne punktów narożnych wyznaczających pola barw

Barwa folii		Współrzędne chromatyczności punktów narożnych wyznaczających pole barwy (źródło światła D65, geometria pomiaru 45/0 °)			
		1	2	3	4
Biała	x	0,355	0,305	0,285	0,335
	Y	0,355	0,305	0,325	0,375
Żółta typ 1 folii	x	0,522	0,470	0,427	0,465
	Y	0,477	0,440	0,483	0,534
Żółta typ 2 folii	x	0,545	0,487	0,427	0,465
	v	0,454	0,423	0,483	0,534
Czerwona	x	0,735	0,674	0,569	0,655
	y	0,265	0,236	0,341	0,345
Niebieska	x	0,078	0,150	0,210	0,137
	v	0,171	0,220	0,160	0,038
Zielona	x	0,007	0,248	0,177	0,026
	v	0,703	0,409	0,362	0,399
Brązowa	x	0,455	0,523	0,479	0,558
	y	0,397	0,429	0,373	0,394
Pomarańczowa	x	0,610	0,535	0,506	0,570
	y	0,390	0,375	0,404	0,429
Szara	x	0,350	0,300	0,285	0,335
	x	0,360	0,310	0,325	0,375

2.6.2. Wymagania jakościowe

Powierzchnia licowa znaku powinna być równa, gładka, bez rozwarstwień, pęcherzy i odklejeń na krawędziach. Na powierzchni mogą występować w obrębie jednego pola Średnio nie więcej niż 0,7 błędów na powierzchni (kurz, pęcherze) o wielkości najwyżej 1 mm. Rysy nie mają prawa wystąpić. Sposób połączenia folii z powierzchnią tarczy znaku powinien uniemożliwiać jej odłączenie od tarczy bez jej zniszczenia. Dokładność rysunku znaku powinna być taka, aby wady konturów znaku, które mogą powstać przy

nanoszeniu farby na odblaskową powierzchnię znaku, nie były większe niż podane w p~ 2.6.3.

Lica znaków wykonane drukiem sitowym powinny być wolne od smug i cieni. Krawędzie lica znaku z folii typu 2 i folii pryzmatycznej powinny być odpowiednio zabezpieczone np. przez lakierowanie lub ramą z profilu ceowego. Powłoka lakiernicza w kolorze RAL 7037 na tylnej stronie znaku powinna być równa, gładka bez smug i zacieków. Sprawdzenie polega na ocenie wizualnej.

2.6.3 Tolerancje wymiarowe znaków drogowych

2.6.3.1 Tolerancje wymiarowe dla grubości blach

Sprawdzenie śrubą mikrometryczną:

- dla blachy stalowej ocynkowanej ogniowo o gr. 1,25 - 1,5 mm wynosi - 0,14 mm,
- dla blach aluminiowych o gr. 1,5 - 2,0 mm wynosi - 0,10 mm.

2.6.3.2 Tolerancje wymiarowe dla grubości powłok malarskich

Dla powłoki lakierniczej na tylnej powierzchni tarczy znaku o grubości 60 μm wynosi ± 15 nm. Sprawdzenie wg PN-EN ISO 2808:2000 [22].

2.6.3.3 Tolerancje wymiarowe dla płaskości powierzchni

Odchylenia od poziomu nie mogą wynieść więcej niż 0,2 %, wyjątkowo do 0,5 %. Sprawdzenie szczelinierzem.

2.6.3.4 Tolerancje wymiarowe dla tarcz znaków

Sprawdzenie przymiarem liniowym:

- wymiary dla tarcz znaków o powierzchni $< 1\text{m}^2$ podane w opisach szczegółowych załącznika nr I [25] są należy powiększyć o 10 mm i wykonać w tolerancji wymiarowej ± 5 mm,
- wymiary dla tarcz znaków i tablic o powierzchni $> 1\text{m}^2$ podane w opisach szczegółowych załącznika nr I [25] oraz wymiary wynikowe dla tablic grupy E należy powiększyć o 15 mm i wykonać w tolerancji wymiarowej ± 10 mm.

2.6.3.5 Tolerancje wymiarowe dla lica znaku

Sprawdzone przymiarem liniowym:

- tolerancje wymiarowe rysunku lica wykonanego drukiem sitowym wynoszą $\pm 1,5$ mm,
- tolerancje wymiarowe rysunku lica wykonanego metodą wyklejania wynoszą ± 2 mm,
- kontury rysunku znaku (obwódka i symbol) muszą być równe z dokładnością w każdym kierunku do 1,0 mm

W znakach nowych na każdym z fragmentów powierzchni znaku o wymiarach 4 x 4 cm nie może występować więcej niż 0,7 lokalnych usterek (załamania, pęcherzyki) o wymiarach nie większych niż 1 mm w każdym kierunku. Niedopuszczalne jest występowanie jakichkolwiek zarysowań powierzchni znaku. Na znakach w okresie gwarancji, na każdym z fragmentów powierzchni znaku o wymiarach 4 x 4 cm dopuszcza się do 2 usterek jak wyżej, o wymiarach nie większych niż 1 mm w każdym kierunku. Na powierzchni tej dopuszcza się do 3 zarysowań o szerokości nie większej niż 0,8 mm i całkowitej długości nie większej niż 10 cm. Na całkowitej długości znaku dopuszcza się nie więcej niż 5 rys szerokości nie większej niż 0,8 mm i długości przekraczającej 10 cm - pod warunkiem, że zarysowania te nie zniekształcają treści znaku. Na znakach w okresie

gwarancji dopuszcza się również lokalne uszkodzenie folii o powierzchni nie przekraczającej 6 mm² każde - w liczbie nie większej niż pięć na powierzchni znaku małego lub średniego, oraz o powierzchni nie przekraczającej 8 mm² każde - w liczbie nie większej niż 8 na każdym z fragmentów powierzchni znaku dużego lub wielkiego (włączając znaki informacyjne) o wymiarach 1200 x 1200 mm. Uszkodzenia folii nie mogą zniekształcać treści znaku - w przypadku występowania takiego zniekształcenia znak musi być bezzwłocznie wymieniony. W znakach nowych niedopuszczalne jest występowanie jakichkolwiek rys, sięgających przez warstwę folii do powierzchni tarczy znaku. W znakach eksploatowanych istnienie takich rys jest dopuszczalne pod warunkiem, że występujące w ich otoczeniu ogniska korozyjne nie przekroczą wielkości określonych poniżej. W znakach eksploatowanych dopuszczalne jest występowanie co najwyżej dwóch lokalnych ognisk korozji o wymiarach nie przekraczających 2,0 mm w każdym kierunku na powierzchni każdego z fragmentów znaku o wymiarach 4 x 4 cm. W znakach nowych oraz w znakach znajdujących się w okresie wymaganej gwarancji żadna korozja tarczy znaku nie może występować. Wymagana jest taka wytrzymałość połączenia folii odblaskowej z tarczą znaku, by po zgięciu tarczy 90° przy promieniu łuku zgięcia do 10 mm w żadnym miejscu nie uległo ono zniszczeniu.

2.6.4 Obowiązujący system oceny zgodności

Zgodnie z art. 4, art. 5 ust 1 oraz art. 8, ust I ustawy z dnia 16 kwietnia 2004 r. o wyrobach budowlanych [30] wyrób, który posiada aprobatę techniczną może być wprowadzony do obrotu i stosowania przy wykonywaniu robót budowlanych w zakresie odpowiadającym jego właściwościom użytkowym i przeznaczeniu, jeżeli producent dokonał oceny zgodności, wydał krajową deklarację zgodności z aprobatą techniczną i oznakował wyrób budowlany zgodnie z obowiązującymi przepisami. Zgodnie z rozporządzeniem Ministra Infrastruktury z dnia 11 sierpnia 2004 r. [26] oceny zgodności wyrobu z aprobatą techniczną dokonuje producent, stosując system 1.

2.7. Materiały do montażu znaków

Wszystkie łączniki metalowe przewidywane do mocowania między sobą elementów konstrukcji wsporczych znaków jak śruby, listwy, wkręty, nakrętki itp. powinny być czyste, gładkie, bez pęknięć, naderwań, rozwarstwień i wypukłych karbów. Łączniki mogą być dostarczane w pudełkach tekturowych, pojemnikach blaszanych lub paletach, w zależności od ich wielkości. Łączniki powinny być ocynkowane ogniowo lub wykonane z materiałów odpornych na korozję w czasie nie krótszym niż tarcza znaku i konstrukcja wsporcza.

2.8. Przechowywanie i składowanie materiałów

Prefabrykaty betonowe powinny być składowane na wyrównanym, utwardzonym, odwodnionym podłożu. Prefabrykaty należy układać na podkładach z zachowaniem prześwitu minimum 10 cm między podłożem a prefabrykatem. Znaki powinny być przechowywane w pomieszczeniach suchych, z dala od materiałów działających korodująco i w warunkach zabezpieczających przed uszkodzeniami.

3. Sprzęt

3.1. Ogólne wymagania dotyczące sprzętu

Ogólne wymagania dotyczące sprzętu podano w ST D-M.00.00.00 „Wymagania ogólne” punkt 3.

3.2. Sprzęt do wykonania oznakowania pionowego

Roboty związane z wykonaniem i ustawieniem oznakowania pionowego mogą być wykonane przy użyciu dowolnego sprzętu mechanicznego, zaakceptowanego przez Inżyniera.

Wykonawca przystępujący do wykonania oznakowania pionowego powinien wykazać się możliwością korzystania z następującego sprzętu:

- wiertnic do wykonywania dołów pod słupki w gruncie spoistym,
- betoniarek przewoźnych do wykonywania fundamentów betonowych "na mokro", - środków transportowych do przewozu materiałów,
- przewoźnych zbiorników na wodę,
- sprzętu spawalniczego, itp.

Sprzęt powinien odpowiadać wymaganiom określonym w dokumentacji projektowej, ST, instrukcjach producentów lub propozycji Wykonawcy i powinien być zaakceptowany przez Kierownika Projektu.

4. Transport

4.1. Ogólne wymagania dotyczące transportu

Ogólne wymagania dotyczące transportu podano w DM-00.00.00 "Wymagania Ogólne" punkt 4.

4.2. Transport materiałów do pionowego oznakowania dróg

Transport cementu powinien odbywać się zgodnie z BN-88/6731-08. Transport kruszywa powinien odbywać się zgodnie z PN-B-06712. Prefabrykaty betonowe - do zamocowania konstrukcji wsporczych znaków, powinny być przewożone środkami transportowymi w warunkach zabezpieczających je przed uszkodzeniami. Rozmieszczenie prefabrykatów na środkach transportu powinno być symetryczne. Wykonawca zapewni wszelkie warunki techniczne jak odpowiednie opakowanie i zabezpieczenie znaków i tablic przed powstaniem jakichkolwiek uszkodzeń w trakcie transportu. W szczególności warunki transportu uniemożliwią przesuwanie się przewożonych znaków i tablic, ich wzajemne obcieranie i uderzanie. Znaki drogowe należy na okres transportu odpowiednio zabezpieczyć, tak aby nie ulegały przemieszczaniu i w sposób nie uszkodzony dotarły do odbiorcy.

5. Wykonanie robót

5.1 Ogólne zasady wykonywania robót

Ogólne zasady wykonywania robót podano w ST D-00.00.00 „Wymagania ogólne” punkt 5.

5.2. Roboty przygotowawcze

Przed przystąpieniem do robót należy wyznaczyć:

- lokalizację znaku, tj. jego pikietaż oraz odległość od krawędzi jezdni, krawędzi pobocza umocnionego lub pasa awaryjnego postoju,
- wysokość zamocowania znaku na konstrukcji wsporczej.

Punkty stabilizujące miejsca ustawienia znaków należy zabezpieczyć w taki sposób, aby w czasie trwania i odbioru robót istniała możliwość sprawdzenia lokalizacji znaków. Lokalizacja i wysokość zamocowania znaku powinny być zgodne z Rysunkami oraz wymaganiami podanymi w „Instrukcji o znakach drogowych pionowych”.

5.3. Wykonanie wykopów i fundamentów dla konstrukcji wsporczych znaków

Sposób wykonania wykopu pod fundament znaku pionowego powinien być dostosowany do głębokości wykopu, rodzaju gruntu i posiadanego sprzętu. Wymiary wykopu powinny być zgodne z Rysunkami lub wskazaniem Inżyniera. Wykopy fundamentowe powinny być wykonane w takim okresie, aby po ich zakończeniu można było przystąpić natychmiast do wykonania w nich robót fundamentowych.

5.4. Prefabrykaty betonowe

Dno wykopu przed ułożeniem prefabrykatu należy wyrównać i zagęścić. Wolne przestrzenie między ścianami gruntu i prefabrykatem należy wypełnić odpowiednim materiałem, np. kłincem i dokładnie zagęścić ubijakami ręcznymi. Jeżeli znak jest zlokalizowany na poboczu drogi, to górna powierzchnia prefabrykatu powinna być równa z powierzchnią pobocza lub być wyniesiona nad tę powierzchnię nie więcej niż 0,03 m.

5.5. Fundamenty z betonu i betonu zbrojonego

Wykopy pod fundamenty konstrukcji wsporczych dla zamocowania znaków wielkowymiarowych (znak kierunku i miejscowości), wykonywane z betonu "na mokro" lub z betonu zbrojonego należy wykonać zgodnie z PN-S-02205 [24]. Sposób posadowienia fundamentów w wykopach otwartych bądź rozpartych zostanie zaproponowany przez Wykonawcę i uzgodniony z Inżynierem. Wykopy należy zabezpieczyć przed napływem wód opadowych przez wyprofilowanie terenu ze spadkiem umożliwiającym łatwy odpływ wody poza teren przylegający do wykopu. Dno wykopu powinno być wyrównane z dokładnością ± 2 cm. Przy naruszonej strukturze gruntu rodzimego, grunt należy usunąć i miejsce wypełnić do spodu fundamentu betonem klasy B 15. Płaszczyzny boczne fundamentów stykające się z gruntem należy zabezpieczyć izolacją, np. emulsją kationową. Po wykonaniu fundamentu wykop należy zasypać warstwami grubości 20 cm z dokładnym zagęszczeniem gruntu.

5.6. Tolerancje ustawienia znaku pionowego

Konstrukcje wsporcze znaków - słupki, słupy, wysięgniki, konstrukcje dla tablic wielkowymiarowych, powinny być wykonane zgodnie z Rysunkami i Specyfikacją.

Dopuszczalne tolerancje ustawienia znaku:

- odchyłka od pionu, nie więcej niż ± 1 %,
- odchyłka w wysokości umieszczenia znaku, nie więcej niż ± 2 cm,
- odchyłka w odległości ustawienia znaku od krawędzi jezdni, krawędzi umocnionego pobocza lub pasa awaryjnego postoju, nie więcej niż ± 5 cm, przy zachowaniu minimalnej odległości umieszczenia znaku zgodnie z Instrukcją o znakach drogowych pionowych.

5.7. Konstrukcje wsporcze

5.7.1. Zabezpieczenie konstrukcji wsporczej przed najechaniem

Konstrukcje wsporcze znaków drogowych bramowych lub wysięgnikowych jedno lub dwustronnych, jak również konstrukcje wsporcze znaków tablicowych bocznych o powierzchni większej od 4,5 m², gdy występuje możliwość bezpośredniego najechania na nie przez pojazd - muszą być zabezpieczone odpowiednio umieszczonymi barierami ochronnymi lub innego rodzaju urządzeniami ochronnymi lub przeciwdestrukcyjnymi, zgodnie z dokumentacją projektową, SST lub wskazaniem Inżyniera. Podobne zabezpieczenie należy stosować w przypadku innych konstrukcji wsporczych, gdy najechanie na nie w większym stopniu zagraża bezpieczeństwu użytkowników pojazdów, niż najechanie pojazdu na barierę, jeśli przewiduje to dokumentacja projektowa, SST lub Inżynier.

5.7.2. Łatwo zrywalne złącza konstrukcji wsporczej

W przypadku konstrukcji wsporczych, nie osłoniętych barierami ochronnymi – należy stosować łatwo zrywalne lub łatwo rozłączalne przekroje, złącza lub przeguby o odpowiednio bezpiecznej konstrukcji, umieszczone na wysokości od 0,15 do 0,20 m nad powierzchnią terenu. Łatwo zrywalne lub łatwo rozłączalne złącza, przekroje lub przeguby powinny być tak skonstruowane i umieszczone, by znak wraz z konstrukcją wsporczą po zerwaniu nie przewracał się na jezdnię. Wysokość części konstrukcji wsporczej, pozostałej po odłączeniu górnej jej części od fundamentu, nie może być większa od 0,25 m.

5.7.3. Zapobieganie zagrożeniu użytkowników drogi i terenu przyległego - przez konstrukcję wsporczą

Konstrukcja wsporcza znaku musi być wykonana w sposób ograniczający zagrożenie użytkowników pojazdów samochodowych oraz innych użytkowników drogi i terenu do niej przyległego przy najechaniu przez pojazd na znak. Konstrukcja wsporcza znaku musi zapewnić możliwość łatwej naprawy po najechaniu przez pojazdy lub innego rodzaju uszkodzenia znaku.

5.7.4. Poziom górnej powierzchni fundamentu

Przy zamocowaniu konstrukcji wsporczej znaku w fundamencie betonowym lub innym podobnym - górna część fundamentu winna być wyniesiona nad powierzchnię pobocza lub pasa dzielącego 0,05 m \pm 0,02 m. W przypadku konstrukcji wsporczych, znajdujących się poza koroną drogi, górna część fundamentu powinna być wyniesiona nad powierzchnię terenu nie więcej niż 0,15 m.

5.7.5 Barwa konstrukcji wsporczej

Konstrukcje wsporcze znaków drogowych pionowych muszą mieć barwę szarą neutralną z tym, że dopuszcza się barwę naturalną pokryć cynkowanych. Zabrania się stosowania pokryć konstrukcji wsporczych o jaskrawej barwie - z wyjątkiem przypadków, gdy jest to wymagane odrębnymi przepisami, wytycznymi lub warunkami technicznymi.

5.8. Połączenie tarczy znaku z konstrukcją wsporczą

Tarcza znaku musi być zamocowana do konstrukcji wsporczej w sposób uniemożliwiający jej przesunięcie lub obrót. Materiał i sposób wykonania połączenia tarczy znaku z konstrukcją wsporczą musi umożliwiać, przy użyciu odpowiednich narzędzi, odłączenie tarczy znaku od tej konstrukcji przez cały okres użytkowania znaku. Należy stosować elementy łączne o konstrukcji znacznie utrudniającej ich rozłączenie przez osoby niepowołane. Tarcza znaku składanego musi wykazywać pełną integralność podczas najechania przez pojazd w każdych warunkach kolizji. W szczególności - żaden z segmentów lub elementów tarczy nie może się od niej odłączać w sposób powodujący narażenie kogokolwiek na niebezpieczeństwo lub szkodę. Nie dopuszcza się zamocowania znaku do konstrukcji wsporczej w sposób wymagający bezpośredniego przeprowadzenia śrub mocujących przez lico znaku.

5.9. Trwałość wykonania znaku pionowego

Znak drogowy pionowy musi być wykonany w sposób trwały, zapewniający pełną czytelność przedstawionego na nim symbolu lub napisu w całym okresie jego użytkowania, przy czym wpływy zewnętrzne działające na znak, nie mogą powodować zniekształcenia treści znaku.

5.10. Tabliczka znamionowa znaku

Każdy wykonany znak drogowy oraz każda konstrukcja wsporcza musi mieć tabliczkę znamionową z:

- a) numer i datę normy tj. PN-EN 12899-1:2005 [16],
- b) klasy istotnych właściwości wyrobu,
- c) miesiąc i dwie ostatnie cyfry roku produkcji,
- d) nazwą, znak handlowy i inne oznaczeniem umożliwiające identyfikację wytwórcy lub dostawcy,
- e) znak budowlany „B”,
- f) numer aprobaty technicznej IBDiM,
- g) numer certyfikatu zgodności i numer jednostki certyfikującej.

Oznakowania powinny być wykonane w sposób trwały i wyraźny, czytelny z normalnej odległości widzenia, a całkowita powierzchnia naklejki nie była większa niż 30 cm². Czytelność i trwałość cechy na tylnej stronie tarczy znaku nie powinna być niższa od wymaganej trwałości znaku. Naklejkę należy wykonać z folii nieodblaskowej.

5.11. Stacja pogodowa

Stacja pogodowa powinna być zainstalowana zgodnie z instrukcją producenta.

6. Kontrola jakości robót

6.1. Ogólne zasady kontroli jakości robót

Ogólne zasady kontroli jakości robót podano w Specyfikacji DM-00.00.00 "Wymagania Ogólne" punkt 5.

6.2. Badania materiałów do wykonania fundamentów betonowych

Wykonawca powinien przeprowadzić badania materiałów do wykonania fundamentów betonowych „na mokro”. Uwzględniając nieskomplikowany charakter robót fundamentowych, na wniosek Wykonawcy, Inżynier może zwolnić go z potrzeby wykonania badań materiałów dla tych robót.

6.3. Badania w czasie wykonywania robót

6.3.1. Badania materiałów w czasie wykonywania robót

Wszystkie materiały dostarczone na budowę z aprobatą techniczną i z deklaracją zgodności wydaną przez producenta powinny być sprawdzone w zakresie powierzchni wyrobu i jego wymiarów. Częstotliwość badań i ocena ich wyników powinna być zgodna z ustaleniami tablicy 4.

Tablica 4. Częstotliwość badań przy sprawdzeniu powierzchni i wymiarów wyrobów dostarczonych przez producentów

Rodzaj badań	Liczba badań	Opis badań	Ocena wyników badań
Sprawdzenie powierzchni	Od 5 do 10 badań z wybranych losowo elementów w każdej	Powierzchnię zbadać nieuzbrojonym okiem. Do ew. sprawdzenia głębokości wad użyć dostępnych narzędzi (np. liniałów z czujnikiem, suwmiarek, mikrometrów	Wyniki badań powinny być zgodne z wymaganiami Sprawdzenie punktu 2

	dostarczonej partii wyrobów liczącej do 1000 elementów	itp.) Przeprowadzić przyrządami pomiarowymi lub sprawdzianami (np. liniałami, przymiarami itp.)	
Sprawdzenie wymiarów		uniwersalnymi	

W przypadkach budzących wątpliwości można zlecić uprawnionej jednostce zbadanie właściwości dostarczonych wyrobów i materiałów w zakresie wymagań podanych w punkcie 2.

6.3.2. Kontrola w czasie wykonywania robót

W czasie wykonywania robót należy sprawdzać:

- zgodność wykonania znaków pionowych z Rysunkami (lokalizacja, wymiary, wysokość zamocowania znaków),
- zachowanie dopuszczalnych odchyłek wymiarów, zgodnie z punktem 2 i 5,
- prawidłowość wykonania wykopów pod konstrukcje wsporcze, zgodnie z punktem 5.3,
- poprawność wykonania fundamentów pod słupki zgodnie z punktem 5.3,
- poprawność ustawienia słupków i konstrukcji wsporczych, zgodnie z punktem 5.4.
- zgodność i grubość blachy ze ST,

7. Obmiar robót

Ogólne warunki dotyczące obmiaru robót podane są w rozdziale DM-00.00.00 „Wymagania Ogólne” punkt 7.

Jednostką obmiaru jest:

- [szt] = sztuka dla ustawienia oznakowania pionowego.
- ryczałt dla oznakowania na czas budowy.

8. Odbiór robót

Ogólne warunki dotyczące odbioru robót podane są w rozdziale DM-00.00.00 „Wymagania Ogólne” punkt 8. Roboty uznaje się za wykonane zgodnie z dokumentacją projektową, SST i wymaganiami Inżyniera, jeżeli wszystkie pomiary i badania z zachowaniem tolerancji wg pkt 6, dały wyniki pozytywne. Odbiór robót oznakowania pionowego dokonywany jest na zasadzie odbioru ostatecznego. Odbiór ostateczny powinien być dokonany po całkowitym zakończeniu robót, na podstawie wyników pomiarów i badań jakościowych określonych w punktach 2 i 5. Przed upływem okresu gwarancyjnego należy wykonać przegląd znaków i wybraną grupę poddać badaniom fotometrycznym lica. Pozytywne wyniki przeglądu i badań mogą być podstawą odbioru pogwarancyjnego. Odbiór pogwarancyjny należy przeprowadzić w ciągu I miesiąca po upływie okresu gwarancyjnego, ustalonego w ST.

9. Podstawa płatności

Ogólne warunki dotyczące podstawy płatności podane są w rozdziale DM-00.00.00 „Wymagania Ogólne” punkt 9.

Cena wykonanego [szt] oznakowania pionowego obejmuje:

- prace pomiarowe,
- demontaż istniejących zbędnych znaków,
- roboty przygotowawcze,
- zakup i dostarczenie materiałów,
- wykonanie fundamentów,
- ustawienie słupków,

- zamocowanie znaków,
- uporządkowanie terenu,
- wykonanie pomiarów i badań wymaganych w ST,
- wykonanie oznakowania na czas budowy,
- inne niezbędne czynności związane bezpośrednio z wykonaniem oznakowania pionowego.

10. Przepisy związane

1. PN-76/C-81521 Wyroby lakierowane - badanie odporności powłoki lakierowanej na działanie wody oraz oznaczanie nasiąkliwości
2. PN-83/B-03010 Ściany oporowe - Obliczenia statyczne i projektowanie
3. PN-84/H-74220 Rury stalowe bez szwu ciągnione i walcowane na zimno ogólnego zastosowania
4. PN-88/C-81523 Wyroby lakierowane - Oznaczenie odporności powłoki na działanie mgły solnej
5. PN-89/H-84023.07 Stal określonego zastosowania. Stal na rury. Gatunki
6. PN-B-032 15: 1998 Konstrukcje stalowe - Połączenia z fundamentami Projektowanie i wykonanie
7. PN-B-03264:2002 Konstrukcje betonowe, żelbetowe. Obliczenia statyczne i projektowanie
8. PN-EN 40-5:2004 Słupy oświetleniowe. Część 5. Słupy oświetleniowe stalowe. Wymagania
9. PN-EN 206-1 :2003 Beton Część I: Wymagania, właściwości, produkcja i zgodność
10. PN-EN 485-4:1997 Aluminium i stopy aluminium - Blachy, taśmy i płyty. Tolerancje kształtu i wymiarów wyrobów walcowanych na zimno
11. PN-EN ISO 1461:2000 Powłoki cynkowe nanoszone na stal metodą zanurzeniową (cynkowanie jednostkowe) - Wymaganie i badanie
12. PN-EN 10240:2001 Wewnętrzne i/lub zewnętrzne powłoki ochronne rur stalowych. Wymagania dotyczące powłok wykonanych przez cynkowanie ogniowe w ocynkowniach zautomatyzowanych
13. PN-EN 10292:2003/ Taśmy i blachy ze stali o podwyższonej granicy plastyczności powlekane Al :2004/ A I :2005(U) ogniowo w sposób ciągły do obróbki plastycznej na zimno. Warunki techniczne dostawy
14. PN-EN 10327:2005(U) Taśmy i blachy ze stali niskowęglowych powlekane ogniowo w sposób ciągły do obróbki plastycznej na zimno. Warunki techniczne dostawy
15. PN-EN 12767:2003 Bierne bezpieczeństwo konstrukcji wsporczych dla urządzeń drogowych. Wymagania i metody badań
16. PN-EN 12899-1:2005 Stałe, pionowe znaki drogowe - Część I: Znaki stałe
17. PN-EN 12899-5 Stałe, pionowe znaki drogowe - Część 5 Badanie wstępne typu
18. PN-EN 60529:2003 Stopnie ochrony zapewnianej przez obudowy (Kod IP)
19. PN-EN 60598-1: 1990 Oprawy oświetleniowe. Wymagania ogólne i badania
20. PN-EN 60598-2:2003(U) Oprawy oświetleniowe - Wymagania szczegółowe Oprawy oświetleniowe drogowe
21. PN-H-74200: 1998 Rury stalowe ze szwem, gwintowane
22. PN-EN ISO 2808:2000 Farby i lakiery - oznaczanie grubości powłoki
23. PN-91/H-93010 Stal. Kształtowniki walcowane na gorąco
24. PN-S-02205: 1998 Drogi samochodowe. Roboty ziemne. Wymagania i badania
25. Załączniki nr I i 4 do rozporządzenia Ministra Infrastruktury z dnia 3 lipca 2003 w sprawie szczegółowych warunków technicznych dla znaków i sygnałów drogowych oraz urządzeń bezpieczeństwa ruchu drogowego i warunków ich umieszczania na drogach (Dz. U. nr 220, poz. 2181)
26. Rozporządzenie Ministra Infrastruktury z dn. 11 sierpnia 2004 r. w sprawie sposobów deklarowania zgodności wyrobów budowlanych oraz sposobu znakowania ich znakiem budowlanym (Dz. U. nr 198, poz. 2041)

27. Rozporządzenie Ministra Infrastruktury z dn. 08 listopada 2004 r. w sprawie aprobat technicznych oraz jednostek organizacyjnych upoważnionych do ich wydawania (Dz. U. nr 249, poz. 2497)
28. CIE No. 39.2 1983 Recommendations for surface colors for visual signaling (Zalecenia dla barw powierzchniowych sygnalizacji wizualnej)
29. CIE No. 54 Retroreflection definition and measurement (powierzchniowy współczynnik odbłasku definicja i pomiary)
30. Ustawa z dnia 16 kwietnia 2004 r. o wyrobach budowlanych (Dz. U. nr 92, poz. 881)
- 31 Stałe odblaskowe znaki drogowe i urządzenia bezpieczeństwa ruchu drogowego. Zalecenia IBDiM do udzielania aprobat technicznych nr Z/2005-03-009

D.08.01.01 KRAWĘŻNIKI BETONOWE**1. WSTĘP****1.1 Nazwa zadania**

Przebudowa ul. Śmigielskiego od ul. Paderewskiego do ul. Ledóchowskiego w Ostrowie Wielkopolskim.

1.2 Przedmiot ST

Przedmiotem niniejszej specyfikacji technicznej (st) są wymagania dotyczące wykonania i odbioru robót związanych z ustawieniem krawężników betonowych.

1.1 Zakres robót objętych ST

Ustalenia zawarte w niniejszej specyfikacji dotyczą zasad wykonania i odbioru robót związanych z ustawieniem krawężników betonowych, i obejmują:

- Wykonanie ławy betonowej z oporem z betonu C12/15.
- Ustawienie krawężników betonowych wystających, obniżonych, wtopionych o wymiarach 15x30 cm.

1.4. Określenia podstawowe

1.4.1. Krawężniki betonowe - prefabrykowane belki betonowe ograniczające chodniki dla pieszych, pasy dzielące, wyspy kierujące oraz nawierzchnie drogowe.

1.4.2. Pozostałe określenia podstawowe są zgodne z obowiązującymi, odpowiednimi polskimi normami i z definicjami podanymi w SST D-00.00.00 Wymagania ogólne pkt 1.4.

1.5. Ogólne wymagania dotyczące robót

Ogólne wymagania dotyczące robót podano w SST D-00.00.00 Wymagania ogólne pkt 1.5.

2. MATERIAŁY**2.1. Ogólne wymagania dotyczące materiałów**

Ogólne wymagania dotyczące materiałów, ich pozyskiwania i składowania, podano w SST D-00.00.00 Wymagania ogólne pkt 2.

2.2. Materiały do wykonania robót

2.2.1. Zgodność materiałów z dokumentacją projektową
Materiały do wykonania robót powinny być zgodne z ustaleniami dokumentacji projektowej.

2.3. Należy stosować krawężniki:

- betonowe stojące o wym. 15x30 cm spełniające wymagania normy PN-EN 1340:2004.

2.3.1. Stosowane materiały

Przy ustawianiu krawężników na ławach należy stosować następujące materiały:

- krawężniki betonowe spełniające wymagania normy PN-EN 1340:2004,
- mieszankę związaną cementem C12/15 do wykonania ławy - zgodnie z normą PN-EN 206-1,
- piasek na podsypkę i do zapraw - odpowiadający wymaganiom PN-EN 13139,
- cement do podsypki i do zapraw - odpowiadający wymaganiom PN-EN 197-1,
- wodę - odpowiadającą wymaganiom PN-EN 1008

2.4. Krawężniki betonowe

2.4.1. Wymagania ogólne wobec krawężników

Krawężniki betonowe mogą mieć następujące cechy charakterystyczne: Krawężnik może być produkowany:

- z jednego rodzaju betonu,
- różnych betonów zastosowanych w warstwie konstrukcyjnej oraz w warstwie ścieralnej (która na całej powierzchni deklarowanej przez producenta jako powierzchnia widoczna powinna mieć minimalną grubość 4 mm),
- skośne krawędzie krawężnika powyżej 2 mm powinny być określone jako fazowane, z wymiarami deklarowanymi przez producenta,
- krawężnik może mieć profile funkcjonalne i/lub dekoracyjne (których nie uwzględnia się przy określaniu wymiarów nominalnych krawężnika); zalecana długość prostego odcinka krawężnika wraz ze złączem wynosi 1000 mm,
- powierzchnia krawężnika może być obrabiana, poddana dodatkowej obróbce lub obróbce chemicznej,
- płaszczyzny czołowe krawężników mogą być proste lub ukształtowane w sposób ułatwiający układanie lub ryglowanie
- rozróżnia się dwa typy krawężników
- uliczne, do oddzielenia powierzchni znajdujących się na różnych poziomach (np. jezdni i chodnika),
- drogowe, do oddzielenia powierzchni znajdujących się na tym samym poziomie (np. jezdni i pobocza).

2.4.2. Wymagania techniczne wobec krawężników

Należy stosować krawężniki lub oporniki betonowe zgodnie z PN-EN 1340: 2004/AC:2007 „Krawężniki betonowe. Wymagania i metody badań” o następujących parametrach:

- odporność na warunki atmosferyczne B, D
- średnia nasiąkliwość dla krawężników $\leq 4\%$
- odporność na ścieranie I,
- wytrzymałość na zginanie 3U.

2.5. Składowanie krawężników

Krawężniki betonowe mogą być przechowywane na składowiskach otwartych, posegregowane według typów, rodzajów, kształtów, cech fizycznych i mechanicznych, wielkości, wyglądu itp. Krawężniki betonowe należy układać z zastosowaniem podkładek i przekładek drewnianych o wymiarach: grubość 2,5 cm, szerokość 5 cm, długości min. 5 cm większej od szerokości krawężnika.

2.6. Materiały na podsypkę i do zapraw

Należy stosować zaprawę cementowo-piaskową. Składowanie kruszywa, nie przeznaczonego do bezpośredniego wbudowania po dostarczeniu na budowę, powinno odbywać się na podłożu równym, utwardzonym i dobrze odwodnionym, przy zabezpieczeniu kruszywa przed zanieczyszczeniem i zmieszaniem z innymi materiałami kamiennymi. Przechowywanie cementu powinno być zgodne z BN-88/6731-08. Materiały na ławy

2.7. Ława z oporem

Do wykonania ław pod krawężnik należy stosować mieszankę związaną cementem klasy C12/15.

3.1. Ogólne wymagania dotyczące sprzętu

Ogólne wymagania dotyczące sprzętu podano w SST D-00.00.00 Wymagania ogólne pkt 3.

3.2. Sprzęt

Roboty wykonuje się ręcznie przy zastosowaniu:

- betoniarek do wytwarzania betonu i zapraw oraz przygotowania podsypki cementowo-piaskowej, wibratorów płytowych, ubijaków ręcznych lub mechanicznych.

3. TRANSPORT

4.1. Ogólne wymagania dotyczące transportu

Ogólne wymagania dotyczące transportu podano w SST D-00.00.00 Wymagania ogólne pkt 4.

4.2. Transport krawężników

Krawężniki betonowe mogą być przewożone dowolnymi środkami transportowymi. Krawężniki betonowe układać należy na środkach transportowych w pozycji pionowej z nachyleniem w kierunku jazdy. Krawężniki powinny być zabezpieczone przed przemieszczeniem się i uszkodzeniami w czasie transportu, a górna warstwa nie powinna wystawać poza ściany środka transportowego więcej niż 1/3 wysokości tej warstwy.

4.3. Transport pozostałych materiałów

4.3.1. Transport cementu powinien się odbywać w warunkach zgodnych z BN-88/6731-08.

4.3.2. Kruszywa można przewozić dowolnym środkiem transportu, w warunkach zabezpieczających je przed zanieczyszczeniem i zmieszaniem z innymi materiałami. Podczas transportu kruszywa powinny być zabezpieczone przed wysypaniem, a kruszywo drobne - przed rozpyleniem.

5. WYKONANIE ROBÓT

5.1. Ogólne zasady wykonania robót

Ogólne zasady wykonania robót podano w SST D-00.00.00 Wymagania ogólne pkt 5.

5.2. Wykonanie koryta pod ławy

Koryto pod ławy należy wykonywać zgodnie z PN-B-06050. Wymiary wykopu powinny odpowiadać wymiarom ławy w planie z uwzględnieniem w szerokości dna wykopu ew. konstrukcji szalunku. Wskaźnik zagęszczenia dna wykonanego koryta pod ławę powinien wynosić co najmniej 0,97 według normalnej metody Proctora.

5.3. Wykonanie ław

5.3.1. Ława z mieszanki związanej cementem

Ławy wykonujemy w szalowaniu. Ławy z oporem wykonuje się w szalowaniu. Miwsznka rozścielona w szalowaniu lub bezpośrednio w korycie powinna być wyrównywana warstwami. Betonowanie ław należy wykonywać zgodnie z wymaganiami PN-B-06251, przy czym należy stosować co 50 m szczeliny dylatacyjne wypełnione bitumiczną masą zalewową.

5.4. Ustawienie krawężników betonowych

5.4.1. Zasady ustawiania krawężników

Światło (odległość górnej powierzchni krawężnika od jezdni) powinno być zgodne z ustaleniami dokumentacji projektowej i wynosi 12 cm. Na zjazdach i przejściu dla pieszych obniżamy do 2 cm. Zewnętrzna ściana krawężnika od strony chodnika powinna być po ustawieniu krawężnika obsypana piaskiem, żwirem, tłuczniem lub miejscowym gruntem przepuszczalnym, starannie ubitym. Ustawienie krawężników powinno być zgodne z Dokumentacją Projektową.

5.4.2. Ustawienie krawężników na ławie z mieszanki związanej cementem C 12/15.

Ustawianie krawężników na ławie betonowej wykonuje się na podsypce podsypce cementowo-piaskowej o grubości 5 cm po zagęszczeniu.

5.4.3. Wypełnianie spoin

Spoiny krawężników nie powinny przekraczać szerokości 1 cm. Spoiny należy wypełnić żwirem, piaskiem lub zaprawą cementowo-piaskową, przygotowaną w stosunku 1:2. Zalewanie spoin krawężników zaprawą cementowo-piaskową stosuje się wyłącznie do krawężników ustawionych na ławie betonowej. Spoiny krawężników przed zalaniem zaprawą należy oczyścić i zmyć wodą. Dla zabezpieczenia przed wpływami temperatury krawężniki ustawione na podsypce

cementowo-piaskowej i o spoinach zalanych zaprawą należy zalewać co 50 m bitumiczną masą zalewową nad szczeliną dylatacyjną ławy.

6.KONTROLA JAKOŚCI ROBÓT

6.1 Ogólne zasady kontroli jakości robót

Ogólne zasady kontroli jakości robót podano w SST D-00.00.00 Wymagania ogólne pkt 6.

6.2. Badania przed przystąpieniem do robót

6.2.1. Badania krawężników

Przed przystąpieniem do robót Wykonawca powinien wykonać badania materiałów przeznaczonych do ustawienia krawężników betonowych i przedstawić wyniki tych badań Inżynierowi do akceptacji. Sprawdzenie wyglądu zewnętrznego należy przeprowadzić na podstawie oględzin elementu przez pomiar i policzenie uszkodzeń występujących na powierzchniach i krawędziach elementu zgodnie z wymaganiami tablicy 3. Pomiar długości i głębokości uszkodzeń należy wykonać za pomocą przymiaru stalowego lub suwmiarki z dokładnością do 1 mm, zgodnie z ustaleniami PN-B-10021. Sprawdzenie kształtu i wymiarów elementów należy przeprowadzić z dokładnością do 1 mm przy użyciu suwmiarki oraz przymiaru stalowego lub taśmy zgodnie z wymaganiami tablicy 1 i 2. Sprawdzenie kątów prostych w narożach elementów wykonuje się przez przyłożenie kątownika do badanego naroża i zmierzenia odchyłek z dokładnością do 1 mm.

6.2.2. Badania pozostałych materiałów

Badania pozostałych materiałów stosowanych przy ustawianiu krawężników betonowych powinny obejmować wszystkie właściwości, określone w normach podanych dla odpowiednich materiałów w pkt 2.

6.3. Badania w czasie robót

6.3.1. Sprawdzenie koryta pod ławę

Należy sprawdzać wymiary koryta oraz zagęszczenie podłoża na dnie wykopu. Tolerancja dla szerokości wykopu wynosi ± 2 cm. Zagęszczenie podłoża powinno być zgodne z pkt 5.2.

6.3.2. Sprawdzenie ław

Przy wykonywaniu ław badaniu podlegają:

a) Zgodność profilu podłużnego górnej powierzchni ław z dokumentacją projektową. Profil podłużny górnej powierzchni ławy powinien być zgodny z projektowaną niweletą. Dopuszczalne odchylenia mogą wynosić ± 1 cm na każde 100 m ławy.

b) Wymiary ław.

Wymiary ław należy sprawdzić w dwóch dowolnie wybranych punktach na każde 100 m ławy. Tolerancje wymiarów wynoszą:

- dla wysokości $\pm 10\%$ wysokości projektowanej,
- dla szerokości $\pm 10\%$ szerokości projektowanej.

c) Równość górnej powierzchni ław.

Równość górnej powierzchni ławy sprawdza się przez przyłożenie w dwóch punktach, na każde 100 m ławy, trzymetrowej łaty. Prześwit pomiędzy górną powierzchnią ławy i przyłożoną łatą nie może przekraczać 1 cm.

d) Zagęszczenie ław

Zagęszczenie ław bada się w dwóch przekrojach na każde 100 m.

e) Odchylenie linii ław od projektowanego kierunku.

Dopuszczalne odchylenie linii ław od projektowanego kierunku nie może przekraczać ± 2 cm na każde 100 m wykonanej ławy

6.3.3. Sprawdzenie ustawienia krawężników

Przy ustawianiu krawężników należy sprawdzać:

- a) dopuszczalne odchylenia linii krawężników w poziomie od linii projektowanej, które wynosi ± 1 cm na każde 100 m ustawionego krawężnika,
 - a) dopuszczalne odchylenie niwelety górnej płaszczyzny krawężnika od niwelety projektowanej, które wynosi ± 1 cm na każde 100 m ustawionego krawężnika,
- c) równość górnej powierzchni krawężników, sprawdzane przez przyłożenie w dwóch punktach na każde 100 m krawężnika, trzymetrowej łaty, przy czym prześwit pomiędzy górną powierzchnią krawężnika i przyłożoną łatą nie może przekraczać 1 cm,
- d) dokładność wypełnienia spoin bada się co 10 metrów. Spoiny muszą być wypełnione całkowicie na pełną głębokość.

7. OBMIAR ROBÓT

7.1. Ogólne zasady obmiaru robót

Ogólne zasady obmiaru robót podano w SST D-00.00.00 Wymagania ogólne pkt 7.

7.2. Jednostka obmiarowa

Jednostką obmiarową jest m (metr) ustawionego krawężnika betonowego na ławie Z mieszanki związanej cementem z oporem.

8. ODBIÓR ROBÓT

8.1. Ogólne zasady odbioru robót podano w SST D-00.00.00 Wymagania ogólne pkt 8.

8.2. Roboty uznaje się za wykonane zgodnie z dokumentacją projektową, SST i wymaganiami Inżyniera, jeżeli wszystkie pomiary i badania z zachowaniem tolerancji wg pkt 6 dały wyniki pozytywne.

9. PODSTAWA PŁATNOŚCI

9.1. Ogólne ustalenia dotyczące podstawy płatności

Ogólne ustalenia dotyczące podstawy płatności podano w SST D-00.00.00 Wymagania ogólne pkt 9.

Cena wykonania 1 m krawężnika betonowego obejmuje:

- prace pomiarowe i roboty przygotowawcze,
- zakup i dostarczenie materiałów na miejsce wbudowania,
- wykonanie szalunku,
- wykonanie ławy,
- wykonanie podsypki,
- ustawienie krawężników na podsypce cementowo-piaskowej,
- wypełnienie spoin krawężników zaprawą,
- badania i pomiary zgodnie z wymogami STWiOR
- zasypanie zewnętrznej ściany krawężnika gruntem i ubicie,
- przeprowadzenie badań i pomiarów wymaganych w specyfikacji technicznej.

10. PRZEPISY ZWIĄZANE

10.1. Normy

- PN-B-06250 Beton zwykły
- PN-B-06251 Roboty betonowe i żelbetowe
- PN-EN 12620 Kruszywa do betonu
- PN-B-10021 Prefabrykaty budowlane z betonu. Metody pomiaru cech geometrycznych
- PN-B-11111 Kruszywa mineralne. Kruszywa naturalne do nawierzchni drogowych. Żwir i mieszanka

- PN-B-11112 Kruszywa mineralne. Kruszywo łamane do nawierzchni drogowych
- PN-B-11113 Kruszywa mineralne. Kruszywa naturalne do nawierzchni drogowych. Piasek
- BN-88/6731-08 Cement. Transport i przechowywanie
- BN-74/6771-04 Drogi samochodowe. Masa zalewowa
- BN-80/6775-03/01 Prefabrykaty budowlane z betonu. Elementy nawierzchni dróg, ulic, parkingów i torowisk tramwajowych. Wspólne wymagania i badania
- BN-80/6775-03/04 Prefabrykaty budowlane z betonu. Elementy nawierzchni dróg, ulic, parkingów i torowisk tramwajowych. Krawężniki i obrzeża chodnikowe
- BN-64/8845-02 Krawężniki uliczne. Warunki techniczne ustawiania i odbioru.
- PN-EN 197-2:2002 Cement. Część 2: Ocena zgodności
- PN-EN 197-1:2002 Cement. Część 1: Skład, wymagania i kryteria zgodności dotyczące cementów powszechnego użytku.
- PN-EN 1008:2004 Woda zarobowa do betonu. Specyfikacja pobierania próbek, badanie i ocena przydatności wody zarobowej do betonu, w tym wody odzyskanej z procesów produkcji betonu.
- PN-EN 206-1:2003 Beton. Część 1: Wymagania, właściwości, produkcja i zgodność
- PN-EN 13139:2003 Kruszywa do zaprawy
- PN-EN 1340 Krawężniki betonowe. Wymagania i metody badań.

D.08.03.01 OBRZEŻA BETONOWE

1.1 Nazwa zadania

Przebudowa ul. Śmigielskiego od ul. Paderewskiego do ul. Ledóchowskiego w Ostrowie Wielkopolskim.

1.2 Przedmiot ST

Przedmiotem niniejszej specyfikacji technicznej (st) są wymagania dotyczące wykonania i odbioru robót związanych z ustawieniem obrzeży betonowych

1.1 Zakres robót objętych ST

Ustalenia zawarte w niniejszej Specyfikacji dotyczą zasad prowadzenia robót przy ustawieniu obrzeży betonowych, i obejmują:

- ustawienie chodnikowych obrzeży betonowych o wymiarach 30x8 cm na podsypce cementowo-piaskowej 1:4 grub. 5 cm i ławie z mieszanki związanej cementem C 12/15 z oporem.

1.2 Określenia podstawowe

1.4.1. **Obrzeża betonowe** - prefabrykowane belki betonowe rozgraniczające jednostronnie lub dwustronnie ciągi komunikacyjne od terenów nie przeznaczonych do komunikacji.

1.4.2. Pozostałe określenia podstawowe są zgodne z obowiązującymi, odpowiednimi polskimi normami i definicjami podanymi w ST D-M.00.00.00 „Wymagania ogólne” pkt 1.4.

1.3 Wymagania ogólne

Ogólne wymagania dotyczące robót podano w ST D-M.00.00.00 „Warunki ogólne” pkt 1.5. Wykonawca robót jest odpowiedzialny za jakość wykonanych robót oraz za zgodność robót z Dokumentacją Projektową, ST oraz poleceniami Kierownika Projektu.

2. Materiały

2.1. Ogólne wymagania dotyczące materiałów

Ogólne wymagania dotyczące materiałów podano w ST D-M.00.00.00 „Wymagania ogólne”, punkt 2.

2.2. Stosowane materiały

Należy stosować obrzeża betonowe zgodnie z PN-EN 1340: 2004 „Krawężniki betonowe. Wymagania i metody badań” o następujących parametrach:

- odporność na warunki atmosferyczne B, D
- odporność na ścieranie I,
- wytrzymałość na zginanie T,
- Wygląd, tekstura i zabarwienie obrzeży betonowych powinny być zgodne z wymaganiami podanymi w PN-EN 1340, załącznik J
- Kształt i wymiary obrzeży powinny być zgodne z Projektem

Dopuszczalne odchyłki wymiarów nominalnych powinny być zgodne z wymaganiami podanymi w PN-EN 1340, załącznik C.

Materiałami stosowanymi również są:

- piasek do wykonania podsypki powinien spełniać wymagania norm PN-EN-13285:2004, PN-EN 13242:2004 oraz WT MNzw 2009.

- podsypka cementowo-piaskowa 1:4,
- woda.

Mieszanka cementu i piasku w stosunku 1:4 z piasku naturalnego spełniającego wymagania wg PN-EN-14227-1:2007 oraz WT M-Zw 2009, cementu 32,5 powszechnego użytku spełniającego wymagania PN-EN-197-1:1997 i wody odmiany 1 odpowiadającej wymaganiom PN-B-32250:1988.

2.3. Materiały na podsypkę

Piasek na podsypkę cementowo-piaskową powinien odpowiadać wymaganiom PN-EN 12620, a do zaprawy cementowo-piaskowej PN-EN 13139. Cement na podsypkę i do zaprawy cementowo-piaskowej powinien być cementem portlandzkim klasy „32,5”, odpowiadający wymaganiom PN-EN 197-1 oraz PN-EN 197-2. Woda powinna odpowiadać wymaganiom normy PN-EN 1008.

2.4. Lawa – materiał jak w D.08.01.01.

3. Sprzęt

3.1. Ogólne wymagania dotyczące sprzętu

Ogólne wymagania dotyczące sprzętu podano w ST D-M.00.00.00 „Wymagania ogólne”, pkt 3.

3.2. Sprzęt do ustawiania obrzeży

Podsypka piaskowa i cementowo-piaskowa pod obrzeża betonowe będzie wykonana ręcznie przy użyciu podstawowych narzędzi budowlanych. Narzędzia brukarskie do wbudowania obrzeży betonowych.

4. Transport

4.1. Ogólne wymagania dotyczące transportu

Ogólne wymagania dotyczące transportu podano w ST D-M.00.00.00 „Wymagania ogólne”, punkt 4.

4.2. Transport obrzeży betonowych

Betonowe obrzeża chodnikowe mogą być przewożone dowolnymi środkami transportu po osiągnięciu przez beton wytrzymałości minimum 0,7 wytrzymałości projektowanej. Obrzeża powinny być zabezpieczone przed przemieszczeniem się i uszkodzeniami w czasie transportu.

4.3. Transport pozostałych materiałów

Transport pozostałych materiałów podano w ST D.08.01.01 „Krawężniki betonowe”. Sprzęt do transportu powinien być zaakceptowany przez Kierownika Projektu.

5. Wykonanie robót

5.1. Ogólne zasady wykonania robót

Ogólne wymagania dotyczące wykonania robót podano w ST DM-00.00.00 „Wymagania ogólne” punkt 5.

5.2. Wykonanie ław

Koryto pod ławę należy wykonać zgodnie z PN-B-06050 „Roboty ziemne budowlane”. Ławy wykonuje się ręcznie poprzez rozłożenie i zagęszczenie warstwy mieszanki C 12/15.

5.3. Wbudowanie obrzeży chodnikowych

Obrzeża chodnikowe należy ustawiać ręcznie bezpośrednio na ławie betonowej. Szczeliny pomiędzy obrzeżami powinny mieć szerokość do 1 cm. Należy je całkowicie wypełnić zaprawą cementowo-piaskową. Wbudowane obrzeża należy obsypać gruntem i zagęścić od strony przeciwnej niż projektowany chodnik.

6. Kontrola jakości robót

6.1. Ogólne zasady kontroli jakości robót

Ogólne zasady dotyczące kontroli robót podano w ST D-M.00.00.00 „Wymagania ogólne”, punkt 6.

6.2. Badania przed przystąpieniem do robót

Przed przystąpieniem do robót Wykonawca powinien wykonać badania obrzeży chodnikowych:

- sprawdzenie kształtu i wymiarów,
- sprawdzenie uszkodzeń,
- sprawdzenie cech fizycznych i mechanicznych według punktu 2.

Wszystkie badania należy wykonać dla 3 losowo wybranych obrzeży. Badania te należy powtórzyć po każdej zmianie źródła dostaw, w przypadkach gdy wątpliwa jest jakość dostarczanych obrzeży oraz na wniosek Inżyniera. Badania betonu i piasku należy przeprowadzić zgodnie z normami podanymi w punkcie 2.

6.3. Badania w czasie robót

6.3.1. Sprawdzenie koryta i ław

Wymiary i usytuowanie koryta należy sprawdzać co 50 m. Tolerancja dla wymiarów koryta i ław wynosi ± 2 cm. Badania betonu należy przeprowadzić w miejscach wątpliwych.

6.3.2. Badania obrzeży

Badania obrzeży należy wykonywać zgodnie z punktem 6.1 dla 1 obrzeża na 300 mb. Ustawienie obrzeży należy sprawdzać:

- ustawienie w planie - co 100 m,
- wysokość i równość górnej powierzchni - co 100 m,

Dopuszczalne tolerancje wbudowania obrzeży wynoszą:

- wysokości 1 cm,
- usytuowania w planie 5 cm (bez widocznych nierówności w linii prostej i załamań na łukach),
- równość górnej powierzchni 1 cm (pod 3 metrową ławą brukarską).

7. Obmiar i odbiór robót

7.1. Ogólne wymagania dotyczące obmiaru robót

Ogólne wymagania dotyczące obmiaru robót podano w ST D-M.00.00.00 „Wymagania ogólne”, punkt 7.

7.2. Jednostka obmiarowa

Jednostką obmiarową jest 1 m (metr) ustawionego obrzeża betonowego.

8. Odbiór robót

Ogólne zasady odbioru robót podano w ST D-M.00.00.00 „Wymagania ogólne”, punkt 8.

Roboty uznaje się za zgodne z Dokumentacją Projektową, ST i wymaganiami Inżyniera, jeżeli wszystkie pomiary i badania z zachowaniem tolerancji podanych w punkcie 6 dały pozytywne wyniki.

9. Podstawa płatności

9.1. Ogólne ustalenia dotyczące podstawy płatności

Ogólne ustalenia dotyczące podstawy płatności podano w ST D-M.00.00.00 „Wymagania ogólne”, punkt 9.

9.2. Cena jednostki obmiarowej

Cena wykonania 1 m betonowego obrzeża chodnikowego obejmuje:

- prace pomiarowe i roboty przygotowawcze,
- zakup oraz dostarczenie materiałów,
- wykonanie ławy z mieszanki związanej cementem C 12/15
- wykonanie koryta,
- rozścielenie i ubicie podsypki,
- ustawienie obrzeża,
- obsypanie zewnętrznej ściany obrzeża,
- wykonanie badań i pomiarów wymaganych w specyfikacji technicznej.

10. Przepisy związane

1. PN-B-06050 Roboty ziemne budowlane.
2. PN-B-06250 Beton zwykły
3. PN-B-06711 Kruszywo mineralne. Piasek do betonów i zapraw.
4. PN-B-10021 Prefabrykaty budowlane z betonu. Metody pomiaru cech geometrycznych.
5. PN-B-19701 Cement. Cement powszechnego użytku. Skład, wymagania i ocena zgodności.
6. PN-B-32250 Materiały budowlane. Woda do betonów i zapraw.
7. PN-PN 206-1 Beton. Część 1 wymagania, właściwości, produkcja i zgodność

Ileokroć w tekście użyta jest niedatowana norma lub dokument techniczny należy rozumieć przez to, że powołanie dotyczy najnowszego wydania na dzień złożenia niniejszej SST.

D.08.05.01 ŚCIEK Z KOSTKI BETONOWEJ**1. WSTĘP****1.1 Nazwa zadania**

Przebudowa ul. Śmigielskiego od ul. Paderewskiego do ul. Ledóchowskiego w Ostrowie Wielkopolskim.

1.2 Przedmiot ST

Przedmiotem niniejszej Specyfikacji Technicznej są wymagania dotyczące wykonania i odbioru ścieków z kostki betonowej.

1.3 Zakres robót objętych ST

Ustalenia zawarte w niniejszej specyfikacji dotyczą zasad prowadzenia robót przy wykonaniu ścieku z kostek betonowych, i obejmują:

- wykonanie ścieku ulicznego przykrawężnikowego z dwóch rzędów brukowej kostki betonowej grub. 8 cm na podsypce cementowo-piaskowej 1:4 i ławie mieszanki związanej cementem C12/15).

1.4 Określenia podstawowe

Określenia podstawowe podano w DM-00.00.00.

1.4.1. Ściek przykrawężnikowy - element konstrukcji jezdni służący do odprowadzenia wód opadowych z nawierzchni jezdni i chodników do projektowanych odbiorników (np. kanalizacji deszczowej).

1.4.2. Pozostałe określenia podstawowe są zgodne z obowiązującymi, odpowiednimi polskimi normami i z definicjami podanymi w ST D.00.00.00 „Wymagania ogólne” pkt 1.4.

1.5 Wymagania ogólne

Informacje ogólne zawarto w DM-00.00.00

2. Materiały

Ogólne wymagania dotyczące materiałów, ich pozyskiwania i składowania, podano w ST D.00.00.00 „Wymagania ogólne” pkt 2.

Materiałami stosowanymi przy wykonaniu robót wg zasad niniejszej ST są:

2.1. Betonowa kostka brukowa

Wymagania jak dla kostki betonowej zastosowanej na nawierzchnie wg ST.D.05.03.23 „Nawierzchnia z kostki brukowej betonowej”.

2.2. Podsypka cementowo – piaskowa

Podsypka cementowo - piaskowa 1:4:

- piasek na podsypkę - należy stosować piasek średnio lub gruboziarnisty, odpowiadający wymaganiom PN-B-06712,
- cement na podsypkę - należy użyć cementu portlandzkiego klasy 32,5N, odpowiadającego wymaganiom PN-EN-197-1:2002.

2.3. Mieszanka związana cementem na ławę

Mieszanka związana cementem na ławę pod ściek powinien odpowiadać wymaganiom PN-B-06250. Powinna to być wg PN-EN 206-1:2003 klasy C12/15.

Pozostałe materiały powinny odpowiadać wymaganiom wg ST D.08.01.01/b „Krawężniki betonowe”.

3. Sprzęt

Ogólne wymagania dotyczące sprzętu podano w ST D.00.00.00 „Wymagania ogólne” pkt 3.

Betoniarka - do wytworzenia mieszanki cementowo - piaskowej na podsypkę. Pozostałe roboty związane z wykonaniem ścieku z kostki kamiennej przy krawężniku wykonane będą ręcznie.

4. Transport

Ogólne wymagania dotyczące transportu podano w ST D.00.00.00 „Wymagania ogólne” pkt 4.

Kostka betonowa - przewożony może być dowolnymi środkami transportu. Transport i składowanie musi odbywać się w sposób zabezpieczający materiał przed możliwością uszkodzenia. Piasek - przewożony będzie dowolnymi środkami transportu samowładowczego. Podczas transportu i składowania należy zabezpieczyć różne asortymenty piasku przed zanieczyszczeniem i mieszaniem się między sobą. Cement - przewożony będzie środkami transportu przeznaczonymi do przewożenia tego typu materiałów.

5. Wykonanie robót

5.1. Ogólne warunki wykonania robót

Ogólne warunki wykonania robót podano w ST D.00.00.00 „Wymagania ogólne”.

5.2.1. Oznakowanie prowadzonych robót

Oznakowanie robót prowadzonych w pasie drogowym należy wykonać zgodnie z „Instrukcją oznakowania robót prowadzonych w pasie drogowym”.

5.2.2. Wytyczenie sytuacyjno - wysokościowe odcinków wykonania ścieku

Wyznaczenia dodatkowych punktów sytuacyjno - wysokościowych niezbędnych do prawidłowego wykonania robót dokona Wykonawca w oparciu o zastabilizowaną sieć punktów.

5.2.3. Wykop pod ławę

Wykop pod wspólną ławę dla ścieku i krawężnika należy wykonać zgodnie z dokumentacją i PN-B-06050 (ława z oporem). Dla ścieku umieszczonego między jezdniami stosowana jest ława zwykła. Wymiary wykopu powinny odpowiadać wymiarom ławy w planie z uwzględnieniem w szerokości dna wykopu konstrukcji szalunku dla ławy z oporem. Wskaźnik zagęszczenia dna wykopu pod ławę powinien wynosić co najmniej 0,97, wg normalnej metody Proctora.

5.2.4. Wykonanie ław z mieszanki związanej cementem

Wykonanie ław powinno być zgodne z wymaganiami BN-64/8845-02.

Klasa stosowanego do wykonania ław powinna być zgodna z dokumentacją projektową.

5.2.5. Wykonanie podsypki cementowo - piaskowej pod ściek z kostki betonowej

Podsypkę cementowo - piaskową należy wykonać z przygotowanej mieszanki cementowo-piaskowej w proporcji 1:4. Wykonanie podsypki polega na ręcznym rozścieleniu mieszanki cementowo - piaskowej na wykonanej ławie betonowej jak w KPED - karta 03.12.

5.2.6. Wykonanie ścieku z kostki betonowej

Roboty związane z wykonaniem ścieku z kostki betonowej na ławie betonowej winny być wykonane, przy temperaturze otoczenia nie niższej niż 5 °C Wykonanie ścieku musi być zgodne ze szczegółem zamieszczonym w części rysunkowej. Roboty związane z ustawieniem dwóch oraz trzech rzędów kostki betonowej jako ścieku przykrawężnikowego wykonane będą ręcznie przy użyciu narzędzi brukarskich. Przy wykonywaniu ścieku należy bezwzględnie przestrzegać zaprojektowanych spadków podłużnych ścieku.

6. Kontrola jakości robót

Ogólne zasady kontroli jakości robót podano w ST D.00.00.00 „Wymagania ogólne”.

Materiały użyte do wykonania ścieku wyszczególnione w punkcie 2 niniejszej ST pod względem jakości muszą odpowiadać wymaganiom odpowiednich norm i posiadać świadectwa dopuszczenia do stosowania w budownictwie drogowym i mostowym. Kontrola wykonania ścieku polega na bieżącej ocenie zgodności z Dokumentacją Projektową. Kontroli podlega zgodność spadków wykonywanego ścieku z Dokumentacją Projektową.

7. Obmiar robót

Jednostką obmiaru jest:

- [m] metr wykonanego ścieku z dwóch rzędów kostki betonowej na podsypce cementowo - piaskowej i ławie betonowej zgodnie z Dokumentacją Projektową i pomiarem w terenie.
- [m] metr wykonanego ścieku z trzech rzędów kostki betonowej na podsypce cementowo - piaskowej i ławie betonowej zgodnie z Dokumentacją Projektową i pomiarem w terenie.

Ogólne zasady obmiaru podano w ST D.00.00.00 „Wymagania ogólne”.

8. Odbiór robót

Ogólne zasady odbioru robót podano w ST D.00.00.00 „Wymagania ogólne”.

9. Podstawa płatności

Ogólne wymagania dotyczące płatności podano w ST D.00.00.00 „Wymagania ogólne”.

Płatność za 1 metr wykonanego ścieku przykrawężnikowego z kostki betonowej należy przyjmować zgodnie z obmiarem, oceną jakości użytych materiałów oraz jakości wykonanych robót na podstawie wyników pomiarów i badań.

Cena wykonania robót obejmuje:

- zakup oraz dostarczenie materiałów przewidzianych do wykonania robót na miejsce wbudowania,
- oznakowanie robót prowadzonych w pasie drogowym,
- wyznaczenie sytuacyjno- wysokościowe odcinków wykonywanego ścieku,
- wykonanie ławy betonowej pod ściek przykrawężnikowy,
- wykonanie podsypki cementowo - piaskowej pod ściek przy krawężniku,
- wykonanie ścieku przykrawężnikowego,
- uporządkowanie miejsc prowadzenia robót,
- przeprowadzenie niezbędnych badań i pomiarów,

10. Przepisy związane

1. Katalog Szczegółów Drogowych Ulic , Placów i Parków Miejskich – wydany przez Centrum Techniki Budownictwa Komunalnego w Warszawie
2. PN-B-06250 Beton zwykły.
3. PN-EN 206-1:2003 Beton. Część 1: Wymagania, właściwości, produkcja i zgodność.
4. PN-B-06711 Kruszywo naturalne. Piasek do betonów i zapraw .
5. PN-B-06712 Kruszywa mineralne do betonu zwykłego
6. BN-EN-197-1:2002 Cement. Część 1. Skład, wymagania i kryteria zgodności dotyczące cementów powszechnego użytku

SPECYFIKACJA TECHNICZNA WYKONANIA I ODBIORU ROBÓT**00.00.00. WYMAGANIA OGÓLNE****1. WSTĘP****1.1. Nazwa zadania**

Budowa drogi gminnej – wschodniej obwodnicy Tarnowa Podgórnego odcinek od ul. Poznańskiej do ul. Rokietnickiej.

1.2. Przedmiot ST

Specyfikacja techniczna wykonania i odbioru robót (zwana dalej Specyfikacją Techniczną ST lub STWiOR) DM-00.00.00 „Wymagania Ogólne” odnosi się do wspólnych wymagań technicznych dotyczących wykonania i odbioru robót.

1.2. Zakres stosowania ST

Wymagania ogólne należy rozumieć i stosować w powiązaniu ze Specyfikacjami Technicznymi dotyczącymi robót drogowych:

Lp.	Numer i tytuł specyfikacji
1	DM-00.00.00 Wymagania ogólne
2	D-01.01.01 Odtworzenie trasy i punktów wysokościowych D.01.02.04 Rozbiórka elementów dróg i ulic
4	D-04.01.01 Koryto wraz z profilowaniem i zagęszczeniem podłoża D-04.03.01 Oczyszczenie i skropienie warstw konstrukcyjnych D-04.04.02 Podbudowa z mieszanki niezwiązanej D-04.05.01 Umocnione podłożę z mieszanki związanej cementem
6	D-05.03.05 Nawierzchnie z betonu asfaltowego D-05.03.11 Frezowanie nawierzchni D-05.03.23 Nawierzchnia z betonowej kostki brukowej
7	D-06.01.01 Umocnienia powierzchniowe skarp i rowów
8	D-07.01.01 Oznakowanie poziome D-07.02.01 Oznakowanie pionowe
9	D-08.01.01 Krawężniki betonowe D-08.03.01 Obrzeża betonowe D.08.05.01 Ściek przykrawężnikowy

1.3. Zakres Robót objętych ST

1.3.1. Ustalenia zawarte w niniejszej specyfikacji obejmują wymagania ogólne, wspólne dla poszczególnych asortymentów Robót i obejmują wymagania ogólne dla przedmiotów wymienionych w pkt. 1.1.

1.4. Określenia podstawowe

Wymienione poniżej określenia należy rozumieć w każdym przypadku następująco:

- 1.4.1 Balustrada Konstrukcja zabezpieczająca użytkowników chodników, schodów i pochylni przed upadkiem z wysokości; określone w Polskiej Normie obciążenia działające na poręcz obiektu mostowego uznaje się za działające na balustradę.
- 1.4.2 Budowla drogowa Obiekt budowlany , nie będący budynkiem, stanowiący całość techniczno-użytkową (drogę) albo jego część stanowiącą odrębny element konstrukcyjny lub technologiczny (obiekt mostowy, korpus ziemny, węzeł).
- 1.4.3 Chodnik Wyznaczony pas terenu przy jezdni lub odsunięty od jezdni, przeznaczony do ruchu pieszych.
- 1.4.4 Deklaracja właściwości użytkowych Dokument wymagany przy wprowadzaniu na rynek i udostępnianiu wyrobu budowlanego objętego normą zharmonizowaną lub wydaną dla niego Europejską Oceną Techniczną Najważniejszym obowiązkiem producenta takiego wyrobu wprowadzanego na rynek jest sporządzenie deklaracji właściwości użytkowych wyrobu budowlanego oraz umieszczenie na tym wyrobie oznakowania CE. Kopia takiej deklaracji ma być przekazywana razem z wyrobem w formie elektronicznej lub papierowej (na żądanie). Wyrobowi mają też towarzyszyć instrukcje stosowania i informacje dotyczące bezpieczeństwa.
- 1.4.5 Droga Wydzielony pas terenu przeznaczony do ruchu lub postoju pojazdów oraz ruchu pieszych wraz z wszelkimi urządzeniami technicznymi związanymi z prowadzeniem i zabezpieczeniem ruchu.
- 1.4.6 Droga tymczasowa (montażowa) Droga specjalnie przygotowana, przeznaczona do ruchu pojazdów obsługujących zadanie budowlane na czas jego wykonania, przewidziana do usunięcia po jego zakończeniu.
- 1.4.7 Dziennik Budowy Dziennik, wydany zgodnie z obowiązującymi przepisami, stanowiący urzędowy dokument przebiegu Robót budowlanych oraz zdarzeń i okoliczności zachodzących w toku wykonywania Robót.
- 1.4.8 Inwestor Osoba prawna lub fizyczna „Zamawiający”, która zleciła Wykonawcy realizację zadania inwestycyjnego i występuje jako strona zawartego w tym celu Kontraktu.
- 1.4.9 Inżynier/Kierownik Kontraktu Pisemnie upoważniony przedstawiciel Inwestora na budowie, upoważniony do podejmowania decyzji dotyczących zagadnień technicznych i ekonomicznych tej budowy w ramach dokumentacji projektowej przepisów prawa budowlanego oraz umowy.
- Funkcja Inżyniera obejmuje również występujące w Rozdziale 3 Prawo Budowlane, funkcje „Inspektora Nadzoru Inwestorskiego” oraz „Koordynatora czynności Inspektorów Nadzoru Inwestorskiego”

1.4.10	Jezdnia	Część korony drogi przeznaczona dla ruchu pojazdów.
1.4.11	Kierownik budowy	Osoba wyznaczona przez Wykonawcę jako "Przedstawiciel Wykonawcy" i jest zatwierdzona przez Inżyniera w uzgodnieniu z Zamawiającym, upoważniona do kierowania robotami i do występowania w jego imieniu w sprawach realizacji kontraktu. Kierownik Budowy musi posiadać wiedzę, wykształcenie i doświadczenie, a także uprawnienia przewidziane w ogłoszeniu o zamówieniu dla osoby proponowanej na tę funkcję. Powyższe odpowiednio odnosi się do Kierowników Robót.
1.4.12	Konstr. nawierzchni	Układ warstw nawierzchni wraz ze sposobem ich połączenia.
1.4.13	Korona drogi	Jezdnia (jezdnie) z poboczami lub chodnikami, zatokami, pasami awaryjnego postoju i pasami dzielącymi jezdnie.
1.4.14	Kontrakt	Pisemna umowa „Umowa”, między Inwestorem, a Wykonawcą spisana w celu realizacji zadania inwestycyjnego, określająca prawa i obowiązki obu stron. Kontrakt oznacza Akt Umowy, Warunki Kontraktu, Specyfikacje, Rysunki, Przedmiar Robót, wypełniony Kosztorys Ofertowy oraz inne dokumenty wymienione w Akcie Umowy. Oferta z załącznikami
1.4.15	Korpus drogowy	Nasyp lub ta część wykopu, która jest ograniczona koroną drogi i skarpami rowów.
1.4.16	Koryto	Element uformowany w korpusie drogowym w celu ułożenia w nim konstrukcji nawierzchni
1.4.17	Kosztorys ofertowy	Wyceniony przez Wykonawcę kosztorys
1.4.18	Kryteria techniczne	Zestaw wymagań, stanowiący podstawę certyfikacji wyrobów budowlanych na znak bezpieczeństwa.
1.4.19	Księga obmiarów Robót	Akceptowany przez Inżyniera zeszyt z ponumerowanymi stronami, służący do wpisywania przez Wykonawcę obmiaru Robót w formie wyliczeń, szkiców i ewentualnie dodatkowych załączników. Wpisy w rejestrze obmiarów podlegają potwierdzeniu przez Inżyniera.
1.4.20	Laboratorium	Drogowe lub inne laboratorium badawcze zaakceptowane przez Zamawiającego, niezbędne do przeprowadzenia wszelkich badań i prób związanych z oceną jakości materiałów oraz Robót.
1.4.21	Materiały	wszelkie tworzywa niezbędne do wykonania robót, zgodne z dokumentacją projektową i specyfikacjami technicznymi, zaakceptowane przez Inżyniera.
1.4.22	Most	Obiekt zbudowany nad przeszkodą wodną dla zapewnienia komunikacji drogowej i ruchu pieszego
1.4.23	Nawierzchnia	Warstwa lub zespół warstw służących do przejmowania i rozkładania obciążeń od ruchu na podłoże gruntowe i zapewniających dogodne warunki do ruchu. a) ścieralna -górna warstwa nawierzchni poddana bezpośrednio

		oddziaływaniu ruchu i czynników atmosferycznych.
		b) warstwa wiążąca Warstwa-warstwa znajdująca się między warstwą ścieralną a podbudową, zapewniająca lepsze rozłożenie naprężeń w nawierzchni i przekazywanie ich na podbudowę.
		c) warstwa wyrównawcza -warstwa służąca do wyrównania nierówności podbudowy lub profilu istniejącej nawierzchni.
		d) podbudowa -dolna część nawierzchni służąca do przenoszenia obciążeń od ruchu na podłoże. Podbudowa może składać się z podbudowy zasadniczej i podbudowy pomocniczej.
		a) podbudowa zasadnicza -górną część podbudowy spełniająca funkcje nośne w konstrukcji nawierzchni. Może ona składać się z jednej lub dwóch warstw.
		e) podbudowa pomocnicza -dolną część podbudowy spełniająca, obok funkcji nośnych, funkcje zabezpieczenia nawierzchni przed działaniem wody, mrozu i przenikaniem cząstek podłoża. Może zawierać warstwę mrozoochronną, odsączającą lub odcinającą.
		a) warstwa mrozoochronna -warstwa, której głównym zadaniem jest ochrona nawierzchni przed skutkami działania mrozu.
		b) h) warstwa odcinająca -warstwa stosowana w celu uniemożliwienia przenikania cząstek drobnych gruntu do warstwy nawierzchni leżącej powyżej.
		c) warstwa odsączająca -warstwa służąca do odprowadzenia wody przedostającej się do nawierzchni
1.4.24	Niweleta	Wysokościowe i geometryczne rozwinięcie na płaszczyźnie pionowego przekroju w osi drogi lub obiektu Inżynierskiego.
1.4.25	Obiekt budowlany	Budynek, budowla, bądź obiekt małej architektury, wraz z instalacjami zapewniającymi możliwość użytkowania obiektu zgodnie z jego przeznaczeniem, wzniesiony z użyciem wyrobów budowlanych.
1.4.26	Objazd tymczasowy	Droga specjalnie przygotowana i odpowiednio utrzymana do przeprowadzenia ruchu publicznego na okres budowy.
1.4.27	Odpowiednia bliskość	Zgodność wykonywanych Robót z dopuszczonymi tolerancjami, a jeśli przedział tolerancji nie został określony – z przeciętnymi tolerancjami przyjmowanymi zwyczajowo dla danego rodzaju Robót budowlanych.
1.4.28	Pas drogowy	Wydzielony liniami rozgraniczającymi pas terenu przeznaczony do umieszczania w nim drogi oraz drzew i krzewów. Pas drogowy może również obejmować teren przewidziany do rozbudowy drogi i budowy urządzeń chroniących ludzi i środowisko przed uciążliwościami powodowanymi przez ruch na drodze.

1.4.29	Plac budowy	Teren przekazany czasowo Wykonawcy przez Inwestora dla wykonania zadania inwestycyjnego.
1.4.30	Pobocze	Część korony drogi przeznaczona do chwilowego zatrzymania się pojazdów, umieszczania urządzeń bezpieczeństwa ruchu i wykorzystywania do ruchu pieszych, służąca jednocześnie do bocznego oparcia konstrukcji nawierzchni.
1.4.31	Podbudowa	Dolna część nawierzchni służąca do przenoszenia obciążeń od ruchu na podłoże. Podbudowa może się składać z podbudowy zasadniczej lub pomocniczej.
1.4.32	Podbudowa pomocnicza	Dolna część podbudowy spełniająca, obok funkcji nośnych, funkcje zabezpieczenia nawierzchni przed działaniem wody, mrozu i przenikaniem cząstek podłoża. Może zawierać warstwę mrozoochronną, odsączającą lub odcinającą.
1.4.33	Podbudowa zasadnicza	Górna część podbudowy spełniająca funkcje nośne w konstrukcji nawierzchni. Może się ona składać z jednej lub dwóch warstw.
1.4.34	Podłoże	Grunt rodzimy lub nasypowy leżący pod powierzchnią do głębokości przemarzania.
1.4.35	Podłoże ulepszone	Górna warstwa podłoża, leżąca bezpośrednio pod nawierzchnią, ulepszona w celu umożliwienia przejścia ruchu budowlanego i właściwego wykonania nawierzchni
1.4.36	Podwykonawca	Osoba fizyczna lub prawna, której Wykonawca powierzył realizację części zadania inwestycyjnego.
1.4.37	Polecenie Inżyniera	Polecenia przekazane Wykonawcy przez Inżyniera Nadzoru w formie pisemnej, dotyczące sposobu realizacji Robót lub inne spraw związanych z prowadzeniem budowy.
1.4.38	Projektant	Uprawniona osoba prawna lub fizyczna będąca autorem projektu.
1.4.39	Przedsięwzięcie budowlane	Kompleksowa realizacja nowego połączenia drogowego lub całkowita modernizacja/przebudowa (zmiana parametrów geometrycznych trasy w planie i przekroju podłużnym) istniejącego połączenia.
1.4.40	Przeszkoda naturalna	Element środowiska naturalnego, stanowiący utrudnienie w realizacji zadania budowlanego, np. dolina, bagno, rzeka itp.
1.4.41	Przeszkoda sztuczna	Dzieło ludzkie stanowiące utrudnienie w realizacji zadania budowlanego np. droga, kolej, rurociąg.
1.4.42	Przetargowa dokumentacja projektowa	Część dokumentacji projektowej, która wskazuje lokalizację, charakterystykę i wymiary obiektu będącego przedmiotem robót.
1.4.43	Rekultywacja	Roboty mające na celu uporządkowanie i przywrócenie pierwotnych funkcji terenom naruszonym w czasie wykonywania zadania

		budowlanego.
1.4.44	Rysunki	Część Dokumentacji Projektowej, która wskazuje lokalizację, charakterystykę i wymiary obiektu i przedmiotu Robót.
1.4.45	Rysunki robocze	Rysunki (plany) rusztowań, szalunków, plany gięcia stali zbrojeniowej lub inne dodatkowe plany, które Wykonawca powinien przedłożyć Inwestorowi do zatwierdzenia przed rozpoczęciem Robót.
1.4.46	Specyfikacje	Zbiór przepisów i wymagań uzupełniających, opracowanych dla realizacji zadania inwestycyjnego lub jego elementu.
1.4.47	Sprzęt	Wszystkie maszyny, środki transportu i inny drobny sprzęt z urządzeniami do konserwacji i obsługi, potrzebne dla prawidłowego prowadzenia budowy.
1.4.48	Ślepy kosztorys	Wykaz robót z podaniem ich ilości (przedmiarem) w kolejności technologicznej ich wykonania
1.4.49	Teren budowy	Teren udostępniony przez Zamawiającego dla wykonania na nim robót oraz inne miejsca wymienione w kontrakcie jako tworzące część terenu budowy
1.4.50	Ulica	Droga na terenie zabudowy lub przeznaczonym do zabudowy zgodnie z przepisami o planowaniu i zagospodarowaniu przestrzennym, w której ciągu może być zlokalizowane torowisko tramwajowe.
1.4.51	Wykonawca	Osoba prawna lub fizyczna, która została przez Inwestora wybrana do realizacji zadania inwestycyjnego.
1.4.52	Wymagania podstawowe	Wymagania podstawowe dla wyrobów dopuszczonych do obrotu i powszechnego stosowania w budownictwie stanowią: bezpieczeństwo konstrukcji, bezpieczeństwo pożarowe, bezpieczeństwo użytkowania, odpowiednie warunki higieniczne i zdrowotne oraz ochrona środowiska, ochrona przed hałasem i drganiami, oszczędność energii i odpowiednia izolacyjność cieplna przegród.
1.4.53	Wyrób budowlany	Materiał decydujący o bezpieczeństwie, jakości i trwałości obiektów budowlanych, dopuszczony do obrotu i powszechnego stosowania w budownictwie zgodnie z Dokumentacją Projektową i Specyfikacjami Technicznymi,
1.4.54	Wystąpienie	Zwrócenie się Wykonawcy do Inwestora na piśmie w sprawie związanej z realizacją zadania inwestycyjnego.
1.4.55	Zadanie budowlane	Część przedsięwzięcia budowlanego, stanowiąca odrębną całość konstrukcyjną lub technologiczną, zdolną do samodzielnego spełnienia przewidywanych funkcji techniczno-użytkowych. Zadanie może polegać na wykonywaniu Robót związanych z budową, modernizacją, utrzymaniem oraz ochroną budowli drogowej lub jej

elementów.

1.5. OGÓLNE WYMAGANIA DOTYCZĄCE ROBÓT

Wykonawca jest odpowiedzialny za jakość wykonanych Robót, bezpieczeństwo wszelkich czynności na Terenie Budowy, metody użyte przy budowie oraz za ich zgodność z Dokumentacją Projektową, ST i poleceniami Inżyniera. Przed rozpoczęciem realizacji Kontraktu, Wykonawca zobowiązany jest do potwierdzenia i ewentualnego uzupełnienia (u poszczególnych gestorów uzbrojenia) usytuowania wszystkich urządzeń obcych krzyżujących się z projektowanymi drogami. Wykonawca musi realizować Roboty uwzględniając wszystkie uwarunkowania przedstawione w Decyzjach środowiskowych wydanych na etapie uzyskiwania zgody na realizację przedsięwzięcia. Wykonawca Robót jest zobowiązany do współpracy i koordynacji wykonywania Robót z innymi Wykonawcami zatrudnionymi przez Zamawiającego.

1.5.1. Przekazanie Terenu Budowy

Zamawiający w terminie określonym w Dokumentach Kontraktowych przekaże Wykonawcy Teren Budowy wraz ze wszystkimi wymaganymi uzgodnieniami prawnymi i administracyjnymi, współrzędne punktów głównych trasy oraz reperów, Dziennik Budowy oraz dwa egzemplarze Dokumentacji Projektowej i dwa komplety ST. Na Wykonawcy spoczywa odpowiedzialność za ochronę przekazanych mu punktów pomiarowych do chwili odbioru ostatecznego Robót. Uszkodzone lub zniszczone znaki geodezyjne Wykonawca odtworzy i utrwali na własny koszt.

1.5.2. Dokumentacja Projektowa

Dokumentacja Projektowa to dokumentacja, którą Wykonawca otrzymuje od Zamawiającego w ramach przetargu, składająca się z następujących części :Projekt Budowlany i Wykonawczy, STWiOR, Wskazówki dla Oferentów i Formularze , Warunki i Dane Kontraktowe. W ramach ceny ofertowej Wykonawca opracuje oraz uzgodni z Zamawiającym Projekt Organizacji Ruchu na Czas Robót.

A) Dokumentacja projektowa Zamawiającego obejmuje:

1. Projekt Budowlany, Wykonawczy
2. STWiOR
3. Projekt stałej Organizacji Ruchu

B) W ramach powyższej dokumentacji projektowej Wykonawca zobowiązany jest wykonać następujące opracowania:

1. Program Zapewnienia Jakości (PZJ)
2. Plan Bezpieczeństwa i Ochrony Zdrowia (BIOZ)
3. Projekt szczegółowej organizacji ruchu na czas Robót
4. Projekty organizacji ruchu wynikające z etapowania Robót i przekazywania poszczególnych odcinków do eksploatacji,
5. Projekty , harmonogramy robót
6. Projekt objazdów i dojazdów tymczasowych
7. Inwentaryzacja stanu technicznego dróg po których odbywać się będzie transport materiałów budowlanych.
8. Projekt technologii Robót ziemnych, wzmocnień gruntów, wymiany gruntów, odwodnienia i umocnień wykopów.
9. Receptury laboratoryjne warstw konstrukcji jezdni.
10. Receptury laboratoryjne mieszanek betonowych.
11. Dokumentacja powykonawcza wszystkich branż (art. 57 Prawa budowlanego).
12. Geodezyjna dokumentacja powykonawcza. W oparciu o przepisy dotyczące

sieci poligonizacji państwowej i osnowy realizacyjnej należy wykonać geodezyjną inwentaryzację powykonawczą sieci uzbrojenia terenu i obiektów, nanieść zmiany na mapę zasadniczą, uzyskując potwierdzenie właściwego Ośrodka dokumentacji geodezyjnej i kartograficznej.

13. Inne projekty i opracowania wynikające z dokonanych uzgodnień, wymagań zawartych w dokumentacji projektowej i specyfikacjach technicznych.
14. W przypadku wystąpienia kolizji z infrastrukturą podziemną – projektu usunięcia kolizji

Opracowania uzupełniające i dokumentację roboczą Wykonawca opracowuje we własnym zakresie i na własny koszt. Wszystkie zmiany w Dokumentacji Projektowej mogą być wprowadzone po uzgodnieniu z Projektantem. Jeżeli w trakcie realizacji Robót okaże się konieczne uzupełnienie Dokumentacji Projektowej przekazanej przez Zamawiającego, Wykonawca sporządzi brakujące rysunki i Specyfikacje Techniczne na własny koszt w 4 egzemplarzach i zaakceptowane przez Projektanta przedłoży Zamawiającemu do zatwierdzenia. Koszt w/w projektów, opracowań i uzupełnień Dokumentacji Projektowej Wykonawca uwzględni w Cenie Kontraktowej

Wszystkie opracowania Wykonawcy powinny zostać wykonane z należytą starannością i czytelnością.

Wykonawca na własny koszt opracuje i uzyska akceptację Inżyniera oraz uzgodni z innymi odpowiednimi instytucjami:

1. Geodezyjną dokumentację powykonawczą oraz inne dodatkowe projekty (jeśli będą wykonywane). W oparciu o przepisy dotyczące sieci poligonizacji państwowej i osnowy realizacyjnej należy wykonać geodezyjną inwentaryzację powykonawczą sieci uzbrojenia terenu i obiektów, nanieść zmiany na mapę zasadniczą uzyskując potwierdzenie Wojewódzkiego Ośrodka Dokumentacji Geodezyjnej i Kartograficznej.
2. Projekt organizacji ruchu na czas budowy,
3. Projekt objazdów i dojazdów tymczasowych,
4. Projekty szczegółowe tablic drogowych dla docelowej organizacji ruchu,
5. Dokumenty wymagane zgodnie z Ustawą o odpadach
6. Dokumentację powykonawczą, w przypadku nieistotnych zmian naniesienie na kopii zatwierdzonego projektu budowlanego.

Rysunki zamieszczone w dokumentacji przetargowej stanowią tylko podstawę do wykonania przedmiarów i określenia ceny jednostkowej. Podstawą wykonania robót są Specyfikacje Techniczne i Projekt Wykonawczy. Opracowania uzupełniające oraz dokumentację roboczą, Wykonawca wykonuje we własnym zakresie. Wszelkie zmiany w dokumentacji projektowej winny być wprowadzone na piśmie i zgłoszone do Inżyniera. Istotne zmiany w Dokumentacji Projektowej powinny być wprowadzone po uzgodnieniu z Projektantem. Uważa się, że składając ofertę, Wykonawca uznał zakres informacji przekazanych mu w Dokumentacji projektowej za w pełni wystarczający do zrealizowania robót objętych kontraktem. Jeżeli w trakcie wykonania Robót okaże się koniecznym uzupełnienie Dokumentacji Projektowej, przekazanej przez Zamawiającego, Wykonawca sporządzi brakujące opracowania, rysunki lub STWiOR na własny koszt, w 4 egzemplarzach i przedłoży je Inżynierowi do zatwierdzenia.

1.5.3. Zgodność Robót z Dokumentacją Projektową i STWiOR

Dokumentacja projektowa, STWiOR oraz dodatkowe dokumenty przekazane przez Zamawiającego Wykonawcy stanowią część Umowy, a wymagania wyszczególnione w choćby jednym z nich są obowiązujące dla Wykonawcy, tak jakby zawarte były w całej dokumentacji. **Dopuszcza się tylko takie odstępstwa od zatwierdzonej**

dokumentacji, które nie naruszają postanowień polskich przepisów i obowiązujących norm, a są uzasadnione technicznie i uzgadniane z projektantem oraz są udokumentowane zapisem dokonany w Dzienniku Budowy potwierdzonym przez nadzór inwestorski. W przypadku rozbieżności w ustaleniach poszczególnych dokumentów obowiązuje kolejność ich ważności wymieniona w „Ogólnych warunkach umowy”. **Wykonawca nie może wykorzystywać opuszczeń w dokumentach kontraktowych, a o ich wykryciu winien natychmiast powiadomić Inżyniera, który dokona odpowiednich zmian i poprawek. Wykonawca nie może wykorzystać jakichkolwiek wyraźnych błędów lub braków w specyfikacjach i przedmiarach Robót na swoją korzyść.**

W przypadku rozbieżności, opis wymiarów ważniejszy jest od odczytu z podziałki rysunku. Wszystkie wykonane roboty i dostarczone wyroby (materiały) budowlane winny być zgodne z Dokumentacją Projektową i STWiOR. Dane określone w Dokumentacji Projektowej i w STWiOR będą uważane za wartości docelowe, od których dopuszczalne są odchylenia w ramach określonego przedziału tolerancji. Cechy wyrobów (materiałów) budowlanych i elementów budowli muszą być jednorodne i wykazywać bliską zgodność z określonymi wymaganiami, a rozrzuty tych cech nie mogą przekraczać dopuszczalnego przedziału tolerancji.

W przypadku, gdy materiały lub roboty nie będą w pełni zgodne z Dokumentacją Projektową lub STWiOR i wpłynie to na niezadowalającą jakość elementu budowli, to takie wyroby i materiały zostaną zastąpione innymi, a roboty rozebrane i wykonane ponownie na koszt Wykonawcy.

Uwzględniając postanowienia ustawy Prawo zamówień publicznych zapisane w art. 30 ust. 4 i 5 dopuszcza się rozwiązania równoważne do opisanych w projektach budowlanych i wykonawczych oraz w specyfikacjach technicznych jeżeli spełniają podane poniżej warunki:

- stanowią nieistotne odstępnie od zatwierdzonego projektu budowlanego i są dopuszczalne postanowieniami art. 36a ust.5 ustawy Prawo budowlane,
- zostały uzgodnione przez Projektanta według postanowień art. 20 ust. 1 ustawy Prawo budowlane,
- Wykonawca wykazał, że spełniają one wymagania określone w projektach budowlanych i wykonawczych oraz w specyfikacjach technicznych,
- koszt wprowadzenia tych rozwiązań nie będzie wyższy od rozwiązań opisanych w projektach i w specyfikacjach.

1.5.4. Zabezpieczenie terenu budowy

Wykonawca jest zobowiązany do zabezpieczenia Terenu Budowy w okresie trwania realizacji Umowy aż do zakończenia i odbioru ostatecznego Robót. Wykonawca jest zobowiązany do utrzymania ruchu publicznego oraz utrzymania istniejących obiektów (jezdnie, ścieżki rowerowe, ciągi piesze, zjazdy, znaki drogowe, bariery ochronne, urządzenia odwodnienia, itp.) na Terenie Budowy, w okresie trwania realizacji Kontraktu, aż do zakończenia i odbioru ostatecznego Robót. Przed przystąpieniem do robót Wykonawca uzgodni z Zamawiającym projekt organizacji ruchu i zabezpieczenia robót w okresie trwania budowy, a następnie uzyska jego zatwierdzenie przez odpowiedni zarząd drogi i organ zarządzającym ruchem. W zależności od potrzeb i postępu Robót projekt organizacji ruchu powinien być aktualizowany przez Wykonawcę na bieżąco. Wykonawca jest zobowiązany do utrzymania ruchu publicznego na Terenie Budowy, w okresie trwania realizacji Kontraktu aż do zakończenia i odbioru ostatecznego Robót. Wykonawca przystępując do robót musi dokonać wszelkich zabezpieczeń terenu w myśl

Rozporządzenia ministra Infrastruktury z dnia 3 lipca 2003 r. w sprawie szczegółowych warunków technicznych dla znaków i sygnałów drogowych oraz urządzeń bezpieczeństwa ruchu drogowego i warunków ich umieszczania na drogach (Dz. U. z dnia 23 grudnia 2003 r.) W czasie wykonywania Robót Wykonawca dostarczy, zainstaluje i będzie obsługiwał wszystkie tymczasowe urządzenia zabezpieczające takie jak: zapory, światła ostrzegawcze, sygnały itp., zapewniając w ten sposób bezpieczeństwo pojazdów i pieszych. Wykonawca zapewni stałe warunki widoczności w dzień i w nocy tych zapór i znaków, dla których jest to nieodzowne ze względów bezpieczeństwa. Wszystkie znaki, zapory i inne urządzenia zabezpieczające będą akceptowane przez Inżyniera. Fakt przystąpienia do Robót Wykonawca obwieści publicznie przed ich rozpoczęciem w sposób uzgodniony z Inżynierem Projektu oraz przez umieszczenie, w miejscach i ilościach określonych przez Inżyniera i organ zarządzający ruchem, tablic informacyjnych. Tablice informacyjne będą utrzymywane przez Wykonawcę w dobrym stanie przez cały okres realizacji Robót. Wykonawca jest zobowiązany do zabezpieczenia Terenu Budowy w okresie trwania realizacji Kontraktu aż do zakończenia i odbioru ostatecznego Robót. Wykonawca dostarczy, zainstaluje i będzie utrzymywać tymczasowe urządzenia zabezpieczające w tym:

ogrodzenia, poręcze, oświetlenie, sygnały i znaki ostrzegawcze, dozorców, wszelkie inne środki niezbędne do ochrony Robót, wygody społeczności i innych. W miejscach przylegających do dróg otwartych dla ruchu, Wykonawca ogrodzi lub wyraźnie oznakuje Teren Budowy, w sposób uzgodniony z Inżynierem. Wjazdy i wyjazdy z Terenu Budowy przeznaczone dla pojazdów i maszyn pracujących przy realizacji Robót, Wykonawca odpowiednio oznakuje w sposób uzgodniony z Inżynierem. Wykonawca w pobliżu tych miejsc przygotowuje i będzie utrzymywać na własny koszt stanowiska zapewniające skuteczne czyszczenie opon samochodów wyjeżdżających z terenu budowy na drogi publiczne.

Wykonawca zobowiązany jest zapewnić, uruchomić i utrzymać w okresie realizacji Kontraktu tablice na placu budowy, pokazujących informacje o robotach kontraktowych. Zawarty na nich tekst, projekt i umiejscowienie takich tablic zostanie przedstawione do akceptacji Inżynierowi. Takie tablice na placu budowy będą utrzymywane w dobrym stanie przez cały okres trwania Kontraktu.

Wykonawca musi wydać publiczne zawiadomienie o zmianach w organizacji ruchu. Dla objazdów spowodowanych zamknięciem drogi z powodu przebudowy drogi lub urządzeń obcych, Wykonawca zawiadomi publicznie:

- przez regionalne radio, gazety i telewizję,
- telefonicznie i korespondencyjnie służby ratownicze,
- ulotki na słupach i tablicach ogłoszeniowych,
- regularne spotkania z lokalną społecznością.

Koszt zabezpieczenia Terenu Budowy nie podlega odrębnej zapłacie i przyjmuje się, że jest włączony w Cenę Kontraktową.

Wykonawca niezwłocznie po rozpoczęciu realizacji kontraktu dostarczy, zainstaluje i utrzyma w czasie trwania kontraktu tablice informacyjne budowy przedstawiające informacje dotyczące Robót Kontraktowych. Tablice informacyjne budowy będą utrzymywane w przez Wykonawcę w dobrym stanie przez cały okres realizacji kontraktu.

1.5.5. Ochrona środowiska w czasie wykonywania Robót

Wykonawca ma obowiązek znać i stosować w czasie prowadzenia Robót przepisy o ochronie środowiska.

W okresie trwania budowy i wykańczania Robót Wykonawca będzie:

1. Utrzymywać teren budowy i wykopy bez wody stojącej,
2. Podejmować wszelkie uzasadnione kroki mające na celu stosowanie się do przepisów i norm dotyczących ochrony środowiska na terenie i wokół terenu budowy oraz będzie unikać uszkodzeń lub uciążliwości dla osób trzecich lub własności społecznej, prywatnej i innych, a wynikających ze skażenia, hałasu lub innych przyczyn powstałych w następstwie jego sposobu działania.
3. Zabezpieczenie drzew przed wpływem nadmiernego zagęszczania gruntu, przysypania i przed uszkodzeniami mechanicznymi,
4. Zabezpieczenie nawierzchni dróg dojazdowych oraz przewożonego gruntu przed nadmiernym jego pyleniem w czasie transportu, poprzez przygotowanie odpowiedniej nawierzchni drogowej, zapewnienie odpowiedniej wilgotności gruntu i zabezpieczenie go podczas transportu,
5. Odpowiednią ochronę przed erozją wodną gruntów poprzez formowanie kątów pochylenia skarp zgodnych z projektem, a w miejscach najbardziej podatnych na erozję, poprzez stosowanie gruntów odpornych na spłukiwanie.
6. Organizowanie prac budowlanych w taki sposób, aby ograniczyć przelewanie paliw i lepiszczy w miejscu budowy, aby w razie awarii nie spowodować zanieczyszczenia podłoża gruntowego.

Stosując się do tych wymagań będzie miał szczególny wzgląd na:

- a) lokalizację baz, warsztatów, magazynów, składowisk, ukopów i dróg dojazdowych,
- b) środki ostrożności i zabezpieczenia przed:
 - zanieczyszczeniem zbiorników i cieków wodnych pyłami lub substancjami toksycznymi,
 - zanieczyszczeniem powietrza pyłami i gazami.

Wykonawca jest wytwórcą odpadów w rozumieniu ustawy z dnia 14 grudnia 2012r o odpadach (Dz.U. 2013, poz. 21). Wykonawca jest zobowiązany w terminie 30 dni przed rozpoczęciem działalności powodującej powstawanie odpadów do złożenia informacji do właściwego organu o wytwarzanych odpadach oraz o sposobach gospodarowania odpadami – art. 17 ust. 1, oraz art. 24 ust. 1 ustawy jw. Wykonawca musi realizować Roboty uwzględniając ustalenia zawarte w Decyzji o środowiskowych uwarunkowaniach zgody na realizację przedsięwzięcia i odnoszące się do fazy realizacji Robót. Roboty (w szczególności roboty ziemne) należy prowadzić pod nadzorem specjalisty w zakresie rozpoznania w terenie cennych siedlisk fauny i flory, w celu zapewnienia braku negatywnego wpływu inwestycji na środowisko.

Koszty w/w działań nie podlegają odrębnej zapłacie i są zawarte w Cenie Kontraktowej.

1.5.6. Ochrona przeciwpożarowa

Wykonawca będzie przestrzegać przepisy ochrony przeciwpożarowej. Wykonawca będzie utrzymywać sprawny sprzęt przeciwpożarowy, wymagany przez odpowiednie przepisy, na terenie baz produkcyjnych, w pomieszczeniach biurowych, mieszkalnych i magazynach oraz w maszynach i pojazdach. Wyroby i materiały łatwopalne będą składowane w sposób zgodny z odpowiednimi przepisami i zabezpieczone przed dostępem osób trzecich. Wykonawca będzie odpowiedzialny za wszelkie straty spowodowane pożarem wywołanym jako rezultat realizacji Robót albo przez personel Wykonawcy.

1.5.7. Wyroby i materiały szkodliwe dla otoczenia

Materiały, które w sposób trwały są szkodliwe dla otoczenia, nie będą dopuszczone do użycia. Nie dopuszcza się do użycia wyrobów budowlanych wywołujących szkodliwe promieniowanie o stężeniu większym od dopuszczalnego, określonego odpowiednimi przepisami. Wszelkie wyroby i materiały odpadowe użyte do Robót będą miały aprobatę techniczną wydaną przez uprawnioną jednostkę, jednoznacznie określającą brak szkodliwego oddziaływania tych materiałów na środowisko. Materiały, które są szkodliwe dla otoczenia tylko w czasie Robót, a po zakończeniu Robót ich szkodliwość zanika (np. materiały pyliste) mogą być użyte pod warunkiem przestrzegania wymagań technologicznych wbudowania. Jeżeli wymagają tego odpowiednie przepisy Zamawiający powinien otrzymać zgodę na użycie tych materiałów od właściwych organów administracji państwowej.

1.5.8. Ochrona własności publicznej i prywatnej

Wykonawca odpowiada za ochronę instalacji na powierzchni ziemi i za urządzenia podziemne, takie jak rurociągi, kable itp. oraz uzyska od odpowiednich władz będących właścicielami tych urządzeń potwierdzenie informacji dostarczonych mu przez Zamawiającego w ramach planu ich lokalizacji. Wykonawca zapewni właściwe oznaczenie i zabezpieczenie przed uszkodzeniem tych instalacji i urządzeń w czasie trwania budowy. **Jeżeli w trakcie wykonywania Robót stwierdzono urządzenia podziemne nie występujące w Dokumentacji technicznej (instalacje wodociągowe, kanalizacyjne, ciepłe, gazowe, telekomunikacyjne i elektryczne), oraz niewybuchy i inne pozostałości wojenne, jak również znaleziska archeologiczne, wówczas roboty należy przerwać, powiadomić o tym Inżyniera, a dalsze prace prowadzić dopiero po uzgodnieniu trybu postępowania z instytucjami, które są właściwymi organami do sprawowania nad nimi nadzoru.** Wykonawca zobowiązany jest umieścić w swoim harmonogramie rezerwą czasową dla wszelkiego rodzaju Robót, które mają być wykonane w zakresie przełożenia instalacji i urządzeń podziemnych na terenie budowy i powiadomić Inżyniera i władze lokalne o zamiarze rozpoczęcia Robót. O fakcie przypadkowego uszkodzenia tych instalacji Wykonawca bezzwłocznie powiadomi Inżyniera i zainteresowane władze oraz będzie z nimi współpracował dostarczając wszelkiej pomocy potrzebnej przy dokonywaniu napraw. Wykonawca będzie odpowiadać za wszelkie spowodowane przez jego działania uszkodzenia instalacji i urządzeń podziemnych wykazanych w dokumentach dostarczonych mu przez Zamawiającego. Przed przystąpieniem do Robót Wykonawca uzyska oświadczenia wszystkich właścicieli infrastruktury podziemnej i nadziemnej o naniesieniu jej na mapie stanowiącej podstawę do projektowania oraz podejmie wszelkie niezbędne kroki, mające na celu zabezpieczenie jej przed uszkodzeniem w czasie realizacji Robót. O fakcie przypadkowego uszkodzenia tych instalacji Wykonawca bezzwłocznie powiadomi Inżyniera i zainteresowane władze oraz będzie z nimi współpracował dostarczając wszelkiej pomocy potrzebnej przy dokonywaniu napraw. Wykonawca będzie odpowiadać za wszelkie spowodowane przez jego działania uszkodzenia instalacji na powierzchni ziemi i urządzeń podziemnych wykazanych w dokumentach dostarczonych mu przez Zamawiającego. Za wszystkie ewentualne szkody związane z ewentualnym czasowym zajęciem działek leżących poza pasem drogowym, związanych : z przebudową infrastruktury technicznej, magazynowaniem materiałów itp. Odpowiedzialność ponosi Wykonawca. Wykonawca ma obowiązek przywrócenia działki do stanu pierwotnego bądź do naprawy lub zadośćuczynienia w wysokości ustalonej w trakcie negocjacji lub przed właściwym sądem. Jeżeli teren budowy przylega do terenów z zabudową mieszkaniową, usługową lub przemysłową, Wykonawca wykona dokumentację fotograficzną budynków przed przystąpieniem do Robót w celu uniknięcia niesłusznych roszczeń odszkodowawczych ze strony właścicieli istniejących nieruchomości. Wykonawca przed rozpoczęciem Robót

sporządzi ekspertyzę techniczną (wykonaną przez rzeczoznawcę budowlanego) stanu istniejącej zabudowy zlokalizowanej w bezpośrednim sąsiedztwie pasa drogowego, dokumentując stan techniczny tych obiektów. Przed rozpoczęciem Robót budowlanych Wykonawca wykona również dokumentację fotograficzną istniejących zjazdów z drogi do pobliskich nieruchomości. Zdjęcia będą skatalogowane w sposób nie budzący wątpliwości co do momentu ich wykonania oraz obiektu, który dokumentują. Wykonawca sporządzi ekspertyzę stanu obiektów przed przystąpieniem do Robót budowlanych oraz po ich zakończeniu. Powyższe dotyczy również obiektów budowlanych znajdujących się w pobliżu dróg, po których Wykonawca planuje ciężki transport związany z budową. Wykonawca będzie realizować roboty w sposób powodujący minimalne niedogodności dla mieszkańców oraz zlokalizowanych w pobliżu placu budowy terenów firm i punktów usługowych. Wykonawca odpowiada za wszelkie uszkodzenia zabudowy mieszkaniowej, usługowej lub przemysłowej w sąsiedztwie budowy spowodowane jego działalnością. Inżynier będzie na bieżąco informowany o wszystkich umowach zawartych pomiędzy Wykonawcą a właścicielami nieruchomości i dotyczących korzystania z własności i dróg wewnętrznych. Jednakże, ani Inżynier ani Zamawiający nie będą ingerować w takie porozumienia, o ile nie będą one sprzeczne z postanowieniami zawartymi w warunkach Umowy. Przed rozpoczęciem Robót Wykonawca sporządzi dokumentację stanu technicznego istniejących dróg znajdujących się w najbliższym otoczeniu inwestycji oraz w dalszej odległości, które będą wykorzystywane do ciężkiego transportu Wykonawcy. Nieodłączną częścią tej dokumentacji będą zdjęcia skatalogowane w sposób nie budzący wątpliwości co do momentu ich wykonania oraz obiektu, który dokumentują. Wykonawca sporządzi rzeczoną inwentaryzację przed przystąpieniem do Robót budowlanych oraz po ich zakończeniu. Wykonawca będzie mógł transportować materiały i wyposażenie na i z terenu budowy wyłącznie po drogach, których stan został zinwentaryzowany w w/w sposób. W przypadku ewentualnych roszczeń odszkodowawczych za zniszczenie dróg przez transport budowy Wykonawca jest zobowiązany do ich naprawy na własny koszt.

1.5.9. Ograniczenie obciążeń osi pojazdów

Wykonawca będzie stosować się do ustawowych ograniczeń nacisków osi na drogach publicznych przy transporcie materiałów i wyposażenia na i z terenu Robót. Wykonawca uzyska wszelkie niezbędne zezwolenia i uzgodnienia od właściwych władz co do przewozu nietypowych wagowo ładunków (ponadnormatywnych) i o każdym takim przewozie będzie powiadamiał Inżyniera. Inżynier może polecić, aby pojazdy nie spełniające tych warunków zostały usunięte z terenu budowy.

1.5.10. Bezpieczeństwo i ochrona zdrowia

Podczas realizacji Robót Wykonawca będzie przestrzegać przepisów bezpieczeństwa o ochronie zdrowia.

Wykonawca ma obowiązek zadbać aby personel wykonywał pracę w warunkach bezpiecznych, nieszkodliwych dla zdrowia oraz spełniających odpowiednie wymagania sanitarne. Wykonawca zapewni i będzie utrzymywał wszelkie urządzenia zabezpieczające, socjalne oraz sprzęt i odpowiednią odzież dla ochrony życia i zdrowia osób zatrudnionych na budowie oraz dla zapewnienia bezpieczeństwa zdrowia. Wymagania dotyczące BIOZ przy wykonywaniu Robót budowlanych określają odrębne przepisy w zakresie bezpieczeństwa i ochrony zdrowia:

- 1) Ustawa z dnia 26 czerwca 1974 r. Kodeks pracy. Dział dziesiąty. Bezpieczeństwo i higiena pracy. (Tekst jednolity: Dz. U. z 1998 r. Nr 21, poz. 94 z późn. zm.)
- 2) Rozporządzenie ministra pracy i polityki socjalnej z dnia 26 września 1997 r. w sprawie ogólnych przepisów BHP pracy (Dz. U. Nr 129, poz. 844, zmiana: Dz. U. z 2002 r. Nr 91, poz. 811) Dział II i Dział IV - Rozdział 4.

- 3) Rozporządzenie ministra pracy i polityki socjalnej z dnia 28 maja 1996 r. w sprawie rodzajów prac, które powinny być wykonywane przez co najmniej dwie osoby (Dz. U. Nr 62, poz. 288)
- 4) Rozporządzenie ministra infrastruktury z dnia 6 lutego 2003 r. w sprawie bezpieczeństwa i higieny pracy podczas wykonywania Robót budowlanych (Dz. U. Nr 47, poz. 401)
- 5) Rozporządzenie ministra gospodarki z dnia 27 kwietnia 2000 r. w sprawie bezpieczeństwa i higieny pracy przy pracach spawalniczych (Dz. U. Nr 40, poz. 470)
- 6) Rozporządzenie ministrów pracy i opieki społecznej oraz zdrowia z dnia 15 maja 1954 r. w sprawie BHP przy użytkowaniu butli z gazami sprężonymi, skroplonymi i rozpusz. pod ciśnieniem (Dz.U.Nr29, poz.115 z późn. zm.)
- 7) Rozporządzenie ministrów pracy i opieki społecznej oraz zdrowia z dnia 20 marca 1954 r. w sprawie bezpieczeństwa i higieny pracy przy obsłudze żurawi (Dz. U. Nr 15, poz. 58)
- 8) Rozporządzenie ministra pracy i polityki społecznej z dnia 14 marca 2000 r. w sprawie bezpieczeństwa i higieny pracy przy ręcznych pracach transportowych (Dz. U. Nr 26, poz. 313, zm.: Dz. U. Nr 82, poz. 930)
- 9) Rozporządzenie Ministra Infrastruktury z dnia 23 czerwca 2003 r. w sprawie informacji dotyczącej bezpieczeństwa i ochrony zdrowia oraz planu bezpieczeństwa i ochrony zdrowia (Dz.U. z 2003 r. Nr 120 poz. 1126)

Zamieszczenie ogłoszenia o Planie BIOZ wg Rozporządzenia z dnia 23 czerwca 2003 r. umieszcza się na terenie budowy, w sposób trwały i zawiera:

- 1) przewidywane terminy rozpoczęcia i zakończenia wykonywania Robót budowlanych,
- 2) maksymalną liczbę pracowników zatrudnionych na budowie w poszczególnych okresach,
- 3) informacje dotyczące planu bezpieczeństwa i ochrony zdrowia.

Wszelkie koszty związane z wypełnieniem wymagań określonych powyżej nie podlegają odrębnej zapłacie i są uwzględnione w cenie umownej.

1.5.11. Ochrona i utrzymanie Robót

Wykonawca będzie odpowiedzialny za ochronę Robót i za wszelkie materiały i urządzenia używane do Robót od daty rozpoczęcia do daty wydania potwierdzenia zakończenia przez Inżyniera. Wykonawca będzie utrzymywać Roboty do czasu Odbioru Ostatecznego. Utrzymanie powinno być prowadzone w taki sposób, aby budowla lub jej elementy były w zadowalającym stanie przez cały czas, do momentu Odbioru Ostatecznego. Jeśli Wykonawca w jakimkolwiek czasie zaniedba utrzymanie, to na polecenie Inżyniera powinien rozpocząć Roboty utrzymaniowe niezwłocznie po otrzymaniu tego polecenia. Koszt ochrony i utrzymywania Robót nie podlega odrębnej zapłacie i jest zawarty w Cenie Kontraktowej.

1.5.12. Stosowanie się do prawa i innych przepisów

Wykonawca zobowiązany jest znać wszystkie przepisy wydane przez władze centralne i miejscowe oraz inne przepisy i wytyczne, które są w jakikolwiek sposób związane z Robotami i będzie w pełni odpowiedzialny za przestrzeganie tych praw, przepisów i wytycznych podczas prowadzenia Robót. Wykonawca będzie przestrzegać praw patentowych i będzie w pełni odpowiedzialny za wypełnienie wszelkich wymagań prawnych odnośnie znaków firmowych, nazw lub związanych z wykonywaniem Robót i w sposób ciągły będzie informować Inżyniera o swoich działaniach, przedstawiając kopie zezwoleń i inne odnośne dokumenty. Wszelkie straty, koszty postępowania, obciążenia i

wydatki wynikłe z lub związane z naruszeniem jakichkolwiek praw patentowych pokryje Wykonawca, z wyjątkiem przypadków, kiedy takie naruszenie wyniknie z wykonania projektu lub specyfikacji dostarczonej przez Inżyniera.

1.5.13. Równoważność norm i zbiorów przepisów prawnych

Gdziekolwiek w Dokumentach Kontraktowych powołane są konkretne normy i przepisy, które spełniać mają materiały, sprzęt i inne towary oraz wykonane i zbadane roboty, będą obowiązywać postanowienia najnowszego wydania lub poprawionego wydania powołanych norm i przepisów o ile w Warunkach Kontraktu nie postanowiono inaczej. W przypadku gdy powołane normy i przepisy są państwowe lub odnoszą się do konkretnego kraju lub regionu, mogą być również stosowane inne odpowiednie normy zapewniające równy lub wyższy poziom wykonania niż powołane normy lub przepisy, pod warunkiem ich sprawdzenia i pisemnego zatwierdzenia przez Inżyniera. Różnice pomiędzy powołanymi normami a ich proponowanymi zamiennikami muszą być dokładnie opisane przez Wykonawcę i przedłożone Inżynierowi do zatwierdzenia co najmniej na 28 dni przed datą oczekiwanego przez Wykonawcę zatwierdzenia ich przez Inżyniera. W przypadku kiedy Inżynier stwierdzi, że zaproponowane zmiany nie zapewniają zasadniczo równego lub wyższego poziomu wykonania, Wykonawca zastosuje się do norm powołanych w dokumentach.

1.5.14. Wykopaliska

Wszelkie skamieniałości, monety, przedmioty wartościowe, budowle i inne pozostałości lub obiekty interesujące pod względem geologicznym czy archeologicznym, odkryte na placu budowy, będą podlegały postępowaniu zgodnie z art. 32 ustawy z dnia 23 lipca 2003 r, o ochronie zabytków i opiece nad zabytkami, (Dz.U. z 2003 r. Nr 162, poz. 1568 z późn. zm). O fakcie ich wystąpienia Wykonawca zobowiązany jest powiadomić Inżyniera. Wykonawca podejmie wszelkie rozsądne środki ostrożności, aby nie dopuścić do usunięcia czy uszkodzenia przez Personel Wykonawcy lub przez inne osoby, jakiegokolwiek z tych znalezisk. Wykonawca zobligowany jest to zastosowania się do wymagań Powiatowego Konserwatora Zabytków dla Powiatu Poznańskiego określonych w opinii KZ.4123.16.00071.2015.V. Koszt wykonania zobowiązań wynikających z w/w opinii oraz koszt badań archeologicznych stanowi koszt Wykonawcy.

1.5.15. Niewypały i niewybuchy

Jeżeli na terenie budowy Wykonawca natrafi na niewypały lub niewybuchy, wówczas Wykonawca ma obowiązek przerwać roboty i zabezpieczyć teren. O znalezionych przedmiotach wybuchowych Wykonawca niezwłocznie powiadomi Inżyniera i będzie postępować zgodnie z obowiązującymi przepisami w tym zakresie.

1.5.16. Zaplecze Zamawiającego

Nie jest wymagane zapewnienie zaplecza dla personelu Zamawiającego

1.15.17 Zaplecze Wykonawcy

Zaplecze Wykonawcy składa się z niezbędnych instalacji, urządzeń, biur, placów składowych oraz dróg dojazdowych i wewnętrznych potrzebnych do realizacji wymienionych robót. Teren pod zaplecze Wykonawca pozyska we własnym zakresie. Wykonawca przystępujący do przetargu winien w cenie Oferty uwzględnić koszty pozyskania i urządzenia niezbędnego dla swych potrzeb zaplecza Wykonawcy.

Urządzenie zaplecza Wykonawcy obejmuje zainstalowanie wszystkich niezbędnych urządzeń, instalacji, dróg dojazdowych i wewnętrznych, biur, placów i zabezpieczeń potrzebnych Wykonawcy przy realizacji robót. Utrzymanie zaplecza Wykonawcy obejmuje wszystkie koszty eksploatacyjne związane z użytkowaniem powyższego zaplecza. Likwidacja zaplecza Wykonawcy obejmuje usunięcie wszystkich urządzeń, instalacji, dróg dojazdowych i wewnętrznych, biur, placów, zabezpieczeń, oczyszczenie terenu i doprowadzenie do stanu pierwotnego. Koszt pozyskania, przygotowania, utrzymania i likwidacji zaplecza Wykonawcy powinien zostać uwzględniony w kosztach ogólnych.

2. MATERIAŁY

2.1. Wymagania ogólne

W dniu 9 marca 2011 r. Parlament Europejski i Rada Europy przyjęły Rozporządzenie nr 305/2011 ustanawiające zharmonizowane warunki wprowadzania do obrotu WB i uchylające dyrektywę Rady 89/106/EWG [1]. Od 1 lipca 2013 r. obejmą natomiast wszystkich producentów, importerów i dystrybutorów wyrobów budowlanych. Zgodnie z artykułem 288 Traktatu o Funkcjonowaniu Unii Europejskiej [2] Rozporządzenia mają zasięg ogólny, są wiążące w całości i bezpośrednio stosowane we wszystkich państwach członkowskich. Bezpośrednie stosowanie oznacza przede wszystkim, iż Rozporządzenia są nie tylko wiążące dla państw członkowskich, lecz również wewnątrz państw członkowskich dla wszystkich osób, których mogą dotyczyć.

2.2 Przepisy dotyczące wyrobów budowlanych

Zgodnie z ustawą z dnia 25 czerwca 2015 r. o zmianie ustawy o wyrobach budowlanych, ustawy – Prawo budowlane oraz ustawy o zmianie ustawy o wyrobach budowlanych oraz ustawy o systemie oceny zgodności Wyroby Budowlane mogą zostać wprowadzone do obrotu zgodnie z poniższymi wytycznymi.

- wyrób budowlany objęty normą zharmonizowaną lub europejską oceną techniczną może być wprowadzony do obrotu wyłącznie zgodnie z wymaganiami rozporządzenia 305/2011 (**oznakowane CE**),
- wyrób budowlany nieobjęty normą zharmonizowaną lub europejską oceną techniczną może być wprowadzony do obrotu po oznakowaniu znakiem budowlanym **zgodnie z dotychczas obowiązującymi przepisami** (wyrób zgodny z Polską Normą wyrobu lub aprobatą techniczną),
 - Do wyrobu oznakowanego znakiem budowlanym zgodnie z przepisem § 12 ust. 1 rozporządzenia Ministra Infrastruktury z dnia 11 sierpnia 2004 r. w sprawie sposobów deklarowania zgodności wyrobów budowlanych oraz sposobu znakowania ich znakiem budowlanym (Dz. U. Nr 198, poz. 2041, z późn. zm.), do wyrobu budowlanego oznakowanego znakiem budowlanym producent jest obowiązany dołączyć informację.
 - Sposób umieszczenia powyższej informacji określa § 12 ust. 2 rozporządzenia, zgodnie z którym informację tę należy dołączyć do wyrobu budowlanego w sposób określony w specyfikacji technicznej, a jeśli specyfikacja techniczna tego nie określa, w sposób umożliwiający zapoznanie się z nią przez stosującego ten wyrób.
- wyrób budowlany dla którego nie ustanowiono zharmonizowanych specyfikacji technicznych może być udostępniony na rynku krajowym, o ile został legalnie wprowadzony do obrotu w innym państwie członkowskim Unii Europejskiej, a jego właściwości użytkowe umożliwiają spełnienie wymagań podstawowych przez obiekty budowlane zaprojektowane i budowane w sposób określony w przepisach techniczno-budowlanych, oraz zgodnie z zasadami wiedzy technicznej. Wraz z wyrobem przekazywana jest informacja o jego właściwościach użytkowych, instrukcje stosowania i obsługi, a także informacje dotyczące zagrożenia dla zdrowia i bezpieczeństwa, jakie ten wyrób stwarza.

Organami właściwymi w zakresie wykonywania zadań i obowiązków wynikających z rozporządzenia 305/2011 w odniesieniu do wyrobów wprowadzanych i

udostępnianych na rynku z oznakowaniem CE:

- ocena i monitorowanie jednostek notyfikowanych powierzona została Polskiemu Centrum Akredytacji,
 - jednostki oceny technicznej, o których mowa w art. 29 rozporządzenia nr 305/2011, będą wyznaczane w drodze decyzji przez ministra właściwego do spraw budownictwa, lokalnego planowania i zagospodarowania przestrzennego oraz mieszkalnictwa, na wniosek zainteresowanej jednostki mającej status instytutu badawczego, z uwzględnieniem wymagań dla tych jednostek określonych w Załączniku IV Tabela 2 do rozporządzenia nr 305/2011,
 - minister właściwy do spraw budownictwa, lokalnego planowania i zagospodarowania przestrzennego będzie monitorował działania i kompetencje jednostek oceny technicznej.
 - Ograniczenie dopuszczenia do jednostkowego zastosowania wyrobu budowlanego w obiekcie budowlanym wyłącznie do wyrobów nieobjętych zakresem przedmiotowym zharmonizowanych specyfikacji technicznych.
- 2) **Jednostkowe zastosowanie** wyrobu budowlanego w obiekcie budowlanym odnosi się wyłącznie do wyrobów nieobjętych zakresem przedmiotowym zharmonizowanych specyfikacji technicznych. Wyroby te nie podlegają procedurze oznakowania znakiem budowlanym. Zasady dopuszczenia wyrobu budowlanego (który nie jest objęty normą zharmonizowaną lub zgodny z wydaną dla niego europejską oceną techniczną) do jednostkowego zastosowania w obiekcie budowlanym zostały określone przepisami art. 10 ustawy z dnia 16 kwietnia 2004 r. o wyrobach budowlanych (Dz. U. Nr 92, poz. 881, z późn. zm.).

Najważniejszym obowiązkiem producenta wprowadzającego wyrób budowlany na rynek jest sporządzenie deklaracji właściwości użytkowych wyrobu budowlanego oraz umieszczenie na tym wyrobie oznakowania CE.

Producent sporządza deklarację właściwości użytkowych przy wprowadzeniu wyrobu do obrotu, jeżeli wyrób objęty jest normą zharmonizowaną lub jest zgodny z wydaną dla niego europejską oceną techniczną (zobacz art. 4 ust. 1 rozporządzenia Nr 305/2011). Według nowych przepisów Producent nie ma obowiązku wystąpienia o wydanie europejskiej oceny technicznej. W sytuacji gdy producent nie wystąpi o jej wydanie, aby wprowadzić wyrób budowlany legalnie do obrotu na terytorium Polski, koniecznym jest oznakowanie go znakiem budowlanym - por. art. 8 ust. 1 ustawy o wyrobach budowlanych. Z powyższych przepisów wynika, że oznakowaniu CE podlegają obowiązkowo wyroby budowlane objęte **normami zharmonizowanymi lub dla których wydane zostały europejskie oceny techniczne. Oznakowanie CE umieszcza się na wyrobach budowlanych, dla których producent sporządził deklarację właściwości użytkowych zgodnie z art. 4 i 6 rozporządzenia Nr 305/2011**, jeżeli zaś deklaracja właściwości użytkowych nie została sporządzona zgodnie z tymi przepisami, oznakowania CE **nie umieszcza się**.

Kopia deklaracji ma być przekazywana razem z wyrobem w formie elektronicznej lub papierowej (na żądanie). Wyrobowi mają też towarzyszyć instrukcje stosowania i informacje dotyczące bezpieczeństwa.

Deklaracja właściwości użytkowych musi zawierać następujące informacje:

- Numer deklaracji właściwości użytkowych;
- Typ wyrobu (niepowtarzalny kod identyfikacyjny typu wyrobu);
- Dane dotyczące identyfikacji wyrobu przez producenta;
- Dane producenta;
- Zamierzone zastosowanie zgodnie z odpowiednią zharmonizowaną ST wyrobu (hEN lub EDO);
- Numer referencyjny i data wydania hEN lub EOT;
- System oceny i weryfikacji stałości właściwości użytkowych;
- Informacja o udziale jednostki notyfikowanej.
- Właściwości użytkowe tych zasadniczych charakterystyk, które wiążą się z zamierzonym zastosowaniem;

Deklarację sporządza się raz dla konkretnego typu wyrobu budowlanego, bez konieczności ponownego opracowywania dokumentu przy każdym kolejnym udostępnieniu.

Obowiązek sporządzenia i dostarczenia deklaracji właściwości użytkowych oraz znakowania CE zgodnie z CPR spoczywa od 1 lipca także na producentach wyrobów budowlanych chcących sprzedawać (udostępniać) po tej dacie wyroby z wprowadzone na rynek wcześniej (ze znakiem CE). Rozporządzenie nie wymaga od nich ponownego wprowadzenia wyrobu na rynek, czyli m.in. przeprowadzenia procesu oceny i weryfikacji stałości właściwości użytkowych - mogą oni także wykorzystać posiadaną uprzednio dokumentację, czyli np. certyfikat lub deklarację zgodności. Europejskie aprobaty techniczne wydane przed 1 lipca mogą być wykorzystywane jako EOT do końca ich ważności. **Z obowiązku sporządzenia nowej deklaracji zwolnione będą jedynie wyroby znajdujące się w dniu 1 lipca u dystrybutora (sprzedawcy).**

[1] Rozporządzenie Parlamentu Europejskiego i Rady (UE) Nr 305/2011 z dnia 9 marca 2011 r. ustanawiające zharmonizowane warunki wprowadzania do obrotu wyrobów budowlanych i uchylające dyrektywę Rady 89/106/EWG,

2.3. Źródła uzyskania materiałów

Przed zaplanowanym wykorzystaniem jakichkolwiek materiałów (WB) przeznaczonych do Robót, Wykonawca przedstawi Inżynierowi do zatwierdzenia, szczegółowe informacje dotyczące proponowanego źródła wytwarzania, zamawiania lub wydobywania tych materiałów i odpowiednie świadectwa badań laboratoryjnych oraz próbki materiałów. Zatwierdzenie partii (części) materiałów z danego źródła nie oznacza automatycznie, że wszelkie materiały z danego źródła uzyskają zatwierdzenie. Wykonawca zobowiązany jest do prowadzenia badań w celu udokumentowania, że materiały uzyskane z dopuszczonego źródła w sposób ciągły spełniają wymagania Specyfikacji Technicznych w czasie postępu Robót.

Wszystkie Materiały stosowane przez Wykonawcę przy wykonywaniu Robót winny:

- być nowe i nieużywane (nie dotyczy Robót ziemnych i materiałów z recyklingu warstw konstrukcyjnych istniejących jezdni),
- odpowiadać wymaganiom określonym w Kontrakcie oraz normom i przepisom wymienionym w niniejszych Specyfikacjach Technicznych i w Dokumentacji Projektowej (Projekcie Budowlanym i Projekcie Wykonawczym),
- posiadać wymagane prawem Deklaracje właściwości użytkowych.

2.4. Pozyskiwanie materiałów miejscowych

Wykonawca odpowiada za uzyskanie pozwoleń od właścicieli i odnośnych władz na pozyskanie materiałów ze źródeł miejscowych włączając w to źródła wskazane przez Zamawiającego i jest zobowiązany dostarczyć Inżynierowi wymagane dokumenty przed rozpoczęciem eksploatacji źródła. Wykonawca przedstawi Inżynierowi do zatwierdzenia dokumentację zawierającą raporty z badań terenowych i laboratoryjnych oraz

proponowaną przez siebie metodę wydobycia i selekcji, uwzględniając aktualne decyzje o eksploatacji, organów administracji państwowej i samorządowej. Wykonawca ponosi odpowiedzialność za spełnienie wymagań ilościowych i jakościowych materiałów pochodzących ze źródeł miejscowych. Wykonawca poniesie wszystkie koszty, z tytułu wydobycia materiałów, dzierżawy i inne jakie okażą się potrzebne w związku z dostarczeniem materiałów do Robót, a także koszty związane ze składowaniem materiałów rozbiórkowych i odpadowych na składowisku odpadów. Humus i nadkład czasowo zdjęte z terenu wykopów, dokopów i miejsc pozyskania materiałów miejscowych będą formowane w hałdy i wykorzystane przy zasypce i rekultywacji terenu po ukończeniu Robót. Wszystkie odpowiednie materiały pozyskane z wykopów na Terenie Budowy lub z innych miejsc wskazanych w Dokumentach Umowy będą wykorzystane do Robót lub odwiezione na odkład odpowiednio do wymagań Umowy lub wskazań Inżyniera. Wykonawca nie będzie prowadzić żadnych wykopów w obrębie Terenu Budowy poza tymi, które zostały wyszczególnione w Dokumentach Umowy, chyba, że uzyska na to pisemną zgodę Inżyniera. Eksploatacja źródeł materiałów będzie zgodna z wszelkimi regulacjami prawnymi obowiązującymi na danym obszarze.

2.5. Materiały nie odpowiadające wymaganiom

Materiały nie odpowiadające wymaganiom zostaną przez Wykonawcę wywiezione z terenu budowy i zagospodarowane zgodnie z Ustawą o odpadach. Jeśli Inżynier zezwoli Wykonawcy na użycie tych materiałów do innych Robót, niż te, dla których zostały zakupione, to koszt tych materiałów zostanie odpowiednio przewartościowany (skorygowany) przez Inżyniera. Koszt związany z usunięciem materiałów nie podlega odrębnej zapłacie i musi być uwzględniona w Cenie Kontraktowej. Grunty nienośne pozostałe po wymianie gruntów Wykonawca wywiezie poza teren budowy. Miejsce składowania zostanie wskazane przez Wykonawcę i musi być zaakceptowane przez Inżyniera. Wykonawca musi uzyskać zgodę na składowanie wyżej wymienionych materiałów. Każdy rodzaj Robót, w którym znajdują się niezbadane i nie zaakceptowane materiały, Wykonawca wykonuje na własne ryzyko, licząc się z jego nieprzyjęciem, usunięciem i niezapłaceniem.

2.6. Wariantowe stosowanie materiałów

Jeśli dokumentacja projektowa lub ST przewidują możliwość wariantowego zastosowania rodzaju materiału w wykonywanych Robotach, Wykonawca powiadomi Inżyniera o swoim zamiarze co najmniej 3 tygodnie przed użyciem tego materiału, albo w okresie dłuższym, jeśli będzie to potrzebne z uwagi na wykonanie badań wymaganych przez Inżyniera. Wybrany i zaakceptowany rodzaj materiału nie może być później zmieniany bez zgody Inżyniera.

2.7. Inspekcja wytwórni wyrobów (materiałów) budowlanych

Wytwornie materiałów (wyrobów) budowlanych mogą być okresowo kontrolowane przez Inżyniera w celu sprawdzenia zgodności stosowanych metod produkcyjnych z wymaganiami. Próbkę wyrobów (materiałów) mogą być pobierane w celu sprawdzenia ich właściwości.

Wyniki kontroli będzie podstawą akceptacji określonej partii wyrobu pod względem jakości.

W przypadku, gdy Inżynier będzie przeprowadzał inspekcję wytwórni, będą zachowane następujące warunki:

- a) Inżynier będzie miał zapewnioną współpracę i pomoc Wykonawcy oraz producenta wyrobów budowlanych w czasie przeprowadzania inspekcji,
- b) Inżynier będzie miał wolny dostęp, w dowolnym czasie, do tych części wytwórni,

gdzie odbywa się produkcja wyrobów i materiałów przeznaczonych do realizacji umowy.

- c) jeżeli produkcja odbywa się w miejscu nie należącym do Wykonawcy, Wykonawca uzyska dla Inżyniera zezwolenie dla przeprowadzenia inspekcji i badań w tych miejscach.
- d) Koszty delegacji Inżyniera, diet oraz zakwaterowania na czas inspekcji nie stanowią kosztu Wykonawcy.

2.8. Przechowywanie i składowanie materiałów budowlanych

Wykonawca, zapewni aby tymczasowo składowane wyroby budowlane, do czasu gdy będą one potrzebne do Robót, były zabezpieczone przed zanieczyszczeniem, zachowały swoją jakość i właściwość do Robót oraz były dostępne do kontroli przez Inżyniera. Miejsca czasowego składowania wyrobów budowlanych będą zlokalizowane w obrębie terenu budowy w miejscach uzgodnionych z Inżynierem lub poza terenem budowy w miejscach zorganizowanych przez Wykonawcę Robót.

2.9. Materiały pochodzące z rozbiórki

Materiały pochodzące z rozbiórek i nadające się do ponownego użycia stanowią własność Zamawiającego, z której Wykonawca musi się rozliczyć. Materiały te należy przekazać na bazę materiałową Zamawiającego lub w inne miejsce wskazane przez niego. Materiały budowlane pochodzące z rozbiórek nie posiadające pełnowartościowych właściwości materiałowych i nie nadające się do wykorzystania do wbudowania, Wykonawca po uzyskaniu wymaganych zezwoleń wywiezie poza teren budowy na składowisko odpadów. Lokalizacja własnego składu odpadów Wykonawcy musi uzyskać pozytywną opinię odpowiednich miejscowych władz samorządowych oraz wymagane prawem zezwolenia.

Koszt związany z rozbiórką, transportem, zwałką (utyлизacją) w/w materiałów Wykonawca winien zawrzeć w cenie jednostkowej, w odpowiednich pozycjach kosztorysowych. Pozostałe materiały z rozbiórek stanowią własność Wykonawcy.

3. SPRZĘT

Wykonawca jest zobowiązany do używania jedynie takiego sprzętu, który nie spowoduje niekorzystnego wpływu na jakość wykonywanych Robót oraz cechujące się niską emisyjnością zanieczyszczeń do powietrza. Sprzęt używany do Robót powinien być zgodny z ofertą Wykonawcy i powinien odpowiadać pod względem typów i ilości wskazaniom zawartym w ST, PZJ lub projekcie organizacji Robót, zaakceptowanym przez Inżyniera; w przypadku braku ustaleń w takich dokumentach sprzęt powinien być uzgodniony i zaakceptowany przez Inżyniera. Liczba i wydajność sprzętu będzie gwarantować przeprowadzenie Robót, zgodnie z zasadami określonymi w Dokumentacji Projektowej, ST i wskazaniach Inżyniera w terminie przewidzianym Kontraktem. Sprzęt będący własnością Wykonawcy lub wynajęty do wykonania Robót ma być utrzymywany w dobrym stanie i gotowości do pracy. Będzie on zgodny z normami ochrony środowiska i przepisami dotyczącymi jego użytkowania. Wykonawca dostarczy Inżynierowi kopie dokumentów potwierdzających dopuszczenie sprzętu do użytkowania, tam gdzie jest to wymagane przepisami. Wykonawca będzie konserwować sprzęt jak również naprawiać lub wymieniać sprzęt niesprawny. Jeżeli Dokumentacja Projektowa lub ST przewidują możliwość wariantowego użycia sprzętu przy wykonywanych Robotach, Wykonawca powiadomi Inżyniera o swoim zamiarze wyboru i uzyska jego akceptację przed użyciem sprzętu. Wybrany sprzęt, po akceptacji Inżyniera, nie może być później zmieniany bez jego zgody. Jakikolwiek sprzęt, maszyny, urządzenia i narzędzia nie gwarantujące zachowania warunków Kontraktu, zostaną przez Inżyniera zdyskwalifikowane i niedopuszczone do Robót.

4. TRANSPORT

Wykonawca uzyska wszelkie niezbędne zezwolenia od władz co do przewozu nietypowych ładunków i w sposób ciągły będzie o każdym takim przewozie powiadamiał Inżyniera. Liczba środków transportu będzie zapewniać prowadzenie Robót zgodnie z zasadami określonymi w Dokumentacji Projektowej, ST i wskazaniach Inżyniera, w terminie przewidzianym Kontraktem. Przy ruchu na drogach publicznych pojazdy będą spełniać wymagania dotyczące przepisów ruchu drogowego w odniesieniu do dopuszczalnych nacisków na oś i innych parametrów technicznych. Przy użyciu środków transportu nie odpowiadające warunkom dopuszczalnych obciążeń na osie Wykonawca będzie zobowiązany do przywrócenia do stanu pierwotnego użytkowanych odcinków dróg publicznych na koszt własny koszt. Wykonawca będzie zobowiązany do oczyszczania na bieżąco wszelkich zanieczyszczeń i uszkodzeń spowodowanych jego pojazdami na drogach publicznych. W szczególności Wykonawca będzie zobowiązany do oczyszczania kół pojazdów wyjeżdżających z Terenu Budowy na drogi publiczne przy pomocy sprężonego powietrza lub strumienia wody (stanowiska do czyszczenia opon), aby zapobiec zanieczyszczeniu jezdni dróg publicznych. Koszt ochrony i utrzymania tych dróg Wykonawca ujmie w cenie Kontraktowej.

5. WYKONAWSTWO ROBÓT

5.1. Ogólne zasady wykonywania Robót

Wykonawca jest odpowiedzialny za prowadzenie Robót zgodnie z Kontraktem, oraz za jakość zastosowanych materiałów i wykonywanych Robót, za ich zgodność z Dokumentacją Projektową, wymaganiami ST, PZJ, projektem organizacji Robót oraz poleceniami Inżyniera. Wykonawca jest odpowiedzialny za stosowane metody wykonywania Robót. Wykonawca jest odpowiedzialny za dokładne wytyczenie w planie i wyznaczenie wysokości wszystkich elementów Robót zgodnie z wymiarami i rzędnymi określonymi w Dokumentacji Projektowej. Błędy popełnione przez Wykonawcę w wytyczeniu i wyznaczaniu Robót zostaną, usunięte przez Wykonawcę na własny koszt. Przed przystąpieniem do Robót, Wykonawca wykona przekopy próbne w celu potwierdzenia przebiegu instalacji podziemnych w takim czasie aby nie hamować postępu Robót. Sprawdzenie wytyczenia Robót lub wyznaczenia wysokości przez Inżyniera nie zwalnia Wykonawcy od odpowiedzialności za ich dokładność. Decyzje Inżyniera dotyczące akceptacji lub odrzucenia materiałów i elementów Robót będą oparte na wymaganiach sformułowanych w Kontrakcie, Dokumentacji Projektowej i w ST, a także w normach i wytycznych. Przy podejmowaniu decyzji Inżynier Projektu uwzględni wyniki badań materiałów i Robót, rozrzuty normalnie występujące przy produkcji i przy badaniach materiałów, doświadczenia z przeszłości, wyniki badań naukowych oraz inne czynniki wpływające na rozważaną kwestię. Jeżeli w Specyfikacji Technicznej dla danej Roboty nie postanowiono inaczej, uważa się, że termin „utylicacja” oznacza unieszkodliwienie w znaczeniu ustawy o odpadach z dnia 27 kwietnia 2001r. Polecenia Inżyniera będą wykonywane nie później niż w czasie przez niego wyznaczonym, po ich otrzymaniu przez Wykonawcę, pod groźbą zatrzymania Robót. Skutki finansowe z tego tytułu ponosi Wykonawca.

6. KONTROLA JAKOŚCI ROBÓT

6.1. Zasady kontroli jakości Robót

Celem kontroli Robót będzie takie sterowanie ich przygotowaniem i wykonaniem, aby osiągnąć założoną jakość Robót. Wykonawca jest odpowiedzialny za pełną kontrolę Robót

i jakości materiałów. Wykonawca zapewni odpowiedni system kontroli, włączając personel, laboratorium, sprzęt, zaopatrzenie i wszystkie urządzenia niezbędne do pobierania próbek i badań materiałów oraz Robót. Przed zatwierdzeniem systemu kontroli Inżynier może zażądać od Wykonawcy przeprowadzenia badań w celu zademonstrowania, że poziom ich wykonywania jest zadowalający. Wykonawca będzie przeprowadzać pomiary i badania materiałów oraz Robót z częstotliwością umożliwiającą stwierdzenie, że Roboty wykonano zgodnie z wymaganiami w Dokumentacji Projektowej i ST. Minimalne wymagania co do zakresu badań i ich częstotliwość są określone w ST, normach i wytycznych. W przypadku, gdy nie zostały one tam określone, Inżynier ustali jaki zakres kontroli jest konieczny, aby zapewnić wykonanie Robót zgodnie z Kontraktem. Wykonawca dostarczy Inżynierowi świadectwa, że wszystkie stosowane urządzenia i sprzęt badawczy posiadają ważną legalizację, zostały prawidłowo wykalibrowane i odpowiadają wymaganiom norm określających procedury badań. Inżynier będzie mieć nieograniczony dostęp do pomieszczeń laboratoryjnych, w celu ich inspekcji. Inżynier będzie przekazywać Wykonawcy pisemne informacje o jakichkolwiek niedociągnięciach dotyczących urządzeń laboratoryjnych, sprzętu, zaopatrzenia laboratorium, pracy personelu lub metod badawczych. Jeżeli niedociągnięcia te będą tak poważne, że mogą wpłynąć ujemnie na wyniki badań, Inżynier natychmiast wstrzyma użycie do Robót badanych materiałów i dopuści je do użycia dopiero wtedy, gdy niedociągnięcia w pracy laboratorium Wykonawcy zostaną usunięte i stwierdzona zostanie odpowiednia jakość tych materiałów. Wykonawca ma obowiązek przedkładania Inżynierowi sporządzonych przez siebie recept do zatwierdzenia. recepty powinny być dostarczane wraz z próbkami materiałów w ilościach wystarczających do wykonania niezbędnych badań. Wszystkie koszty związane z organizowaniem i prowadzeniem badań materiałów i Robót ponosi Wykonawca.

6.2. Pobieranie próbek

Próbki będą pobierane losowo. Stosować statystyczne metody pobierania próbek opartych na zasadzie, że wszystkie jednostkowe elementy produkcji mogą być z jednakowym prawdopodobieństwem wytypowane do badań. Inżynier będzie mieć zapewnioną możliwość udziału w pobieraniu próbek. Na zlecenie Inżyniera Wykonawca będzie przeprowadzać dodatkowe badania tych wyrobów (materiałów), które budzą wątpliwości co do jakości, o ile kwestionowane wyroby (materiały) nie zostaną przez Wykonawcę usunięte lub ulepszone z własnej woli. Koszty tych dodatkowych badań pokrywa Wykonawca tylko w przypadku stwierdzenia usterek; w przeciwnym przypadku koszty te pokrywa Zamawiający. Pojemniki do pobierania próbek będą dostarczone przez Wykonawcę i zatwierdzone przez Inżyniera. Próbki dostarczone przez Wykonawcę do badań wykonywanych przez Inżyniera będą odpowiednio opisane i oznakowane, w sposób zaakceptowany przez Inżyniera.

6.3. Badania i pomiary

Wszystkie badania i pomiary będą przeprowadzone zgodnie z wymaganiami norm. W przypadku, gdy normy nie obejmują jakiegokolwiek badania wymaganego w ST, stosować można wytyczne krajowe, albo inne procedury, zaakceptowane przez Inżyniera. Przed przystąpieniem do pomiarów lub badań, Wykonawca powiadomi Inżyniera o rodzaju, miejscu i terminie pomiaru lub badania. Po wykonaniu pomiaru lub badania, Wykonawca przedstawi na piśmie ich wyniki do akceptacji przez Inżyniera. Wyniki pomiarów geodezyjnych będą przekazywane w formie szkiców uzupełnionych współrzędnymi X, Y, Z w wersji cyfrowej oraz w postaci wydruku. Wszystkie dopuszczalne odchyłki zawarte w SST uwzględniają wewnątrz niepewność pomiarów. Jeżeli wynik pomiaru zwiększony/zmniejszony o niepewność zachodzi na granicę podaną w SST, zostanie uznany za zgodny gdy jej nie przekroczy i niezgodny, gdy znajdzie się poza dopuszczalnym obszarem.

6.4. Raporty z badań

Wykonawca będzie przekazywać Inżynierowi kopie raportów z wynikami badań jak najszybciej, nie później jednak niż w terminie określonym w Programie zapewnienia jakości. Wyniki badań (kopie) będą przekazywane Inżynierowi na formularzach według dostarczonego przez niego wzoru lub innych, przez niego zaakceptowanych.

6.5. Badania prowadzone przez Inżyniera

Dla celów kontroli jakości i zatwierdzenia, Inżynier uprawniony jest do dokonywania kontroli, pobierania próbek i badania wyrobów budowlanych u źródła ich wytwarzania i zapewniona mu będzie wszelka potrzebna do tego pomoc ze strony Wykonawcy i Producenta wyrobów budowlanych. Inżynier, po uprzedniej weryfikacji systemu kontroli Robót prowadzonego przez Wykonawcę, będzie oceniać zgodność wyrobów budowlanych i Robót z wymaganiami AT, KT i ST na podstawie wyników badań dostarczonych przez Wykonawcę. Inżynier może pobierać próbki wyrobów budowlanych i prowadzić badania niezależnie od Wykonawcy, na swój koszt. Jeżeli wyniki tych badań wykażą, że raporty Wykonawcy są niewiarygodne, to Inżynier poleci Wykonawcy lub zleci niezależnemu laboratorium przeprowadzenie powtórnych lub dodatkowych badań, albo oprze się wyłącznie na własnych badaniach przy ocenie zgodności wyrobów i Robót z dokumentacją projektową i ST. W takim przypadku całkowite koszty powtórnych lub dodatkowych badań i pobierania próbek poniesione zostaną przez Wykonawcę.

6.6. Certyfikaty i deklaracje

Inżynier może dopuścić do użycia tylko wyroby budowlane, które posiadają:

1. Znak budowlany dopuszczenia wyrobu do obrotu i powszechnego stosowania w budownictwie CE lub B
2. Deklarację właściwości użytkowych i Deklarację zgodności ważną po 1 lipca 2013 r.

Jakiegokolwiek wyroby budowlane, które nie spełniają tych wymagań będą odrzucone.

6.7. Dokumenty budowy

(1) Dziennik budowy (Dz.B.)

Dziennik budowy jest wymaganym dokumentem prawnym obowiązującym Zamawiającego i Wykonawcę w okresie od przekazania Wykonawcy terenu budowy do końca okresu gwarancyjnego. Odpowiedzialność za prowadzenie Dz.B. zgodnie z przepisami spoczywa na Wykonawcy (Kierowniku Budowy). Zapisy w dzienniku budowy będą dokonywane na bieżąco i będą dotyczyć przebiegu Robót, stanu bezpieczeństwa ludzi i mienia oraz technicznej i gospodarczej strony budowy. Każdy zapis w dzienniku budowy będzie opatrzony datą jego dokonania, podpisem osoby, która dokonała zapisu, z podaniem jej imienia i nazwiska oraz stanowiska służbowego. Zapisy będą czytelne, dokonane trwałą techniką, w porządku chronologicznym, bezpośrednio jeden po drugim, bez przerw. Załączone do dziennika budowy protokoły i inne dokumenty będą oznaczone kolejnym numerem załącznika, i opatrzone datą i podpisem Wykonawcy oraz Inżyniera. Do dziennika budowy należy wpisywać w szczególności:

- datę przekazania Wykonawcy terenu budowy,
- datę przekazania przez Zamawiającego dokumentacji projektowej,
- uzgodnienie przez Inżyniera programu zapewnienia jakości i harmonogramów Robót,
- terminy rozpoczęcia i zakończenia poszczególnych elementów Robót,

- zgłoszenia i daty odbiorów Robót zanikających i ulegających zakryciu, częściowych i ostatecznych
- stan pogody i temperaturę powietrza w okresie wykon
- przebieg Robót, trudności i przeszkody w ich prowadzeniu, okresy i przyczyny przerw w robotach,
- uwagi i polecenia Inżyniera,
- daty zarządzenia wstrzymania Robót, z podaniem powodu,
- wyjaśnienia, uwagi i propozycje Wykonawcy,
- stan pogody i temperaturę powietrza w okresie wykonywania Robót podlegających ograniczeniom lub wymaganiom szczególnym w związku z warunkami klimatycznymi,
- zgodność rzeczywistych warunków geotechnicznych z ich opisem w dokumentacji projektowej,
- dane dotyczące czynności geodezyjnych (pomiarowych) dokonywanych przed i w trakcie wykonywania Robót,
- dane dotyczące sposobu wykonywania zabezpieczenia Robót,
- dane dotyczące jakości wyrobów budowlanych, pobierania próbek oraz wyniki przeprowadzonych badań z podaniem kto je przeprowadzał,
- wyniki prób poszczególnych elementów budowli z podaniem kto je przeprowadzał,
- inne istotne informacje o przebiegu Robót.

Propozycje, uwagi i wyjaśnienia Wykonawcy, wpisane do dziennika budowy będą przedłożone Inżynierowi celem zajęcia stanowiska i podjęcia decyzji. Decyzje i polecenia Inżyniera wpisane do dziennika budowy Kierownik budowy podpisuje z zaznaczeniem ich przyjęcia do realizacji. Wpis Projektanta do dziennika budowy obliguje Inżyniera do zajęcia stanowiska i podjęcia stosownej decyzji, ponieważ Projektant nie jest stroną umowy i nie ma uprawnień do wydawania poleceń Wykonawcy.

(2) Książka obmiarów

Książka obmiarów Robót (art.3 pkt 13 Prawa budowlanego) stanowi dokument pozwalający na rozliczenie faktycznego elementu Robót. Obmiary wykonanych Robót przeprowadza się w sposób ciągły w jednostkach przyjętych w kosztorysie i wpisuje do książki obmiarów wraz z ilościami materiałów, elementów, urządzeń itp.

(3) Dokumenty laboratoryjne

Dzienniki laboratoryjne, deklaracje zgodności lub certyfikaty zgodności wyrobów budowlanych, orzeczenia o jakości wyrobów, recepty robocze i kontrolne wyniki badań Wykonawcy będą gromadzone w formie uzgodnionej w programie zapewnienia jakości. Dokumenty te stanowią załączniki do odbioru Robót i winne być udostępnione na każde życzenie Inżyniera.

(4) Pozostałe dokumenty budowy

Do dokumentów budowy zalicza się oprócz wymienionych w punktach (1÷3) następujące dokumenty:

- pozwolenie na realizację zadania budowlanego,
- protokoły przekazania terenu budowy,
- umowy cywilno-prawne z osobami trzecimi i inne umowy cywilno-prawne,
- protokoły odbioru Robót,
- protokoły z narad i ustaleń
- korespondencję na budowie.

(5) Przechowywanie dokumentów budowy

Dokumenty budowy będą przechowywane na terenie budowy w miejscu odpowiednio zabezpieczonym. Zaginięcie któregokolwiek z dokumentów budowy spowoduje jego natychmiastowe odtworzenie w formie przewidzianej prawem. Wszelkie dokumenty budowy będą zawsze dostępne dla Inżyniera i do wglądu na życzenie Zamawiającego.

7. OBMIAR ROBÓT

7.1. Ogólne zasady obmiaru Robót

Obmiar Robót będzie określać faktyczny zakres wykonywanych Robót zgodnie z Dokumentacją Projektową i ST, w jednostkach ustalonych w Przedmiarze Robót według wymiarów rzeczywistych, pod warunkiem, że ich odchylenia mieszczą się w dopuszczalnych granicach. Oznacza to wykonanie obmiarów według wymiarów projektowanych, jeżeli rzeczywiste odpowiadają projektowanym z uwzględnieniem dopuszczalnych odchylenia. Obmiaru Robót dokonuje Wykonawca po pisemnym powiadomieniu Inżyniera o zakresie obmierzanych Robót i terminie obmiaru, co najmniej na 3 dni przed tym terminem. Wykonawca przedstawi Inżynierowi do akceptacji wykonane obmiary. Wyniki obmiaru będą wpisane do Książki Obmiarów dopuszcza się zastosowanie Druku Obmiaru Robót (DOR). Jakikolwiek błąd lub przeoczenie (opuszczenie) w ilościach podanych w Przedmiarze Robót lub gdzie indziej w ST nie zwalnia Wykonawcy od obowiązku ukończenia wszystkich Robót. Błędne dane zostaną poprawione wg pisemnej instrukcji Inżyniera. Obmiar gotowych Robót będzie przeprowadzony z częstością wymaganą do celu miesięcznej płatności na rzecz Wykonawcy lub w innym czasie określonym w Kontrakcie lub oczekiwanym przez Wykonawcę i Inżyniera. Wszelkie dokumenty Wykonawcy powinny zostać wykonane z należytą starannością i zapewnioną czytelnością.

7.2. Zasady określania ilości Robót i wyrobów budowlanych

Obmiary muszą być dokonane w ilościach netto każdego z elementów Robót. Długości i odległości pomiędzy wyszczególnionymi punktami skrajnymi będą obmierzone poziomo wzdłuż linii osiowej. Jeśli Specyfikacje Techniczne właściwe dla danych Robót nie wymagają tego inaczej, powierzchnie będą wyliczone w m^2 jako długość pomnożona przez szerokość, objętości będą wyliczone w m^3 (netto) jako długość pomnożona przez średni przekrój. Ilości, które mają być obmierzone wagowo, będą ważone w tonach lub kilogramach zgodnie z wymaganiami ST. Dla ustalenia powierzchni warstw konstrukcyjnych nawierzchni jezdni wiążące są wymiary górnej płaszczyzny danej warstwy. Jeżeli w Specyfikacji Technicznej dla danej Roboty nie postanowiono inaczej, uważa się że, mierzone ilości będą określone zgodnie z zasadami arytmetyki z dokładnością odpowiadającą podanej dla danej pozycji w Przedmiarze Robót.

7.3. Urządzenia i sprzęt pomiarowy

Wszystkie urządzenia i sprzęt pomiarowy, stosowany w czasie obmiaru Robót będą zaakceptowane przez Inżyniera. Urządzenia i sprzęt pomiarowy zostaną dostarczone przez Wykonawcę. Jeżeli urządzenia te lub sprzęt wymagają badań atestujących to Wykonawca będzie posiadać ważne świadectwa legalizacji. Wszystkie urządzenia

pomiarowe będą przez Wykonawcę utrzymywane w dobrym stanie, w całym okresie trwania Robót.

7.4. Wagi i zasady ważenia

Wykonawca dostarczy i zainstaluje urządzenia wagowe odpowiadające odnośnym wymaganiom Specyfikacji Technicznych. Będzie utrzymywać to wyposażenie zapewniając w sposób ciągły zachowanie dokładności wg norm zatwierdzonych przez Inżyniera.

7.5. Czas przeprowadzenia obmiaru

Obmiary będą przeprowadzone przed częściowym lub ostatecznym odbiorem odcinków Robót, a także w przypadku występowania dłuższej przerwy w Robotach. Obmiar Robót zanikających przeprowadza się w czasie ich wykonywania. **Obmiar Robót podlegających zakryciu lub zanikające przeprowadza się przed ich zakryciem. Roboty pomiarowe do obmiaru oraz nieodzowne obliczenia będą wykonane w sposób zrozumiały i jednoznaczny.** Wymiary skomplikowanych powierzchni lub objętości będą uzupełnione odpowiednimi szkicami umieszczonymi w Księżce obmiarów lub DOR-ach. W razie braku miejsca szkice mogą być dołączone w formie oddzielnego załącznika do Książki obmiarów lub DOR-ów, którego wzór zostanie uzgodniony z Inżynierem.

8. ODBIÓR ROBÓT

8.1. Rodzaje odbiorów Robót

W zależności od ustaleń odpowiednich ST, roboty podlegają następującym etapom odbioru:

- a) odbiorowi Robót zanikających i ulegających zakryciu,
- b) odbiorowi częściowemu,
- c) odbiorowi ostatecznemu,
- d) odbiorowi pogwarancyjnemu.

8.2. Odbiór Robót zanikających i ulegających zakryciu

Odbiór Robót zanikających i ulegających zakryciu polega na finalnej ocenie ilości i jakości wykonywanych Robót, które w dalszym procesie realizacji ulegną zakryciu. Odbiór Robót zanikających i ulegających zakryciu będzie dokonany w czasie umożliwiającym wykonanie ewentualnych korekt i poprawek bez hamowania ogólnego postępu Robót. Odbioru Robót dokonuje Inżynier. Gotowość danej części Robót do odbioru zgłasza Wykonawca wpisem do dziennika budowy i jednoczesnym powiadomieniem Inżyniera. Odbiór będzie przeprowadzony niezwłocznie, nie później jednak, niż w ciągu 2 dni od daty zgłoszenia wpisem do dziennika budowy i powiadomienia o tym fakcie Inżyniera. Jakość i ilość Robót ulegających zakryciu ocenia Inżynier na podstawie dokumentów zawierających komplet wyników badań laboratoryjnych i w oparciu o przeprowadzone pomiary, w konfrontacji z dokumentacją projektową i ST.

8.3. Odbiór częściowy

Odbiór częściowy polega na ocenie ilości i jakości wykonanych części Robót. Odbioru częściowego Robót dokonuje się wg zasad jak przy odbiorze ostatecznym Robót. Odbioru Robót dokonuje Inżynier.

8.4. Odbiór ostateczny Robót

8.4.1. Zasady odbioru ostatecznego Robót

Odbiór ostateczny polega na finalnej ocenie rzeczywistego wykonania Robót w odniesieniu do ich ilości, jakości i wartości. Całkowite zakończenie Robót oraz gotowość do odbioru ostatecznego będzie stwierdzona przez Wykonawcę wpisem do dziennika budowy z bezzwłocznym powiadomieniem na piśmie Zamawiającego. Odbiór ostateczny Robót nastąpi w terminie ustalonym w dokumentach umowy, licząc od dnia potwierdzenia przez Inżyniera zakończenia Robót i przyjęcia dokumentów, o których mowa w punkcie 8.4.2. Odbioru ostatecznego Robót dokona komisja wyznaczona przez Zamawiającego w obecności Inżyniera i Wykonawcy. Komisja odbierająca roboty dokona ich oceny jakościowej na podstawie przedłożonych dokumentów, wyników badań i pomiarów, ocenie wizualnej oraz zgodności wykonania Robót z dokumentacją projektową i ST. W toku odbioru ostatecznego komisja zapozna się z realizacją ustaleń przyjętych w trakcie odbiorów Robót: zanikających i ulegających zakryciu, zwłaszcza w zakresie wykonania Robót uzupełniających i Robót poprawkowych. W przypadkach niewykonania wyznaczonych Robót poprawkowych lub Robót uzupełniających komisja przerwie swoje czynności i ustali nowy termin odbioru ostatecznego. W przypadkach niewykonania wyznaczonych Robót poprawkowych lub Robót uzupełniających w warstwie ścieralnej lub robotach wykończeniowych, komisja przerwie swoje czynności i ustali nowy termin odbioru ostatecznego. W przypadku stwierdzenia przez komisję, że jakość wykonywanych Robót w poszczególnych asortymentach nieznacznie odbiega od wymaganej dokumentacją projektową i ST z uwzględnieniem tolerancji i nie ma większego wpływu na cechy eksploatacyjne obiektu i bezpieczeństwo ruchu, komisja dokona potrąceń, oceniając pomniejszoną wartość wykonywanych Robót w stosunku do wymagań przyjętych w dokumentach umowy. Po dokonaniu odbioru ostatecznego przez Zamawiającego przeprowadzony zostanie odbiór przez Państwowy Nadzór Budowlany celem wydania decyzji o pozwoleniu na użytkowanie obiektu - procedura zgodnie z art. 55 ustawy z dnia 7 lipca 1994 r. Prawo budowlane (jedn. tekst: Dz.U. z 2013 r., poz. 1409 z późn. zm.).

8.4.2. Dokumenty do odbioru ostatecznego

Podstawowym dokumentem do dokonania odbioru ostatecznego Robót jest protokół przejęcia sporządzony wg wzoru ustalonego przez Zamawiającego.

Do odbioru ostatecznego Wykonawca jest zobowiązany przygotować 4 egzemplarze końcowej dokumentacji powykonawczej, w tym:

1. Dokumentację Projektową z naniesionymi zmianami oraz dodatkową, jeśli została sporządzona w trakcie realizacji Kontraktu.
2. Specyfikacje Techniczne (podstawowe z dokumentów umowy i ew. uzupełniające lub zamienne).
3. Program Zapewnienia Jakości,
4. Plan BIOZ,
5. Recepty i ustalenia technologiczne.
6. Dzienniki Budowy (kopie) i Rejestry Obmiarów lub DOR-y (oryginały).
7. Wyniki pomiarów kontrolnych oraz badań i oznaczeń laboratoryjnych, zgodnie z ST i ew. PZJ.
8. Deklaracje zgodności lub certyfikaty zgodności wbudowanych materiałów zgodnie z ST i ew. PZJ.
9. Rozliczenie materiałów z rozbiórek,
10. Rozliczenie końcowe w formie tabelarycznej,
11. Zestawienie wbudowanych wyrobów budowlanych,
12. Opinię technologiczną sporządzoną na podstawie wszystkich wyników badań i pomiarów załączonych do dokumentów odbioru, wykonanych zgodnie z ST i PZJ.

13. Rysunki (dokumentacje) na wykonanie Robót towarzyszących (np. na przełożenie linii telefonicznej, energetycznej, gazowej, oświetlenia, itp.) oraz protokoły odbioru i przekazania tych Robót właścicielom urządzeń.
14. Geodezyjną inwentaryzację powykonawczą Robót i sieci uzbrojenia terenu, w formie elektronicznej edytowalnej na płycie CD wg programu uzgodnionego z Zamawiającym oraz w postaci pokolorowanego wydruku, z wyliczeniem ilości wszystkich Robót wykonanych w ramach umowy, umożliwiającą założenie książki obiektu.
15. Kopię mapy zasadniczej powstałej w wyniku geodezyjnej inwentaryzacji powykonawczej, w formie edytowalnej na płycie CD wg programu uzgodnionego z Zamawiającym oraz w postaci wydruku.
16. Wykaz współrzędnych punktów granicznych (plik.txt) wraz ze szkicami polowymi,
17. Operat usytuowania punktów pomiarowych.

W przypadku, gdy wg komisji, Roboty pod względem przygotowania dokumentacyjnego nie będą gotowe do odbioru ostatecznego, komisja w porozumieniu z Wykonawcą wyznaczy ponowny termin odbioru ostatecznego Robót. Wszystkie zarządzone przez komisję Roboty poprawkowe lub uzupełniające będą zestawione wg wzoru ustalonego przez Zamawiającego. Termin wykonania Robót poprawkowych i Robót uzupełniających wyznaczy komisja.

8.5. Odbiór pogwarancyjny

Odbiór pogwarancyjny polega na ocenie wykonanych Robót związanych z usunięciem wad stwierdzonych przy odbiorze ostatecznym i zaistniałych w okresie gwarancyjnym. Odbiór pogwarancyjny będzie dokonany na podstawie oceny wizualnej obiektu z uwzględnieniem zasad opisanych w punkcie **8.4. Odbiór ostateczny Robót.**

9. PODSTAWA PŁATNOŚCI

9.1. Ustalenia ogólne

Podstawą płatności jest cena jednostkowa skalkulowana przez Wykonawcę za jednostkę obmiarową ustaloną dla danej pozycji Kosztorysu Ofertowego (tabeli elementów rozliczeniowych). Dla pozycji kosztorysowych wycenionych ryczałtowo podstawą płatności jest wartość (kwota) podana przez Wykonawcę w danej pozycji Kosztorysu Ofertowego. Cena jednostkowa lub kwota ryczałtowa pozycji Kosztorysu Ofertowego będzie uwzględniać wszystkie czynności, wymagania i badania składające się na jej wykonanie, określone dla tej Roboty w Specyfikacji Technicznej i w Dokumentacji Projektowej. Ceny jednostkowe lub kwoty ryczałtowe Robót stanowiące sumę kosztów bezpośredniej robocizny, materiałów i pracy sprzętu oraz kosztów pośrednich i zysku, wyliczoną na jednostkę przedmiarową Robót podstawowych będą obejmować:

- Robociznę bezpośrednią wraz z towarzyszącymi kosztami.
- Wartość zużytych Materiałów wraz z kosztami zakupu, magazynowania, ewentualnych ubytków i transportu na teren budowy (a dla urządzeń technologicznych - wraz z kosztami ich montażu i właściwych prób) i innymi towarzyszącymi kosztami.
- Wartość pracy Sprzętu i środków transportu technologicznego wraz z towarzyszącymi kosztami.
- Wywóz nadmiaru ziemi (gruntu), gruzu i innych materiałów, w tym materiałów odpadowych, we wskazane miejsce (materiał rozbiórkowy stanowi własność Wykonawcy) oraz koszty ewentualnego składowania tych materiałów.
- Koszty pośrednie - składnik kalkulacyjny jednostkowej ceny kosztorysowej uwzględniający ujęte w kosztach bezpośrednich koszty zaliczane zgodnie z odrębnymi przepisami do kosztów uzyskania przychodów, w szczególności koszty ogólne budowy oraz koszty zarządu, koszty urządzenia, eksploatacji i likwidacji Placu Budowy (w tym: doprowadzenie energii i wody, budowa dróg dojazdowych,

ogrodzenia, zaplecza biurowego, szatniowego i socjalnego itp.), koszty oznakowania Robót, wydatki na BHP, usługi obce na rzecz Budowy, opłaty dzierżawcze,

- opłaty za zajęcie pasa drogowego, ekspertyzy dotyczące wykonanych Robót, koszty ogólne przedsiębiorstwa Wykonawcy, itp.
- Koszt uporządkowania Placu Budowy po zakończeniu Robót,
- Zysk kalkulacyjny, zawierający też ewentualne ryzyka Wykonawcy z tytułu Kontraktu w całym okresie jego realizacji, łącznie z okresem gwarancyjnym, koszt ubezpieczenia Kontraktu, koszt gwarancji zwrotu zaliczki i gwarancji należytego wykonania, a także inne koszty i opłaty bankowe, finansowe i ubezpieczeniowe.
- Sporządzenie uzupełniającej dokumentacji i opracowań projektowych, technologicznych, operatów, ekspertyz, analiz, koszty nadzorów urządzeń towarzyszących, pełnienie nadzorów przez służby ochrony przyrody i nadzór archeologiczny.
- Koszty uzyskania wymaganych uzgodnień, pozwoleń i decyzji administracyjnych.
- Wszystkie koszty unieszkodliwienia odpadów, w tym opłaty środowiskowe.
- Pozostałe koszty wymienione w pkt. 9 (Podstawa płatności) poszczególnych Szczegółowych Specyfikacji Technicznych. W zakres tych kosztów wchodzi również wszelkie czynności nie opisane w w/w częściach SST, a konieczne ze względu na technologię Robót i ich wzajemne następstwo.
- Podatki obliczane zgodnie z obowiązującymi przepisami.

Do cen jednostkowych nie należy wliczać podatku VAT.

9.2 WARUNKI KONTRAKTU I WYMAGANIA OGÓLNE SST D-M 00.00.00

Koszt dostosowania się do wymagań Warunków Kontraktu oraz Wymagań Ogólnych zawartych w Specyfikacji Technicznej D-M 00.00.00 obejmuje wszystkie warunki określone w ww. dokumentach, a także wynikające z uzgodnień projektu, warunków technicznych zasilania lub z innych dokumentów, których kopie załączono w Projekcie Zagospodarowania Terenu (Uzgodnienia), bądź zawartych w projektach branżowych, a nie wyszczególnione w oddzielnych pozycjach Kosztorysu Ofertowego.

9.3 OBJAZDY, PRZEJAZDY I ORGANIZACJA RUCHU

Koszt wybudowania objazdów / przejazdów i organizacji ruchu obejmuje:

- a) Opracowanie oraz uzgodnienie z Inżynierem i odpowiednimi instytucjami Harmonogramu i Projektu Organizacji Ruchu na czas trwania budowy, wraz z dostarczeniem kopii Projektu Inżynierowi i wprowadzaniem dalszych zmian i uzgodnień wynikających z postępu Robót.
- b) Ustawienie tymczasowego oznakowania i oświetlenia zgodnie z wymaganiami bezpieczeństwa ruchu.
- c) Opłaty/dzierżawy terenu
- d) Przygotowanie terenu
- e) Dostarczenie i wykonanie konstrukcji tymczasowych nawierzchni jezdni objazdów, przejazdów, włączeń do istniejącej sieci drogowej, ramp, chodników, krawężników, barier, oznakowań i drenażu.
- f) Tymczasową przebudowę urządzeń obcych.
- g) Wykonanie remontu częściowego dróg objazdowych lub w przypadku zniszczonej nawierzchni jej remont z ewentualną koniecznością naprawy konstrukcji uszkodzonej nawierzchni.
- h) Uzupełnienie ubytków pobocza gruntem z dokopu.
- i) Zakupy i koszty zakupu, dostarczenie i koszty dostarczenia potrzebnych materiałów.

Koszt Utrzymania objazdów/przejazdów i organizacji ruchu obejmuje:

- a) Oczyszczanie, przestawienie, przykrycie i usunięcie tymczasowych oznakowań pionowych, poziomych, barier i świateł

- b) Utrzymanie płynności ruchu publicznego, w tym także z uwzględnieniem kierowania ruchem przy pomocy przeszkolonych sygnalistów i/lub przy pomocy przenośnych urządzeń sygnalizacji świetlnej
- c) Utrzymanie w wymaganym stanie technicznym tymczasowych nawierzchni, chodników, krawężników, barier, oznakowań i drenażu.

Koszt Likwidacji objazdów/przejazdów i organizacji ruchu obejmuje:

- a) Usunięcie wbudowanych materiałów i oznakowania
- a) Doprowadzenie terenu do stanu pierwotnego.

10. PRZEPISY ZWIĄZANE

1. Ustawą z dnia 7 lipca 1994 r. - Prawo budowlane (Dz.U. 2013 r. poz 1409 t.j.)
2. Rozporządzeniem Ministra Transportu, Budownictwa i Gospodarki Morskiej z dnia 25 kwietnia 2012 r. w sprawie szczegółowego zakresu i formy projektu budowlanego (Dz. U. z 2012 r. poz. 462).
3. Rozporządzenie Ministra Infrastruktury z dnia 23 czerwca 2003r. w sprawie informacji dotyczącej bezpieczeństwa i ochrony zdrowia oraz planu bezpieczeństwa i ochrony zdrowia (Dz.U. z 2003 r. Nr 120 poz. 1126)
4. Rozporządzeniem ministra Transportu, Budownictwa i Gospodarki Morskiej z dnia 25 kwietnia 2012 r. w sprawie ustalania geotechnicznych warunków posadawiania obiektów budowlanych (Dz. U. 2012 poz. 463)
5. Rozporządzenie Ministra Transportu i Gospodarki Morskiej z dnia 2 marca 1999 r. w sprawie warunków technicznych, jakim powinny odpowiadać drogi publiczne i ich usytuowanie (Dz. U. z 1999r. Nr 43, poz. 430)
6. Rozporządzenie MTiGM z dnia 30 maja 2000 r. w sprawie warunków technicznych jakim powinny odpowiadać drogowe obiekty inżynierskie i ich usytuowanie (Dz.U. nr 63, poz. 735)
7. Obwieszczeniem Ministra Transportu, Budownictwa i Gospodarki Morskiej z dnia 10 maja 2013 r. w sprawie ogłoszenia jednolitego tekstu rozporządzenia Ministra Infrastruktury w sprawie szczegółowego zakresu i formy dokumentacji projektowej, specyfikacji technicznych wykonania i odbioru Robót budowlanych oraz programu funkcjonalno-użytkowego (Dz. U. 2013 r. poz. 1129)
Załącznik do obwieszczenia MTBiGM z dnia 10 maja 2013 r.

Rozporządzenie Ministra Infrastruktury z dnia 2 września 2004 r. w sprawie szczegółowego zakresu i formy dokumentacji projektowej, specyfikacji technicznych wykonania i odbioru Robót budowlanych oraz programu funkcjonalno-użytkowego na podstawie art. 31 ust. 4 ustawy z dnia 29 stycznia 2004 r. – Prawo zamówień publicznych (Dz. U. z 2013 r. poz.907, 984 i 1047)

8. Rozporządzenie Ministra Infrastruktury z dnia 26 czerwca 2002 r. w sprawie dziennika budowy, montażu i rozbiórki, tablicy informacyjnej oraz ogłoszenia zawierającego dane dotyczące bezpieczeństwa pracy i ochrony zdrowia (Dz.U. z 2002 r. Nr 108, poz.953)
9. Rozporządzenie Ministra Infrastruktury z 19 listopada 2001 r. w sprawie rodzajów obiektów budowlanych, przy których realizacji jest wymagane ustanowienie Inżyniera nadzoru inwestorskiego (Dz.U. z 2001 r. Nr 138, poz.1554)
10. Ustawa z dnia 13 czerwca 2013 r. o zmianie ustawy o wyrobach budowlanych z dnia 16 kwietnia 2004 r. oraz ustawy o systemie oceny zgodności (Dz.U. nr 0 poz. 898)
11. Rozporządzenie Parlamentu Europejskiego i Rady (UE) Nr 305/2011 z dnia 9 marca 2011 r. ustanawiające zharmonizowane warunki wprowadzania do obrotu wyrobów budowlanych i uchylające dyrektywę Rady 89/106/EWG,
12. Ustawa z dnia 25 czerwca 2015 r. o zmianie ustawy o wyrobach budowlanych, ustawy – Prawo budowlane oraz ustawy o zmianie ustawy o wyrobach budowlanych oraz ustawy o systemie oceny zgodności
13. Komunikat Ministerstwa Transportu, Budownictwa i Gospodarki Morskiej z dnia 8

- lipca 2013 r. w sprawie warunków wprowadzenia do obrotu wyrobów budowlanych.
14. Ustawa z dnia 30 sierpnia 2002 r. o systemie oceny zgodności (Dz.U. z 2010 r. Nr 138 poz 935)
 15. Rozporządzenie Ministra Infrastruktury z dnia 11 sierpnia 2004 r. w sprawie sposobów deklarowania zgodności wyrobów budowlanych oraz sposobu znakowania ich znakiem budowlanym (Dz. U. z 2004 r. Nr 198 poz. 2041)
 16. Rozporządzenie Ministra Budownictwa z dnia 22 grudnia 2006 r. zmieniające rozporządzenie w sprawie sposobów deklarowania zgodności wyrobów budowlanych oraz sposobu znakowania ich znakiem budowlanym(Dz. U. z 2006 Nr 245 poz. 1782)
 17. Rozporządzenie Ministra Transportu, Budownictwa i Gospodarki Morskiej z dnia 3 stycznia 2013 r. zmieniające rozporządzenie w sprawie aprobat technicznych oraz jednostek organizacyjnych upoważnionych do ich wydawania (Dz. U. z 2013 Nr 0 poz. 46)
 18. Obwieszczenie Ministra Infrastruktury z dnia 5 lipca 2004 r. w sprawie wykazu mandatów udzielonych przez Komisję Europejską na opracowanie europejskich norm zharmonizowanych oraz wytycznych do europejskich aprobat technicznych, wraz z zakresem przedmiotowym tych mandatów (MP z 2004 Nr 32 poz. 571)
 19. Ustawa z dnia 26 czerwca 1974 r. Kodeks pracy. Dział dziesiąty. Bezpieczeństwo i higiena pracy. (Tekst jednolity: Dz. U. z 1998 r. Nr 21, poz. 94 z późn. zm.)
 20. Rozporządzenie Ministra Pracy i Polityki Socjalnej z dnia 26 września 1997 r. w sprawie ogólnych przepisów bezpieczeństwa i higieny pracy (Dz.U. Nr 129 poz. 844, zmiana: Dz.U. 2002 r. Nr 91 poz. 811) Dział II i Dział IV - Rozdział 4.
 21. Rozporządzenie Ministra Pracy i Polityki Socjalnej z dnia 28 maja 1996 r. w sprawie rodzajów prac, które powinny być wykonywane przez co najmniej dwie osoby (Dz. U. Nr 62, poz. 288)
 22. Rozporządzenie Ministra Gospodarki z dnia 27 kwietnia 2000 r. w sprawie bezpieczeństwa i higieny pracy przy pracach spawalniczych (Dz. U. Nr 40, poz. 470)
 23. Rozporządzenie Ministrów Pracy i Opieki Społecznej oraz Zdrowia z dnia 15 maja 1954 r. w sprawie bhp przy użytkowaniu butli z gazami sprężonymi, skroplonymi i rozpuszczonymi pod ciśnieniem (Dz.U. Nr 29, poz. 115 z późn. zm)
 24. Rozporządzenie Ministrów Pracy i Opieki Społecznej oraz Zdrowia z dnia 20 marca 1954 r. w sprawie bezpieczeństwa i higieny pracy przy obsłudze żurawi (Dz. U. Nr 15, poz. 58)
 25. Rozporządzenie Ministra Pracy i Polityki Społecznej z dnia 14 marca 2000 r. w sprawie bezpieczeństwa i higieny pracy przy ręcznych pracach transportowych (Dz. U. Nr 26, poz. 313, zm.: Dz. U. Nr 82, poz. 930)
 26. Ustawa z dnia 23 kwietnia 1964 r. Kodeks cywilny (DU 1964/16/93 z p.zm.)